

# GAME POWER

2

GAME POWER n. 2 GENNAIO 1992 Lire 5000

## SUPER Kick Off

### INVADE IL MONDO CONSOLE

#### ANTEPRIME

- High Speed
- Heroes of the Lance
- Rainbow Islands
- Duck Tales

## HELP

22 PAGINE  
DI TRUCCHI,  
CONSIGLI  
E CODICI  
SEGRETI  
+  
LE MAPPE  
DEI MIGLIORI  
GIOCHI  
DEL MOMENTO



Publicazione mensile - Spedizione in abbonamento postale Gruppo III/70

ROAD RASH • SUPER KICK OFF • XENON 2 • FANTASIA • BACK TO THE FUTURE  
CASTELVANIA 4 • SUPER GHOULS 'N' GHOSTS • TURRICAN  
DEFENDER OF THE CROWN • MEGAMAN • WARBIRDS  
CHECKERED FLAG • SHADOW OF THE BEAST • TIME LORD • PHANTASY STAR 3





E' USCITO

# Harpo



→ **Mensile di fumetti e varie animalità**



# GRANDE CONCORSO CERCA MATTEL e VINCI **Nintendo**

AUT. MIN. R.C.



CON **PAPERBOY**  
E **ROBOCOP**

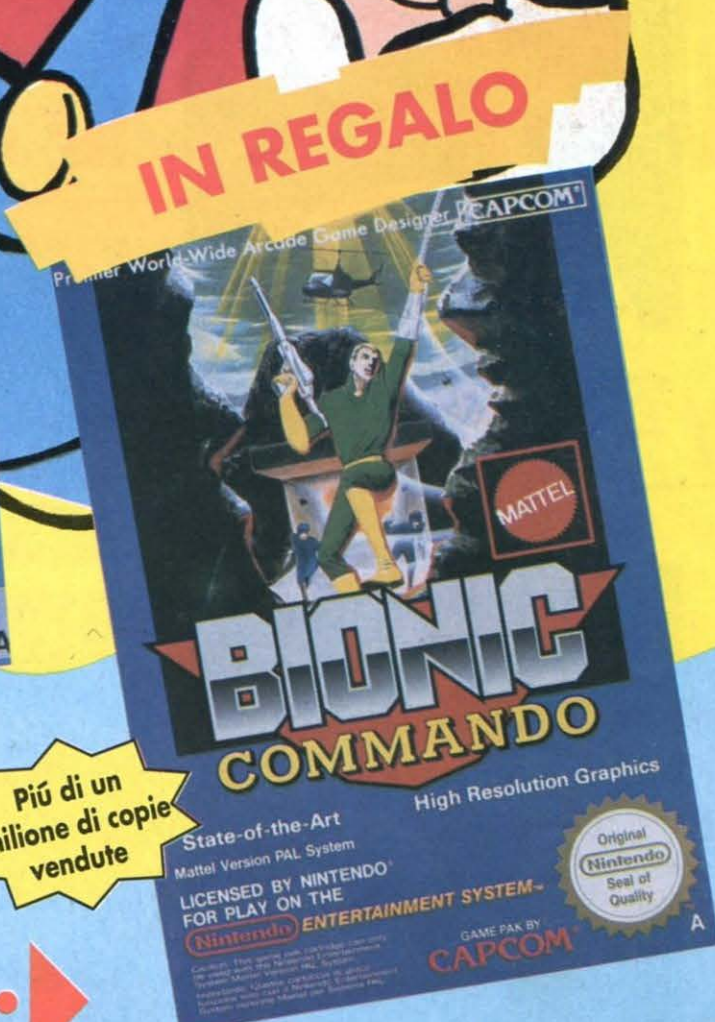
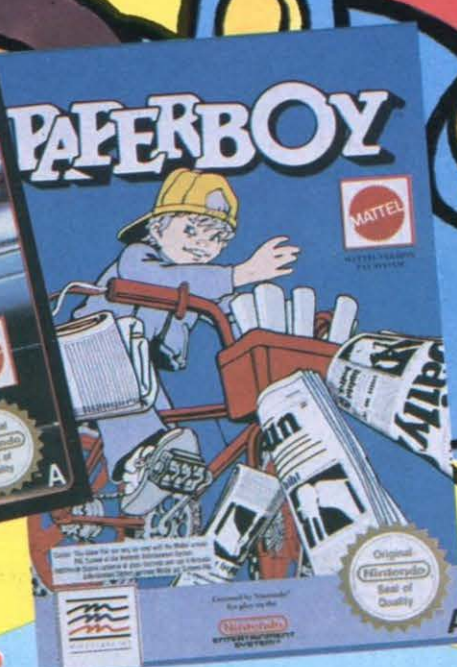
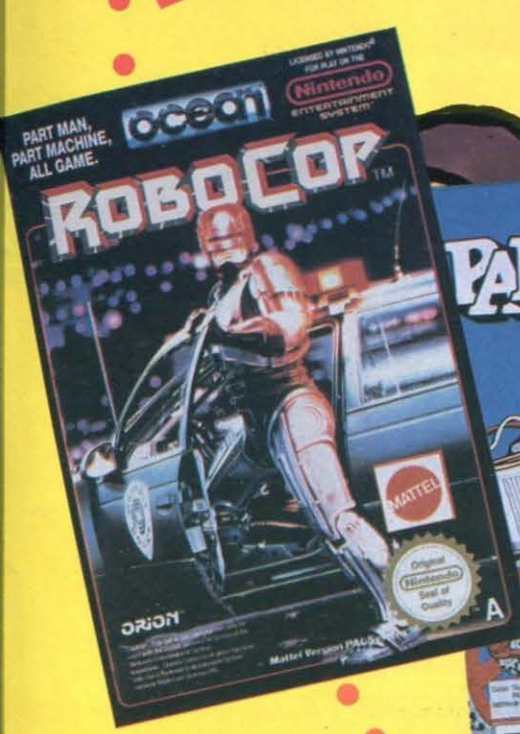

VINCERE E' MOLTO SEMPLICE!  
INVIARE LA SCATOLA DI PAPERBOY O DI ROBOCOP A MATTEL.  
RICEVERAI IN OMAGGIO, DIRETTAMENTE A CASA TUA, LA CASSETTA DI BIONIC COMMANDO.

Più di un  
milione di copie  
vendute

Prendi la scatola di PAPERBOY o di ROBOCOP, assicurati che abbiano stampato il MARCHIO MATTEL  
chiudile in una busta, inserisci il tuo nome, l'indirizzo, il numero di telefono e invia a  
MATTEL TOYS - Via Vittorio Veneto - 28041 Oleggio Castello (NO)  
INIZIO CONCORSO 1° DICEMBRE 1991  
Scadenza concorso: Marzo '92 valida fino ad esaurimento scorte



EDITORE  
STUDIO VIT  
via Aosta 2, 20155 MILANO

REDAZIONE  
via Aosta 2, 20155 MILANO  
Tel: 02/ 33100413  
Fax: 02/ 33104726  
Videotel Mbx: 013172662

CONCESSIONARIA PUBBLICITÀ  
L.T. Avantgarde  
via A. Villa 12 20099 Sesto San Giovanni  
Tel: 02/66103223 Fax 02/66103222

DIRETTORE RESPONSABILE Riccardo Albini

COORDINAMENTO DELLA PRODUZIONE Alberto Rossetti,

COORDINAMENTO EDITORIALE Benedetta Torrani

RESPONSABILE DI REDAZIONE Giorgio Baratto

SEGRETERIA DI REDAZIONE Franca Badioli

REDAZIONE Matteo Bittanti, Paolo Paglianti, Alex Pasetto

COLLABORATORI Vincenzo Beretta, Simone Becini, Stefano Bonora, Maurizio Campana, Fabio Massa, Giampaolo Moraschi, Danilo Lamera, Tiziano Toniutti

PROGETTO GRAFICO E IMPAGINAZIONE ELETTRONICA Maria Montesano

ILLUSTRAZIONI Maria Montesano e Silvestro Cimmino

FOTOLITO COPERTINA Graphic Service (MI)

FOTOCOMPOSIZIONE Typing (MI)

STAMPA Arti Grafiche Perissi (Vignate, MI)

DISTRIBUZIONE SO. DI. P.J. Angelo Patuzzi (MI)

ARRETRATI

Arretrati: L. 10000

Pagamento a mezzo conto corrente postale n. 17200205,  
oppure a mezzo assegno/vaglia postale intestati a: STUDIO  
VIT via Aosta 2, 20155 MILANO

© Studio Vit

Nessuna parte di questa rivista può essere riprodotta senza  
autorizzazione pena il dover giocare tutta la vita con una  
console C64GS.

# GAME power 2



## 36 Super Kick Off (ms)

Il gioco di calcio che ha spopolato nelle versioni per computer da casa si appresta a bissare il successo su console. Per conoscere pregi e difetti di questa conversione fiondatevi a pagina 36, dove Alkross ci esterna le sue impressioni.

## 10 Anteprime

Mike Ditka Football (Mega Drive) sembra voglia scalzare il trono di John Madden e Turrican raggiunge



finalmente il Gameboy. Dragon's Lair (NES) si presenta sotto una nuova veste e purtroppo sono già passate le feste!!!

## 5 News

Siete tornati dalle vacanze in montagna e vi state chiedendo se il mondo si è fermato ad aspettarvi? Ma nemmeno per sogno!

Correte a leggere cosa c'è di nuovo.



## 54 Super Ghouls 'n' Ghosts (sf)

Rieccolo, più coraggioso e più in mutande che pria. L'ormai mitico Sir Arthur si ripresenta per il terzo episodio delle sue infinite peripezie. Questa volta deve salvare la propria amata da un diabolico diavolo... come? L'avete già sentita?



## 74 Topolino

La seconda e ultima parte della guida a liberare Minnie dalla bolla che la tiene intrappolata nel Castello delle Illusioni.

## 80 Mario 2

La seconda parte della soluzione completa del gioco per NES dell'idraulico più famoso del mondo. Birdo ha le ore contate...

## 86 Master System

Una delle migliori avventure per il Master System è svelata in ogni particolare da Neon e Dupont.

## 89 NES

Alcuni trucchi di base per Mario 3, l'ultima straordinaria avventura dell'eroe del NES





© Walt Disney

## 44 Fantasia (md)

Il film che ha fatto, e continua a far sognare grandi e piccini si trasforma in un videogioco. Saprà regalare gli stessi momenti di indicibili emozioni? Scopritelo a pag. 44.



## 22 Mega Man II (nes)

Ritorna l'uomo meccanico destinato a salvare il mondo. Il diabolico dottor Wily ha affilato gli artigli per rendere il compito del nostro eroe davvero arduo. Uno dei migliori giochi per NES sezionato per voi!

## 90 Gameboy

Tutte le piste di Super RC Pro AM! Guidare una macchina radiocomandata non è mai stato così facile e divertente, persino sullo schermo mono cromatico del Gameboy.

## 92 Super Famicom

Tutti i segreti dei partecipanti allo specialissimo ATP tour di Super Tennis

## 93

Trucchi sparsi a Random curati da Neon e Dupont.

# CONSIGLI PER GLI ACQUISTI

## NES

- 22 Megaman 2
- 26 Defender of the Crown
- 28 California Games
- 30 Solstice

## MASTER SYSTEM

- 34 Xenon 2
- 36 Super Kick Off
- 38 Shadow of the Beast
- 40 Pacmania
- 42 Back to the Future

## MEGA DRIVE

- 44 Fantasia
- 48 Phantasy Star 3
- 50 Road Rash
- 52 Turrican

## SUPER FAMICOM

- 54 Super Ghouls 'n' Ghosts
- 58 Castelvania IV

## GAME BOY

- 63 Blades of Steel
- 64 Marble Madness
- 65 Final Fantasy Legend
- 66 Paperboy
- 67 Megaman

## LYNX

- 68 War Birds
- 68 Checkered Flag
- 69 Hard Drivin'

## GAME GEAR

- 71 Rastan Saga

# GAME OVER

## 96 Game Over

Se continuano così Random e MBF sono pronti per il manicomio. Se avete qualche cosa di "intelligente" da suggerire ai nostri baldi collaboratori scrivete!

Si ringraziano i seguenti rivenditori per averci fornito le cartucce d'importazione per le recensioni:  
 Alex Computers (TO), PerGioco (MI), Consolemania (MI), Flopperia (MI) e Newel (MI)





コンソールランドエンパイラメント

## Console e dintorni...

di Romano Savino Antonio

Sede Operativa:

Tel 02/400.743.12 - Fax 02/400.743.25

Vendite per corrispondenza.

Venite a visitarci nel nostro negozio,  
il giorno dell'inaugurazione siete invitati!  
Telefonate per sapere la data.

### Megadrive + Neo-Geo +

1 Joypad +  
cavo scart +  
alim. 220V =

£ 275.000

Joypad extra =  
£ 40.000

1 Joypad +  
cavo scart +  
alim. 220V =

£ 570.000

Joypad extra =  
£ 130.000

Giochi dalle 29.000 in su.. Giochi dalle 250.000 in su..

#### Super Famicom

Super Tennis  
Shodan M. Shogi  
Super Stadium  
Goemon  
Final Fantasy II  
Hyper Zone  
Gamba League  
SD Dodgeball  
Area 88 U.N.Squadron  
Jerry Boy  
Populous  
Sim City  
Gundam F91  
Kick-Off II  
Y's III  
Darius Twin  
Final Fight  
Actraiser  
Super Mario Bros 4  
Super Ghouls'n' Ghosts  
e tanti altri ancora...

#### Neo-Geo

Blue's Journey  
2020 Baseball  
Boxer Joe  
Sengoku Denryo  
Crossed Swords  
Burning Fight  
Alpha Mission II  
Aso II  
Raguy  
Ghost Pilot  
League Bowling  
Joy Joy Kid  
Cyberlip  
Ninja Combat  
Riding Hero  
Super Spy  
Baseball Stars Prof.  
Top Players Golf  
Magician Lord  
Nam '75  
King of Monsters

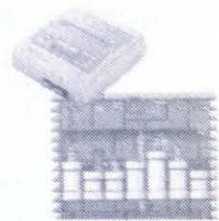

Nintendo



NEC



SEGA



### Sega megadrive

Fighting Master  
Undealder  
Double Dragon  
Task Force Harrier Ex  
Dahna  
Golden Axe II  
I love Donald Duck  
F1 Grand Prix  
Wani Wani World  
F1 Circus  
Riot  
Fantasy Soldier-Varis  
Y's III  
Block Out  
Shangai III  
Runark  
Rolling Thunder II  
Beast Warriors  
Champion in Wartime  
Legend of three hero's II

#### Game Gear

Legend of Ninja  
Ax-Battler  
Wall of Berlin  
Space Harrier  
Aleste  
Donald Duck's  
Heavy Weight Champion  
Sonic the Hedgehog  
Fray

#### Pc-Engine

Doraemon Arabian Night  
Vallis Tix  
Niko Niko Pun  
Kaiser's Quest  
Dragon Saber  
Bomber Man  
Bubble Gum Crush  
Time Cruise II  
Magical Chase  
Rai Den Trad  
Fighting Run  
Coryuun  
Monster Pro.  
Super Metal Crusher

#### Cd-rom

Spiral Wave  
Ranma 1/2 II  
Adv. of Chris  
Zan Pc  
Zero Wing  
Browning  
Prince of persia  
Space Fantasy Zone  
Lady Phantom  
Might & Magic

#### Super Cd-Rom

Pc-Engine DUO  
Dodgeball Section + Soccer  
R-Type (CD completo)

### Hardware

Sega Game Gear	275.000
Nintendo Gameboy	150.000
Nintendo S. Famicom	450.000
Nec Core Grafx-II	275.000
Nec Pc-engine GT	575.000
Nec Pc-engine DUO	690.000
Amiga 500	650.000
Amiga 2000	1.300.000
Amiga 3000 2552	
con 2+2 mb	4.600.000
Amiga 3000 25100	
con 2+2 mb	5.200.000
Amiga 3000 tower 25100	
con 2+4 mb	5.700.000
Amiga 3000 tower 25200	
con 2+4 mb	6.700.000
Nec 3d monitor	1.150.000
Nec 4d monitor	2.350.000
Philips 8833-II	430.000
Scheda vga 1mb	180.000
HD Conner 200 mb	1.400.000

#### Accessori

Joypad S MD	40.000
Tac-50 S MD	40.000
Xe1-pro S MD	140.000
Arcade Power Stick	100.000

Non tutto e' elencato  
per ovvii motivi di  
spazio, ma abbiamo il  
catalogo da spedirvi. Se  
ne avete bisogno  
fatecelo sapere  
scrivendoci e allegando  
£ 5.000 per spese  
postali e di stampa.

- Prezzi I.V.A. compresa.
- Spese di trasporto escluse.
- Gli ordini saranno evasi subito nei limiti delle disponibilita' di magazzino.
- Sconti per quantita'.
- Possibilita' rateizzazioni con finanziarie.
- Per somme oltre lire 200.000 non si fanno contrassegni.
- Telefonate per informazioni.



## FORSE NON TUTTI SANNO CHE...

Se non fosse stato per Mario, la Nintendo probabilmente non avrebbe raggiunto quell'importanza che riveste nel mercato dei videogiochi, e le cifre che seguono si commentano da sole...

### SUPER MARIO BROS®

- \* Introdotta in USA: 1985
- \* Pezzi venduti: 23 Milioni

### SUPER MARIO BROS 2®

- \* Introdotta in Usa: 1988
- \* Pezzi venduti: 4 Milioni

### SUPER MARIO LAND®

- \* Introdotta in Usa: 1989
- \* Pezzi venduti: 1.9 Milioni

### SUPER MARIO BROS 3®

- \* Introdotta in USA: 1990
- \* Pezzi venduti: 7.7 Milioni

### DR MARIO®

- \* Introdotta in USA: 1990
- \* Pezzi venduti: 1.8 Milioni

- I giochi dedicati a *Mario Bros* hanno venduto solo in USA più di 38 milioni di pezzi, l'equivalente dell'album Thriller di Michael Jackson, che, sommati a quelli venduti in tutto il mondo, raggiungono quota 100 milioni...

- *Mario* appare su circa il 60% dei prodotti targati Nintendo

- Attualmente *Mario* è il protagonista della serie "SUPER MARIO BROS SHOW" (7.1 milioni di spettatori) e "SUPER MARIO BROS 3" (4.8 milioni di spettatori).

- Se paragonassimo la situazione videoludica a quella cinematografica, *Mario* sarebbe secondo solo a ET (in successo monetario)

- Secondo un'indagine del Novembre 1990, *Mario* è il personaggio più popolare nella storia dei videogiochi (non si era capito, NdR)

# MEGA SEGA

Il Megadrive è la seconda console sul mercato a disporre di una unità CD-ROM (e quando mai si è vista una frazione CD?). In ogni caso, la Sega ha ufficialmente annunciato che il Mega CD sarà lanciato in Europa dopo l'estate del 1992, a un prezzo che, a parte sorprese, dovrebbe aggirarsi intorno alle 299 sterline, circa 600 mila lire. In Giappone è stato accolto trionfalmente, e ciò è stato favorito anche dalla quantità di software che lo ha accompagnato. Inoltre il prezzo, circa 450 mila lire, è piuttosto conveniente se si considera che la macchina CD-ROM del Pc Engine costa 515 mila lire. La Sega è certa che il CD-ROM sarà lo standard degli anni Novanta, anche se il formato cartuccia non verrà naturalmente abbandonato.



## MARIO IN INGHILTERRA

No, non si tratta di un breve periodo di vacanza, ma di lavoro. L'eroe di casa Nintendo ha raggiunto, lo scorso Novembre, la patria dei Pet Shop Boys e dei Bitmap Bros. Dopo aver venduto oltre otto milioni di copie negli Stati Uniti, battendo così ogni record, la Nintendo tenta di bissare il successo anche in Europa. La campagna pubblicitaria per lanciare il gioco in Inghilterra è costata ben sei milioni di sterline, ma il colosso Nipponico è sicuro che i guadagni copriranno largamente gli investimenti.

NINTENDO  
NES  
GB  
GAME BOY  
SF  
SUPER FAMICOM  
MASTER SYSTEM  
MS  
GAME GEAR  
GG  
PC ENGINE  
PE  
NEO GEO  
NG  
LYNX  
LX  
MEGADRIVE  
MD





## SE BART RADDOPPIA...

Dopo *Bart versus the Space Mutants*, l'eroe dei Simpsons torna, nuovamente protagonista, nell'ultimo gioco della Acclaim, *Bart versus the World*, la cui uscita è prevista in Usa nella prima settimana di dicembre. Al momento non siamo a conoscenza di ulteriori dettagli, ma faremo il possibile per saperne di più, anche a costo di mandare Random in America. Non è certa nemmeno la data di uscita del gioco in Europa, ma si sa per sicuro che l'Acclaim sta attualmente lavorando alla versione per Super Nes (Super Famicom) di *Bart versus the Space*

*Mutants*. In USA, il cartone animato continua a riscuotere un incredibile successo: una nuova serie è attesa per l'anno prossimo, e si sta parlando addirittura di un film...

## ...LA SEGA QUADRUPPLICA

Pare che la Sega stia preparando una nuova serie di cartucce multiple, contenenti fino a quattro giochi. La prima serie dovrebbe contenere quattro classici, fra cui: *Shinobi*, *Zaxxon* e *Hang On*.

## IL NES CON LE CUFFIE

No, non per il freddo, ma per apprezzare al massimo la potenza sonora dell'8-bit di casa Nintendo. Si chiama Game Sounds, assomiglia ad un walkman, è prodotto dalla Light Wave, e può essere utilizzato anche senza filo, grazie a delle speciali cuffie. Potrete sentire l'urlo di battaglia di *Mario* amplificato senza i perentori rimbrotti di vostra madre ("Abbassa quel maledetto coso!")...

amplificato senza i perentori rimbrotti di vostra madre ("Abbassa quel maledetto coso!")...

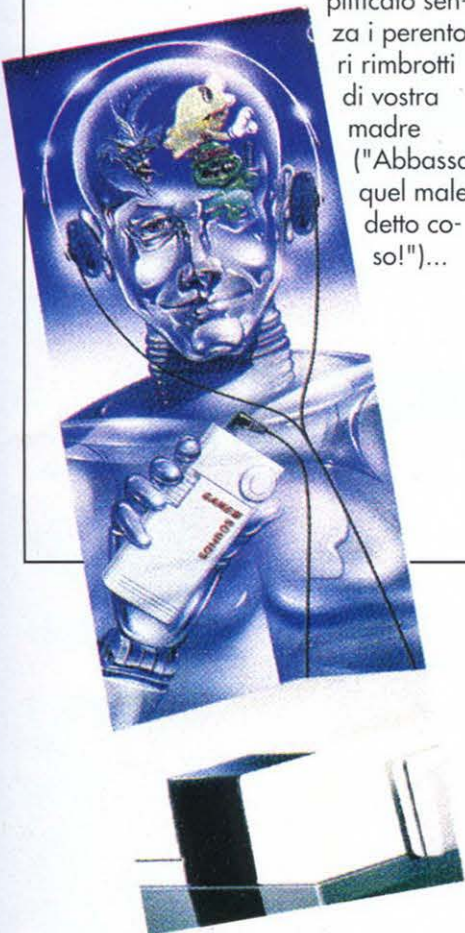

## CENSURA E VIDEOGIOCHI

Potevamo forse ignorare questo agghiacciante fenomeno su Game Power? In effetti ve lo potevamo risparmiare, ma ormai siamo in ballo e balliamo. In questa puntata affronteremo il tema della censura in USA.

Supportata dal falso puritanesimo di Tipper Gore, senatore ormai stabilmente insediato alla Casa Bianca da circa cinque anni, la censura è diventata un'arma ad alto potenziale, che ha investito ogni espressione artistica in America. Basti pensare alla musica: gruppi heavy metal accusati di propagandare il satanesimo, rap bands tacciate di volgarità e oscenità. Two Live Crew, il caso più celebre: fu vietato ai commercianti la vendita del loro album "As Nasty As They Wanna Be" e il gruppo venne addirittura arrestato, per poi venire rilasciato dopo un processo; un caso più recente ci è fornito dall'ultimo LP dei Tin Machine di David Bowie: la copertina dell'album che mostra quattro statue greche "nature" è stato giudicato inaccettabile alla vendita) o quello cinematografico: la MPAA (Motion Picture Association of America) censura sempre più radicalmente i film dell'orrore, tanto da arrivare al paradosso che i film di tre anni fa erano molto più violenti di quelli attuali. Questo lunga parentesi per riportare che, ahimé, il settore videoludico non ne è immune: i videogiochi vengono sottoposti alle sempre più limitanti censure (*Last Battle* senza teste che esplodono, *Technocop* per Genesis molto meno violento rispetto alla versione per home computer) fino ad arrivare a casi estremi, come l'accusa lanciata al videogioco *Dr Mario* di propagandare l'uso della droga ai bambini (!) solo perché ci sono delle pillole sullo schermo. Anche le pubblicità vengono sempre più limitate: quella di *Stormlord* per il Sega Genesis è stata giudicata "pornografica e inadatta ad un pubblico infantile" perché mostra il seno di una amazzone (qualcuno si ricorda il caso di *Astaroth* della Hewson ai tempi del C64?), sostituita con la più pudica immagine di un guerriero. Non mi sorprenderei se accusassero Pac Man di incitare l'uso di eccitanti...

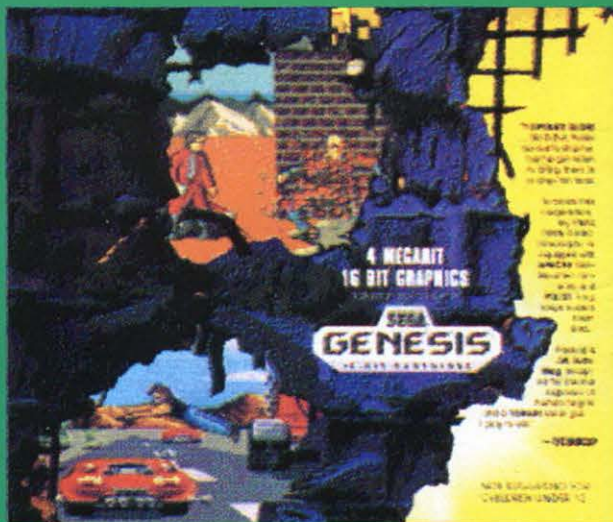



# I GRANDI NUMERI

- 750,000 come i PC Engine (Turbografx 16) venduti in Usa

- I videogiochi rappresentano il 25.82% del mercato ludico americano

- 60 milioni, secondo la Nintendo, sarebbero i giocatori del Nes nel mondo

- 12 milioni, come i Gameboy venduti in tutto il mondo

- 27 mila: i mottarelli divorati da AlKross dal 1960 a oggi

## MODEM PER MEGADRIVE

È finalmente disponibile l'attesissimo Modem per Sega Megadrive che permette ai possessori della fantastica console di collegarsi a diverse banche dati autorizzate o gestite direttamente dalla Sega. Con la modica cifra di 50 mila lire circa potrete abbonarvi semestralmente, scegliendo fra una libreria di videogiochi in continuo ampliamento che attualmente contiene giochi come *Cyberball*, *Tel-Tel Stadium* (una simulazione di baseball), *Phantasy Star II*, *Putter Golf* (simile a *Zany Golf*), *Pyramid Magic*, *Death Maze* e molti altri. Il modem va inserito sul retro della macchina e contiene già il software necessario per permettervi una serie di operazioni, quali, oltre alla possibilità di collegarsi alle banche dati, anche di connettersi con un amico per sfide testa a testa anche a chilometri di distanza. Il portentoso aggeggillo costa sulle 130 mila lire e, piccolo particolare, è in vendita solo in Giappone...

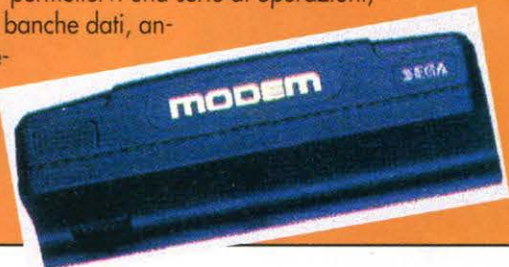

## COSA CI RISERVA IL FUTURO?

Ecco una lista delle prossime uscite per Master System, Megadrive e Game Gear. Occhio alla penna!

MASTE SYSTEM  
Rampart  
Prince of Persia  
Super Space Invaders

Golden Axe 2  
Pit Fighter  
Dark Castle  
Xenon 2  
Speedball 2

MEGADRIVE  
John Madden Football 2  
Paper Boy  
PGA Golf  
Toki

GAME GEAR  
John Madden Football  
Sonic the Hedgehog  
Leaderboard

# MOVIES, COMICS AND... VIDEOGAMES

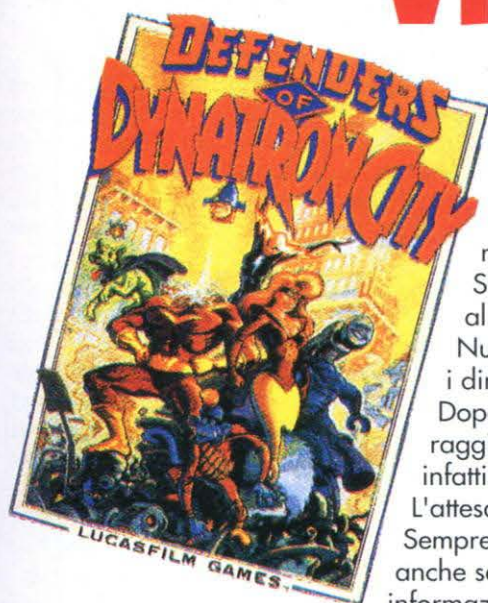

Anche questo mese proseguono le nostre indiscrezioni sui tre mondi che colorano la nostra vita, altrimenti grigia e squallida, cioè, Fumetti, Film e naturalmente Videogiochi.

La Lucasfilm è ormai lanciatissima: nei prossimi mesi sarà lanciato sia il cartone animato che il videogioco di *Defenders of Dynatron City*, parodia dei super eroi americani secondo George Lucas. Le versioni previste sono per ora solo Nes e Gameboy, ma non è eretico ipotizzarne una a lunga scadenza anche per Super Nes.

Stuart Gordon dirige invece *Iron Man - the movie*, ispirato al massiccio eroe di casa Marvel, di prossima uscita negli Usa. Numerose software house si stanno interessando per acquistarne i diritti...

Dopo il successo su Master System e Megadrive, *Spider-Man* raggiunge i palcoscenici teatrali: J. Nash e J. Calamari dirigeranno infatti un musical ispirato al mitico Uomo Ragno di Stan Lee.

L'attesa sarà comunque lunga: si parla dell'estate del '92 in America... Sempre in tema di supereroi, ben sette film sono in lavorazione, anche se attualmente non siamo in grado di fornire maggiori informazioni, si tratta, comunque di *Nick Fury (Shield)*,

*Captain America*, *Dr. Strange* (dirigerà Francis Ford Coppola, che ha appena terminato *Dracula*), *Judge Dredd*, *Superman VI*, *Wolverine* e *Silver Surfer*.

Nel frattempo, potete gustarvi le foto del gioco *I cavalieri dello Zodiaco*, un cartone animato che in Italia e in Francia ha riscosso un successo paragonabile al mitico Ken.







# PERFORMANCE DIV. GP



VIA IV NOVEMBRE 32/34 - 20092 CINISELLO B. (MILANO)

TEL. 02/6128240 - FAX 02/66012023

Articolo	Prezzo (IVA inclusa)	Articolo	Prezzo (IVA inclusa)
PC 286 12 Mhz - 1 Mb - 1 Drive - Scheda VGA ecc.....	L. 850.000	CDTV COMMODORE.....	Telefonare
PC 386 25 Mhz - 2 Mb - 1 Drive - Scheda VGA ecc.....	L. 1.590.000	Amiga 500.....	L. 690.000
PC 386 SX 16 Mhz - 2 Mb - 1 Drive - Scheda VGA ecc.....	L. 1.200.000	Drive Esterno per Amiga.....	L. 160.000
PC 486 33 Mhz - 4 Mb - 1 Drive - Scheda VGA ecc.....	L. 3.250.000	Monitor colore per Amiga / PC 8833II - 1084S con cavo.....	L. 490.000
PC Portatili 286 12 Mhz - 1 Mb exp. HD 20 Mb - VGA LCD	L. 2.700.000	Sintonizzatore TV c / base basculante + telecomando .....	L. 280.000
PC Portatili 386 SX 20 Mhz - 2 Mb - HD 60 Mb - VGA LCD.	L. 3.800.000	Modulatore per Amiga .....	L. 60.000
Case Desktop - Midi Tower - Mini Tower ecc.....da	L. 145.000	Schermo protettivo antiriflesso per monitor .....	L. 60.000
Mother Board 286 16/21 Mhz .....	L. 250.000	Espansione 512K c / clock e anti-ram A.500.....	L. 75.000
Mother Board 386 SX 16 Mhz .....	L. 390.000	Espansione 2 Mb interna A. 500 .....	L. 290.000
Mother Board 386 25 Mhz .....	L. 590.000	Espansione 2 Mb esterna A. 500 .....	L. 425.000
Monitor CGA colore .....	L. 490.000	Espansione esterna 2 / 4 Mb con 2 Mb su scheda .....	L. 430.000
Monitor VGA 800 x 600 colore .....	L. 590.000	Espansioni per Amiga 2000 da 0 a 8 Mb 2 Mb su scheda.....	L. 430.000
Monitor VGA 1024 x 768 colore .....	L. 680.000	Scheda Janus per Amiga 2000 .....	L. 450.000
Monitor Multisync 1024 x 768 3D NEC.....	L. 990.000	Hard Disk per Amiga 500 20 Mb e 40 Mb .....	Telefonare
Monitor VGA Monocromatico.....	L. 260.000	Modem Amiga.....da	L. 275.000
Stampante MPS 1230 b / n.....	L. 390.000	Scanner per Amiga .....	L. 450.000
Stampante MPS 1270 getto d'inchiostro b / n.....	L. 390.000	Digitalizzatore Amiga.....da	L. 95.000
Stampante MPS 1550 colore.....	L. 450.000	Videogenlock Amiga.....	L. 490.000
Stampante STAR LC 200 9 aghi colore.....	L. 490.000	Tavoletta grafica Amiga.....	Telefonare
Stampante STAR LC 24 / 10 24 aghi b / n .....	L. 680.000	Interfaccia Midi per Amiga.....	L. 45.000
Stampante STAR LC 24 / 200 24 aghi colore.....	L. 795.000	Mouse Amiga .....	L. 59.000
Stampante Laser.....	L. 2.400.000	Mouse Ottico Amiga .....	L. 90.000
Drive interno 5" 1 / 4 1,2 Mb e 3" 1 / 2 1,44 Mb.....	L. 140.000	Brush Mouse per Amiga .....	L. 135.000
Drive esterno 5" 1 / 4 1,2 Mb e 3" 1 / 2 1,44 Mb .....	L. 195.000	Trackball Amiga .....	L. 95.000
Drive esterno per Amstrad 720 / 1,44 Mb .....	L. 180.000	Action Replay per Amiga .....	Telefonare
Scheda VGA 800 x 600 256 K.....	L. 120.000	Alimentatore Amiga .....	L. 115.000
Scheda VGA 1024 x 768 512 K espandibile .....	L. 240.000	Copricomputer plexiglas Amiga.....	L. 15.000
Scheda VGA 1024 x 768 1 Mb.....	L. 290.000	Tappetino mouse antistatico.....	L. 12.000
Hard Disk 40 Mb.....	L. 390.000	Penna Ottica per Amiga c / programma.....	L. 35.000
Hard Disk 52 Mb.....	L. 475.000	Kit 4 joystick per Amiga .....	L. 29.000
Hard Disk 90 Mb.....	L. 730.000	Boot DF1 (scambia drive 0 e 1) per Amiga .....	L. 19.000
Controllor per Hard Disk e Drive.....	L. 65.000	Mouse Selector (sdopp. joystick / mouse) .....	L. 29.000
Modem interno 2400.....da	L. 230.000	Turbo Pedal .....	L. 49.000
Modem esterno 2400.....da	L. 290.000	Joystick c / cloches BAR manuale .....	L. 9.000
Scanner PC .....	L. 295.000	Joystick c / cloches BAR manuale trasparente.....	L. 15.000
Tavoletta Grafica PC + Penna Ottica 1212 .....	L. 550.000	Joystick c / cloches BAR microswitches nero .....	L. 25.000
Mouse PC .....	L. 45.000	Joystick c / 3 spari manuali imp. anatomica.....	L. 10.000
Mouse PC GM - 6000.....	L. 69.000	Joystick c / 3 spari + autofire .....	L. 15.000
Mouse PC Ottico .....	L. 85.000	Joystick c / 3 spari + microswitches.....	L. 25.000
Trackball PC .....	L. 90.000	Joystick trasparente autofire.....	L. 19.000
Scheda SOUND BLASTER con software (3 programmi) ....	L. 430.000	Joystick trasparente microswitches.....	L. 29.000
Scheda Clock XT .....	L. 20.000	Joystick PRO 5000 c / microswitches nero .....	L. 38.000
Scheda Fax .....	Telefonare	Joystick SWITTY JOY.....	L. 20.000
Scheda Multi I / O AT .....	L. 35.000	Joystick ALBATROS microswitches .....	L. 49.000
Scheda parallela .....	L. 20.000	Joystick MOUSE DIGITALE a sensori Flashfire.....	L. 39.000
Scheda RS 232 Doppia.....	L. 29.000	Joystick MINI BAR Professional.....	L. 75.000
Scheda espansione .....	L. 180.000	Joystick SUPER STICK da tavolo.....	L. 39.000
Scheda joystick (2 porte).....	L. 25.000	Joystick MICROJET c / 4 spari + decathlon .....	L. 25.000
Convertitore joystick PC e analogici .....	L. 35.000	Joystick VG260.....	L. 20.000
Scheda joystick PC 2 porte (per joy. non analogici) .....	L. 49.000	Joystick FIGHTER (cloches aereo) .....	da
Coprocessori Matematici 80287 10 / 12 / 20 Mhz .....	L. 190.000	Joystick PC QUICK SHOT c / autofire QS113.....	L. 25.000
Coprocessori Matematici 80387 16 / 20 / 25 Mhz .....	L. 290.000	Joystick PC QUICK SHOT c / autofire QS123.....	L. 29.000
NASTRI STAMPANTI P.C. COMMODORE di ogni tipo .....	Telefonare	Joystick PC WINNER.....	L. 35.000
CAVETTERIA per tutti i Computer e accessori .....	Telefonare	Joystick per AMSTRAD man. e micro .....	L. 19.000
		Joystick per SEGA MASTER SYSTEM e MEGA DRIVE .....	L. 19.000
		Dischi 3" 1 / 2 DF.DD. 1 Mb .....	L. 1.000
		Dischi 3" 1 / 2 DF.DD. HD 2 Mb (conf. 10 pz.) .....	L. 1.500
		Dischi 5" 1 / 4 DF.DD. 360K .....	L. 1.000
		Dischi 5" 1 / 4 DF.DD. 1,2 Mb (conf. 10 pz.) .....	L. 2.500
		Portadischi 3" 1 / 2 o 5" 1 / 4 (Posso).....	L. 49.000
		Portadischi 3" 1 / 2 o 5" 1 / 4 (10 pz.).....	L. 4.500
		Portadischi 3" 1 / 2 o 5" 1 / 4 (50 pz.).....	L. 20.000
		Portadischi 3" 1 / 2 o 5" 1 / 4 (100 pz.).....	L. 25.000
		Kit Puliscitistine Drive 5" 1 / 4 - 3" 1 / 2 .....	L. 15.000
		Kit Puliscitistine per Videoregistratore.....	L. 19.000
		Carta stampante mod. cont. (conf. 500 fg.) .....	L. 18.000
		Portacassette MULTIBOX (10 pz.).....	L. 3.500
		GAME C.64 disco originali .....	da
		GAME C.64 cassetta originali.....	da
		GAME PC MS - DOS 5" 1 / 4 originali .....	da
		GAME PC MS - DOS 3" 1 / 2 originali .....	da
		GAME AMIGA originali .....	da
		CARTUCCE NINTENDO .....	Telefonare
		CARTUCCE GAME - BOY.....	Telefonare

- SPEDIZIONI CONTRASSEGNO IN TUTTA ITALIA
- SCONTI RISERVATI AI RIVENDITORI
- PAGAMENTI RATEALI DA £. 50.000.= MENSILI
- RIPARAZIONI

## CASH & CARRY



# COSA C'È STASERA SUL GAME GEAR?

## OCIO ALLA FORMICA!

Quante ne avrete schiacciate, fino ad ora? Probabilmente qualche milione. Ora avrete la possibilità di provare le stesse sensazioni di quelle povere creaturine in prima persona, grazie alla Imagineer che ha appena convertito per Super Famicom l'ultima fatica della Maxis, già autrice di *Sim City* e *Sim Earth*. A capo di un formicaio dovrete fare il possibile per farlo espandere, nel tentativo di conquistare l'intera area di gioco, che corrisponde ad un giardino. Vi renderete conto che cercare cibo, difendere le uova dalle formiche rosse, combattere ragni e le avversità atmosferiche non è affatto facile. Il gioco è veramente completo e dai primi screenshot non sembra niente male, manca solo Rino Formica.

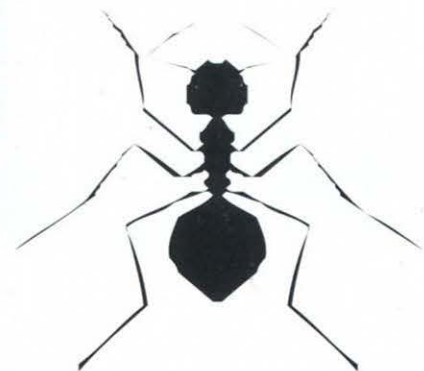

Finalmente è arrivato! Stiamo parlando del TV Tuner per Game Gear, un portentoso aggeggitto che permette di trasformare la propria console portatile in una televisione da tasca a cristalli liquidi. Il prezzo è piuttosto abbordabile (circa 150 mila lire), soprattutto se si tiene conto che precedenti voci lo prevedevano molto più costoso. Ma le novità non sono finite: pare che anche lo speciale sedile concepito per giochi alla *Afterburner* già apprezzato durante le recenti esposizioni mondiali di videogiochi, raggiungerà i negozi inglesi entro Natale. Questo secondo aggeggitto sostituisce il joypad, semplificando, almeno sulla carta, la giocabilità, grazie alle pulsantiere sui braccioli. La Sega Chair verrà venduta ad un prezzo che non dovrebbe superare le 220 mila lire. Secondo diversi sociologi potrebbe svolgere quel ruolo che aveva la sedia a dondolo pochi anni fa, e zia Marisa ha colto la mela al balzo ordinandone una.



## I 25 ANNI DI STAR TREK

La serie televisiva di fantascienza più famosa del secolo compie venticinque proprio mentre festeggia uno dei traguardi più ambiti i fan del capitano Kirk Spock si trovano a piangere il geniale ideatore della serie, che ancora oggi è smessa dalle televisioni di più di 60 paesi del mondo. Gene Roddenberry, infatti, si è spento l'autunno scorso, ma la sua creatività continuerà a vivere negli episodi di Star Trek e nei giochi che vedono come protagonista l'equipaggio della USS Enterprise. Ultimo appuntamento videogiocoso è la versione per NES, che promette azione e avventura negli spazi interplanetari alla ricerca di nuove razze sconosciute.

Il titolo del gioco non poteva essere che "Star Trek - Il 25° Anniversario", e lo scopo di Kirk e della sua ciurma è quello di riparare un buco spazio temporale che minaccia l'intero universo. Ci saranno moltissimi pianeti da visitare, ma pochissimo tempo a disposizione per farlo. Insomma, emozioni per tutti, tranne che per i vulcaniani ovviamente...



## CONVERSIONE DA CASA

*Thunder Force III* uno degli spara-e-fuggi a scrollimento orizzontale che ha reso grande il Megadrive, è stato trasformato in un coin-op e, come potete vedere dalle foto, senza subire modifiche sostanziali. L'unica differenza visibile sembra essere la posizione del box relativo alle informazioni (vite, armi, punti), che si è spostata dall'alto al basso dello schermo. Forza di gravità?



# anteprime

## SUPER KICK OFF

Il titolo che tutti aspettavamo? Senza dubbio. Il gioco di calcio più bello del mondo (se non il videogioco più bello in assoluto) è in arrivo per Gameboy e per NES. Quantomeno in Europa

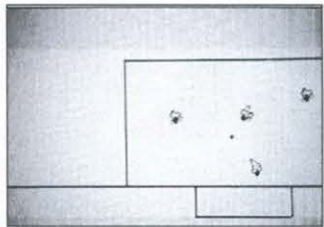

(visto che in America e Giappone il calcio non è che vadano pazzi per il calcio), questo titolo della Imagineer/Anco è destinato a vendere camion interi di cartucce, anche se fosse una porcheria. Invece, non lo è

per niente. La Imagineer è riuscita a infilare nel portatile e nell'8-bit di casa Nintendo tutta la giocabilità della versione originale. L'unica pecca nella versione Gameboy è lo schermo monocromatico, ma a questo non si poteva porre rimedio. *Super Kick Off* si può giocare anche in due (basta avere due cartucce) e i programmatori hanno trovato anche il sistema per utilizzare i due tasti rossi del Gameboy: uno serve per i passaggi e i tiri normali, l'altro per tagliare la palla alla Zola. In arrivo dalla Leader a febbraio.



## DRAGON'S LAIR

L'originale *Dragon's Lair* da bar fece scalpore quando uscì nel 1983. A quel tempo, l'industria dei coin-op era in calo e *Dragon's Lair* con la sua grafica/animazione da cartone animato e la tecnologia a disco laser, diede una scossa tutto il settore. Scordatevi, però, la grafica a cartoni animati del gioco da bar:

*Dragon's Lair* per Nes è un gioco d'azione che ci vede ancora una volta indossare i panni di Dirk, per salvare Dafne, una antipatica e alquanto viziosa principessa rapita dal drago Singe.

Il gioco ha, comunque, una grafica strepitosa e sette livelli pieni di azione. Le somiglianze col gioco da bar sono molte: anche qui bisogna imparare a fare le mosse giuste al momento giusto, piuttosto che menare di spada. *Dragon's Lair* metterà alla prova la vostra materia grigia piuttosto che i vo-



Oggi le anteprime, domani tutta la rivista. MBF tenta la scalata a Game Power. Riuscirà a conquistare la maggioranza azionaria?

## TURRICAN

Quando uscì il Game Boy nessuno avrebbe pensato che ci si potesse ficcare dentro giochi come *Turrican*. Invece, l'Accolade ci è proprio riuscita. Come potete vedere dalla foto, *Turrican*, uno degli sparatutto più premiati della storia dei videogiochi (ha ottenuto più di 25 premi) e



anche uno dei più vasti, sarà tra breve disponibile per Game Boy.

Per chi non lo conoscesse, traduciamo te-stualmente dal comunicato stampa della Accolade: "Turrican, è un guerriero bio-ingegnerizzato creato geneticamente per eliminare mutanti ostili dai cinque mondi multi-livello di Alterra." Qualunque cosa voglia dire questa frase, resta il fatto che *Turrican* è uno sparatutto mitico. Ovviamente, non sono riusciti a metterci dentro tutti i livelli dell'originale, ma l'azione c'è tutta e dovrebbe essere frenetica quanto l'originale. Ci sono power-up, bestie volanti e anche il fedele lanciammine. Insomma, un gioco caldo. In arrivo a marzo dalla Leader. Prossimamente la recensione...

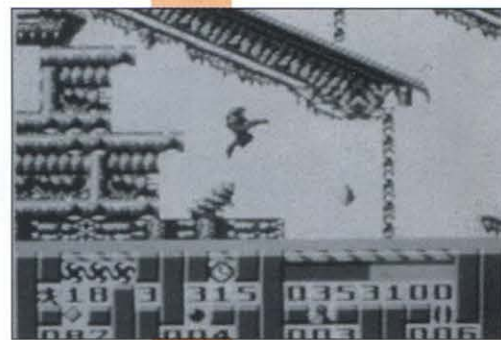

## DUCK TALES

Uncle Scrooge, ovvero Zio Paperone, è l'interprete di questo gioco uscito per NES qualche mese fa. La trama è la stessa: Zio Paperone deve cercare a destra e a manca (anche nello spazio) i cinque tesori perduti e diventare ancora più ricco di quello che già è. I tesori sono sparsi in cinque aree diverse: Amazzonia, Transilvania, miniere africane, Himalaya e la Luna. La giocabilità è praticamente la stessa della versione per NES, la grafica è ottima e dovrebbero esserci abbastanza variazioni rispetto alla versione per NES da renderlo interessante an-





# MIKE DITKA POWERFOOTBALL

Visto che la moda è ormai di fare giochi di football americano sponsorizzati da personaggi famosi (vedi John Madden e Joe Montana Football rispettivamente della Electronic Arts e della Sega), la Accolade ha pensato di servirsi del nome di Mike Ditka, che è, per chi non lo sapesse, l'allenatore della squadra dei Chicago Bears. È possibile giocare partite secche o partecipare ai playoff. In quest'ultimo caso alla fine di ogni partita vi verrà comunicata una password per ricominciare da quel punto. Inoltre è possibile giocare solo il «final drive», cioè l'ultimo possesso di palla prima della fine della partita. La caratteristica principale di *Mike Ditka Power Football* è il realismo: il gioco consente di settare parametri individuali per ciascuna squadra, come la possibilità di fumble e infortuni e di stabilire cinque diversi attributi per ciascun giocatore, quali fatica, velocità, «mani», forza, accuratezza che ne determinano l'abilità nelle varie fasi di gioco. *Mike Ditka Power Football* è una cassetta da 8 megabit e contiene tutte e 28 le squadre della NFL, ciascuna con una rosa di 32 giocatori. Ultima curiosità: la voce dell'arbitro durante la partita è la voce campionata di un ex-arbitro, Jim Tunney, che ha arbitrato per 31 anni nella NFL. Il mese prossimo nella recensione vi diremo se sarà in grado di battere *John Madden's Football* della EA, che è senza dubbio il miglior gioco di football americano attualmente in circolazione.

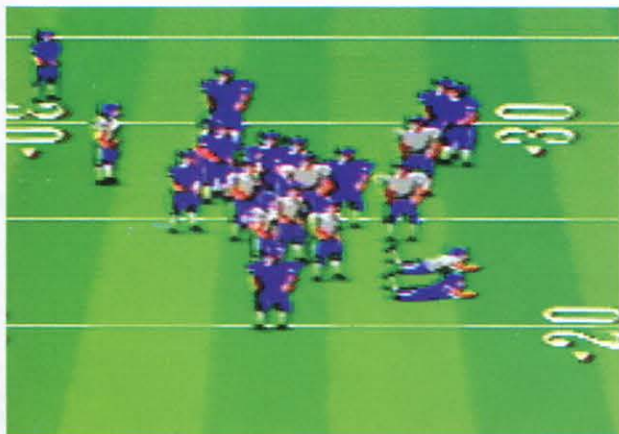

Nel frattempo, sentite un po' cosa ha da dire Mike Ditka in persona: "L'Accolade è riuscita a catturare, a mio parere, ciò che rende il football così popolare. Il gioco è difficile, ma divertente. E in termini di giocabilità è all'altezza del nome per la potente azione di gioco - per non parlare di alcune funzioni che vorrei poter usare nelle vere partite!" Ovviamente, Mike Ditka è pagato (e anche piuttosto bene!, NdR) per dire queste cose, quindi non credetegli a occhi chiusi ma aspettate la recensione.

## HIGH SPEED

La Tradewest sembra avere un accordo di esclusiva con i programmatori della Rare. Dopo *Battletoads*, infatti, ecco *High Speed*, un gioco di flipper un po' particolare per 1-4 giocatori. *High Speed* è il nome di famosissimo flipper della Williams, al quale i programmatori della Rare hanno aggiunto alcune particolarità che si potevano implementare solo su un videogioco, come cespugli rotolanti che trascinano la pallina in buca o biglie arrugginite che distruggono i flipper. Due speciali schermi bonus, che sono in realtà dei sottogiochi di pachinko (un gioco giapponese) e di corsa di automobili, consentono di guadagnare funzioni particolari come Bombe o palline extra. In arrivo a marzo dalla Leader per il vostro NES.



che a coloro che hanno giocato e finito il gioco originale. *Duck Tales* ha tre livelli di difficoltà e ciò dovrebbe garantire una discreta longevità e un livello di sfida adatto a qualunque giocatore, dai principianti ai più esperti. Quando leggerete queste righe dovrebbe essere già disponibile da Mattel. La recensione al mese prossimo.

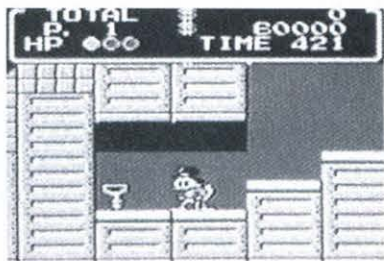

## DAL MONDO

### MEGADRIVE

Grande attesa per *F1 Constructor*, una simulazione automobilistica che permette di progettarsi da soli i propri percorsi. Ogni elemento (manageriale, agonistico, economico ecc) è stato incluso per accrescere il realismo. Il titolo è atteso per i primi mesi del 1992. La Sega, nel frattempo, sta tentando di lanciare un nuovo personaggio da affiancare a *Sonic*, *Alex Kidd* e *Wonder Boy*. Il suo nome è ancora top secret, ma sappiamo che è il protagonista di *Magic Huts*, un platform game che combina alcuni elementi di *Super Mario* (la possibilità di schiacciare gli avversari) con altri già visti in *Dynamite Dux* (un mega pugno che appiattisce i nemici).

*The Berlin Wall* ha poco a che fare con l'unificazione tedesca... È infatti l'ultimo platform game della Kaneko dove i personaggi sembrano appena usciti (ma qualcuno li ha mai visti entrare?) da un cartone animato. A gennaio sempre e solo per Megadrive.

Aspettate un monumento! Che ne dite di *Devil Hunter Yoko*? Se amate i giochi alla *Rastan*, non dovete perdervi questo titolo. Il mondo è stato invaso dagli esseri del sottosuolo e spetta a voi, una violentissima ragazza annoiata dalle ultime puntate di *Candy Candy*, il compito di salvare il mondo. L'unica arma a vostra disposizione è una affilissima spada, ma nel corso della vostra avventura troverete numerosi power up. Dalle prime foto *Devil Hunter Yoko* non sembra affatto male, ma vi conviene attendere la recensione completa.

Convertito direttamente dal Pc Engine, in arrivo *Darius II*, un mega spara e fuggi a scorrimento orizzontale, che occupa ben 8 mega di memoria. La Taito ha dedicato particolare attenzione a questo gioco che si propone di togliere a *Thunder Force III* il titolo di "miglior shoot'em up della storia". Chi la spunterà? In ogni caso, abbiamo il temperino.

*Power Ball* si propone come diretto antagonista di *Speedball II* della Arena. Il recente titolo della Namco è una simulazione di un violentissimo sport che presenta molti elementi simili al calcio e al football americano. Potrete calciare la palla, usare le mani e blastare gli avversari...

Sempre dalla Namco è in arrivo un'ennesima versione remixata di *Tetris* che si chiama *Mega Panel*.





## HEROES OF THE LANCE

**D**opo aver coperto il genere sportivo con titoli di calcio, golf e guida, la US Gold tenta la carta dei giochi di ruolo per Master System, con *Heroes of the Lance*, un titolo basato sul famoso sistema di gioco/comattamento di *Advanced Dungeons & Dragons*. La grafica è super, roba che non sfigura neanche davanti a quella di un 16-bit, e se il gioco vale altrettanto, questa è sicuramente una cartuccia da tenere d'occhio. Alla guida dei Compagni della Lancia bisogna sconfiggere la Regina dell'Oscurità che ha lanciato il suo malvagio incantesimo sul regno di Krynn e restaurare la fede nelle vecchie divinità. Il gruppo di avventurieri è formato da otto personaggi con poteri speciali, che rispondono ai nomi di Goldmoon, Sturm, Caramon, Raistlin, Tanis, Riverwind, Tasslehoff e Flint, e una serie di attributi che è compito vostro definire. *Heroes of the Lance* dovrebbe essere disponibile tra breve e quando lo sarà troverete la recensione su Gheim Paa.



## RAINBOW ISLANDS

**O**cean, la famosa casa di software inglese, è riuscita a conquistare l'ambito titolo di "Nintendo publisher", cioè di editore di giochi per le console Nintendo, e si appresta a conquistare i possessori di NES di tutto il mondo con *Rainbow Islands*, uno dei più divertenti giochi mai creati.

*Rainbow Islands* è un coloratissimo gioco di piattaforma in cui il giovane protagonista deve liberare le sette isole dell'arcobaleno da un malvagio incantesimo (ne hanno di fantasia quelli che creano le trame dei giochi, eh? NdR), utilizzando come arma



per sconfiggere i nemici degli arcobaleni, che può usare anche come trampolini per raggiungere piattaforme apparentemente irraggiungibili. Come potete vedere dalla foto, la grafica è buona e la giocabilità dovrebbe essere altrettanto. Il gioco sia nella versione da bar che in quella da computer era bellissimo e divertente e non c'è ragione per cui non debba essere così anche per questa versione per NES. L'uscita è prevista per febbraio dalla Leader e la recensione appena riusciamo a mettere le mani sulla cartuccia, e cioè il mese prossimo.



## AWESOME GOLF

**L'**Atari continua a sfornare nuovi titoli per il Lynx. Tra questi un gioco di golf, dal nome un po' presuntuoso di *Awesome Golf* (che significa «golf maestoso»). 18 percorsi, possibilità di scegliere la mazza, aggiustare la posizione dei piedi e controllare la potenza del colpo. Insomma, tutto quello che Mario Camiccia potrebbe desiderare in un gioco di golf. Tra breve nel vostro negozio preferito.

*Awesome Golf* è però uno solo dei nuovi titoli Lynx. Sono in arrivo un bel po' di giochi nuovi come *720°* (una conversione del famoso gioco di skateboard da bar), *Hydra* (un'altra conversione di un coin-op dell'Atari), *Crystal Mines 2* (un rompicapo alla *Boulderdash* che è anche il primo gioco per Lynx creato da una società che non sia l'Atari) e - udite, udite - *Robotron* (una conversione del mitico coin-op della Williams creato a suo tempo da Eugene Jarvis, il programmatore del favoloso *Defender*). Al momento non si hanno notizie sulle date di uscita. Quindi restate sintonizzati...



## ROBOCOP 2

**S**empre dalla Ocean, sempre a febbraio, e sempre per NES è prevista l'uscita di *Robocop 2*. Il gioco è ispirato all'omonimo film e si tratta di uno sparattutto con piattaforme e qualche semplice rompicapo che dovrebbe piacere ai fan del "poliziotto del futuro". La grafica è buona (vedi foto), mentre per la giocabilità dovrete aspettare fino a quando ci arriverà la cartuccia.



## TECMO CUP

**F**inalmente un nuovo gioco di calcio che si aggiunge al solitario *World Cup Soccer* per Megadrive. Non aspettatevi inquadrature alla *Kick Off*: i programmatori hanno optato per il tradizionale scrolling orizzontale. Speriamo che la Tecmo ripeta



## OUTRUN EUROPA

Ciosa succede se mischiate un gioco di guida pieno d'azione come *Chase HQ* con un gioco di guida un po' noioso come *Outrun*? Semplice, *Outrun Europa*. Questa ennesima cartuccia per Master System della US Gold (ma c'hanno la fabbrica?, NdR) vi mette alla guida di cinque diversi mezzi di trasporto attraverso cinque nazioni europee, Italia compresa, alla ricerca della vostra Ferrari F40 al cui interno c'era una valigetta contenente dei preziosi documenti. Il vostro compito, naturalmente, è quello di recuperarla, inseguendo i mascalzoncelli che ve l'hanno soffiata sotto il naso (ma anche se ci riuscite non so come andrà a finire coi vostri datori di lavoro: farsi rubare la Ferrari, per di più contenente preziosi documenti, non è che sia il massimo della vita per un agente segreto). L'uscita è prevista a febbraio o giù di lì dalla Giochi Preziosi. La recensione al momento opportuno (che sarebbe?, NdR).



Come in *Colums* dovrete accostare i colori dei mattoncini che precipitano dalla cima dello schermo... Non mancano fondali molto fantasiosi: la versione "Only for Japan" contiene anche immagini alquanto osé...

Concludiamo la carrellata mensile con *Battle Master* della Arena. Trattasi di un mega RPG con tanta azione e grafica. Scegliendo tra ben 16 personaggi, dovrete riunire un esercito formato da nani, elfi, umani e orchetti per affrontare il solito cattivone. Anche l'aspetto tattico-strategico è stato molto curato: potrete scegliere tra ben 18 possibili formazioni di attacco e di difesa... A Febbraio, su Game Power...

### NINTENDO

Se cercate un buon titolo per Nes, potrete trovarlo nei prossimi hit della Jaleco. Cominciamo con *Maniac Mansion*, finalmente convertito anche per il piccolo Nintendo. Il gioco, un mega hit della Lucasfilm, ci vede protagonisti di una storia che ricorda molto la trama dei film di fantascienza di serie B degli anni '50. Alieni invasori, professori pazzi... Ma cosa ci fa la sega elettrica in cucina? Il gioco ha ispirato anche una serie di telefilm che in Usa ha riscosso un enorme successo. È possibile memorizzare la propria posizione di gioco sulla cartuccia così non dovrete ricominciare ogni volta da capo. Dovrete aspettare fino a Pasqua, nel frattempo consolatevi con le foto...

Proseguiamo con *Metal Mech*. Sotto l'influenza di *Robotech*, *Metal Mech* è un mega spara e fuggi esplorativo che consta di ben 6 livelli. Nel ruolo di uno dei pochi umani superstiti dopo l'invasione aliena, dovrete distruggere il quartier generale degli schifidi invasori e riportare lo smog, la burocrazia e gli ospedali della mutua tanto cari ai "terricoli".

*Totally Rad* è invece un gioco semi-demenziale nel quale ci troveremo immersi nel mondo sotterraneo per distruggere i terribili mostri che disturbano i bagnanti di Daytona Beach, Florida. Attraverso cinque livelli mostruosamente difficili, divisi in 12 sotto sezioni, dovrete farvi largo tra meduse assassine, pescionzoli voraci e polipi appiccicosi. Ma potrete aiutarvi con l'arsenale che troverete sul vostro cammino: boomerang magici (che si distinguono da quelli normali perché hanno la garanzia di sei mesi), stelline da lancio, e perfino armi telepatiche.

## SHINING FORCE



Non abbiamo ancora fatto in tempo a vedere *Shining Darkness*, mega RPG per Sega Megadrive, che già esce il seguito... Il titolo ha infatti raggiunto gli scaffali dei negozi giapponesi il dicembre scorso, riscuotendo un enorme successo. L'attesa per noi sarà più lunga ed è da mettere in preventivo l'ostacolo della lingua...



## SONIC THE HEDGEHOG

L'avete appena perso: è troppo veloce...“ recitava la pubblicità americana del



mega platform della Sega, ma ora non potete ripetere lo stesso errore: avete infatti la possibilità di giocare questo mega gioco sul Game Gear... Sonic sarà veloce anche su una console portatile o sarete costretti a correre con il GG in mano per creare una sensazione di movimento? Lo saprete solo continuando a leggermi...



il successo di *Tecmo Bowl* e *Tecmo Super Bowl*, probabilmente le due simulazioni di football americano più riuscite della storia.

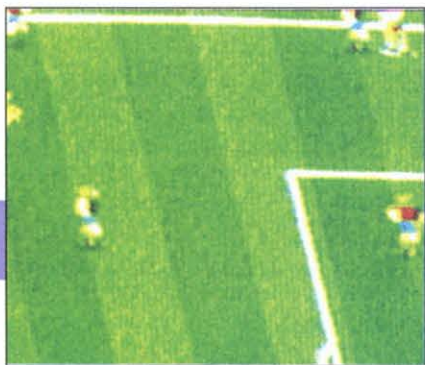



## HYPER ATTAX

Con *Hyper Attax* potrete realizzare uno dei vostri sogni nel cassetto: interpretare il ruolo del protagonista in un cartone animato giapponese! Come sarebbe a dire che non vi era mai passato per la testa? Combattere in un mega robot alla *Z-Gundam*, sconfiggere il cattivone di turno e sposare la bella Sakura non vi ha mai attizzato? Date un'occhiata alle foto e probabilmente cambierete idea.



## LOLO 3

Siamo arrivati già a quota tre! Se vi state chiedendo di che razza di gioco stiamo parlando, beh, non preoccupatevi, non sono in molti a conoscere *Lolo* dalle nostre parti. In USA o in Japan, invece è una semi celebrità. Lo scopo del gioco è semplicissimo: trovare l'uscita di intricatissimi labirinti. Nel terzo episodio troveremo ben 100 livelli, pieni zeppi di passaggi segreti, bonus, e avversari bizzarri. A Febbraio, dalla Hal, solo per Nes.



## SPARA-E-FUGGI

Dopo il deludente *Gradius III* e il decente *Super R-Type*, le software house nipponiche stanno cercando di riscattarsi con una serie di novità semplicemente galattiche. Oltre al già decantato *Super Aleste* della Toho, convertito da Sega Megadrive, dobbiamo citare il favoloso *Thunder Spirits* (Toshiba Emi), altra conversione diretta di un mega hit del Megadrive: *Thunder Force III*, il re degli spara-e-fuggi a scorrimento orizzontale. Anche la Konami ci riprova con *Axelay*: migliaia di armi da selezionare, livelli metallici alla *R-Type*, scrolling orizzontale. Chi vincerà? Il meno scattoso...



## TERMINATOR

Otto mega di grafica e di splatteramento alla *Devilman*: eccovi *Terminator* che vanta un sonoro eccellente e numerose scene digitalizzate dal film. Salvare Sarah e John Connor non è mai stato così galattico...



## POOL OF RADIANCE

Dopo aver spopolato sui maggiori formati di home computer, la saga di AD&D raggiunge le console con il primo episodio delle "fontane" più famose dei giochi di ruolo. *Pool of Radiance*, che dovrebbe essere disponibile mentre state leggendo, viene venduta con batteria back up, per il salvataggio delle posizioni di gioco, e in una cartuccia da 4 mega. Avanti guerrieri!



## MAGIC SWORD

Ecco un gioco che si propone di spazzare via il già cenobitico *Super Ghouls and Ghosts*: si tratta del nuovo picchiaduro d'azione che miscela *Golden Axe*, *Ghosts'n'Goblins* e *Sword of Sodan*, convertito direttamente dall'omonimo arcade. Mega mostri di fine livello, draghi, orchi, grafica e sonoro strepitoso: se tutte le nostre aspettative si concretizzeranno, avremo un gioco da 100%!

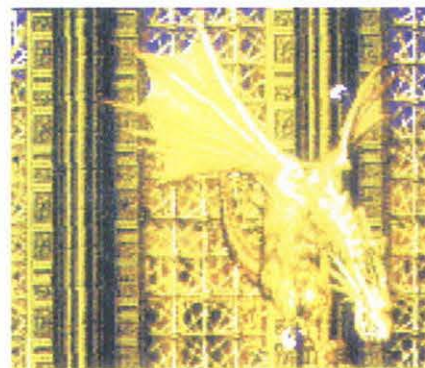



## INDIANA JONES AND THE LAST CRUSADE

**E**cco un gioco che esce con leggero ritardo rispetto al film omonimo... In ogni caso, la Taito cerca di giustificarsi con una grafica e un sonoro veramente appetibili. Nei panni del mitico Indy, dovrete recuperare il leggendario Santo Graal, evitando due o tre mila nazisti, e tornare in tempo a casa per seguire il Super Bowl su ESPN. La grafica sembra ottima, supportata anche da un uso pazzesco di foto digitalizzate dal film. Se la giocabilità sarà all'altezza, avremo un super hit.



## ARTE PREZIOSA NEI GIOCHI ELETTRONICI



un mago attraverso livelli pieni zeppi di, mostri e enigmi da risolvere. Il gioco, già convertito per NES, promette ottima grafica e giocabilità adeguata, oltre a uno schermo di combattimento rivisto e corretto.

Per gli appassionati dell'esplorazione interplanetaria in stile Star Trek, *Star Flight* è il gioco ideale. Circa 500 mondi da esplorare e moltissime razze aliene da incontrare. Sarà possibile creare il proprio equipaggio con esseri umani e alieni, ognuno con particolari capacità che li rendono più adatti a un ruolo piuttosto che a un altro.

Un ottimo gioco che aveva riscosso un discreto successo su Amiga con il nome di *The Killing Game Show* è stato convertito per il 16-bit della Sega con il titolo *Fatal Rewind*. Rimane comunque la stessa giocabilità della prima versione oltre alla frenetica azione e alle miriadi di nemici da distruggere.

Il primo simulatore di volo che atterra su Megadrive avrà il nome di *F22 ATF* e non avrà nulla da invidiare alle versioni che girano su computer. La novità è proprio dovuta al fatto che non si era ancora visto un simulatore a poligoni sul gioiello della Giochi Preziosi, e siamo sicuri che saranno in molti a distruggere Mig non appena questa cartuccia raggiungerà gli scaffali dei negozi.

## F1 SUPER DRIVER

**C**ome non detto: Sfruttando al massimo le capacità della macchina, la A Company ha realizzato quello che sulla carta sembra essere la simulazione di Formula Uno più realistica della storia! Prendete *F-Zero*, aggiungete la possibilità di giocare in due ed avrete *F1 Super Driver*.

A Febbraio.



**L'**Electronic Arts è giunta a un accordo con la Giochi Preziosi relativo alla distribuzione dei propri giochi per Megadrive in Italia. Quattro sono i titoli di spicco annunciati dalla software house americana, tutti convertiti da versioni per home computer.

*The Immortal* è un innovativo, almeno per quanto riguarda il Megadrive, Gioco di Ruolo isometrico che fa vestire al giocatore i panni di

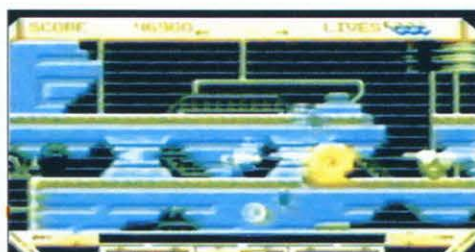

Concludiamo le novità targate Jaleco con *Whomp'em*, nel quale indosserete i (pochi) panni di un pelerosa, Soaring Eagle, nel tentativo di riconquistare i sette totem sacri sparsi in otto livelli. Augh!

Nei prossimi mesi saremo letteralmente sommersi dai giochi del Nes, la cui qualità è in costante miglioramento. Oltre al favoloso *Battletoads* di cui abbiamo parlato il mese scorso, altri titoli si preannunciano galattici. La Ocean, abbandonata quasi definitivamente alla produzione di giochi per la console della Commodore, si sta dedicando "full time" all'8-bit di casa Nintendo. Tra gennaio e febbraio ben quattro giochi raggiungeranno gli scaffali dei negozi. Si tratta di due platform che hanno fatto storia nel mondo dei videogiochi, *The New Zealand Story* e *Rainbow Islands* (vedi anteprima a pag.12), e due super giochi d'azione, *Dragoninja* e *Robocop 2* (idem come sopra), tutti titoli che non hanno bisogno di alcun commento. Sempre per Febbraio è atteso *Kick Off*, la simulazione calcistica che ha riscosso successi a livello universale, nonostante la pessima conversione per Super Famicom. Dirige sempre la Imaginer, incrociamo le dita... Dalla Sales Curve arriva *Castelian* (marzo/aprile), ovvero *Nebulus*, che, ai tempi, fu realizzato dalla Hewson, riscuotendo un enorme successo. Molto atteso sono *Teenage Mutant Ninja Turtles - the coin-op*, della Konami, un picchiaduro corrosivo a scorrimento orizzontale che in sala giochi ha avuto i suoi bei quindici minuti di gloria. *TMNT III* uscirà in USA nei primi mesi del '92, per cui dovremo aspettare almeno fino al prossimo autunno...

### SUPER FAMICOM

**TOP RACER**  
Eccolo qui: il mitico *Lotus Esprit Turbo Challenge* (Super Teenage Advanced Mutant United Simulator e chi più ne ha più, ne metta...) per Super Famicom! Completamente remixato, arricchito graficamente alla grande (potete inoltre scegliere tra venti tipi di auto diverse, otto percorsi, cambi automatici o manuali), *Top Racer* ha la pretesa di candidarsi come migliore simulazione automobilistica per il 16-bit della Nintendo. Potrebbe riuscirci, visto che ha ben pochi concorrenti...

### GAMEBOY

Eccellenti novità per il piccolo di casa Nintendo: *Terminator* è solo una di queste. Come potete vedere dalla foto, Schwarzy è massiccio anche sulla console portatile di casa Nintendo. *Kick Off* sarà disponibile a febbraio, mentre *Navy Seals* della Ocean dovrebbe essere già disponibile quando leggerete questa rubrica, così come *Sneaky Snakes* della Tradewest. Ma i titoli più attesi sono *Castelian* (aprile) e *Battletoads* (maggio) che abbiamo ampiamente trattato precedentemente parlando del Nes.



# Megadrive



Revenge of Shin..99000  
SONIC .....99000  
Stormlord.....99000  
Sword of Sodan ..99000  
Thunderforce 3..105000  
Wrestle War .....99000

### Megadrive Japan

Bear Knuckle.....99000  
Darius II .....79000  
Final Blow .....89000  
Fire Munstang .....89000  
Galaxy force ii ...129000  
Golden axe .....79000  
Gynoug .....99000  
KageKy .....99000  
Klax .....69000  
Kuga .....135000  
Mickey Mouse .....79000  
Out Run.....99000  
Phelios .....69000  
Rastan Saga II .....79000  
Shadow Dancer...79000  
SONIC .....99000  
Spaceship Gomo.99000  
Strider .....89000  
Super air wolf .....89000  
Super League 91109000  
Super Monaco .....99000  
Super Shinobi .....89000  
Verytex .....99000  
Wardner Special..99000  
Wanderboy iii .....79000  
World cup Socc..79000  
Wrestle War .....99000  
Yoko Hunter .....99000  
Zero Wing .....99000

### Megadrive U.S.A.

Air Driver .....99000  
Arnold Palmer G. 99000  
Arrow Flash .....99000  
Bat Man .....99000  
Budokan .....99000  
Centurion .....99000  
Dick Tracy.....89000  
El Viento .....99000  
Fantasia .....99000

Ghouls'n Gost .....99000  
Golden AXE 2 .....99000  
Hellfire .....99000  
James Pond.....89000  
Joe Montana.....89000  
Jhon Madden.....99000  
Mickey Mouse .....89000  
Midnight Resist. 99000  
NHL Hockey.....99000  
Populous .....99000

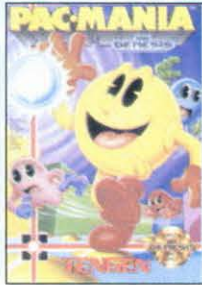

# ALEX

Mail Service

Ordinare é Facile:



**Tel.011/7731114**  
6 Linee Ric. Aut.



**Fax.011/7731001**



**Posta.ALEX Computer**  
C.Francia 333/4 Torino

# NEO·GEO

KING OF THE MONSTER  
EIGHT MAN  
ROBO ARMY  
MAPUTION NATION ACTION  
SOCCER PAWL

NAM 1975  
TOP PLAYER GOLF  
MAGICAN LORD  
NINJA COMBAT  
CYBER LIP  
LEAGUE BOWLING  
SENGOKU BATTLE  
ASO II  
MAJONG  
BASEBALL STAR PRO  
RIDING HERO  
THE SUPER SPY  
JOY JOY KID  
GHOST PILOT

NEO GEO Silver ...879000  
NEO GEO Gold +Nam 75  
+ 2 Joypad .....990000  
NEO GEO Gold +Baseball  
+ 2 Joypad .....990000

# SUPER FAMICOM

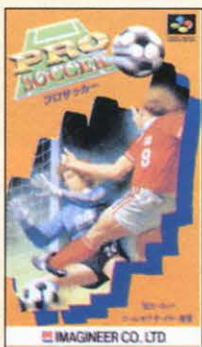
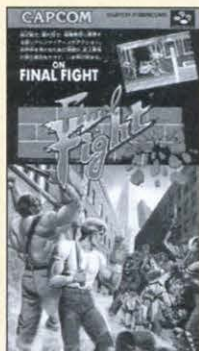

3 D GOLF AUGUSTA .....159.000	POPULOUS .....129.000
ACTRAISER.....149.000	PRO SOCCER.....159.000
AREA 88.....149.000	RAIDEN TRAD .....169.000
BATTLE COMMANDER ..IN USCITA	ROLL PLAY .....169.000
BATTLE DOGEBALL .....149.000	SD GREAT BATTLE .....129.000
BIG RUN.....129.000	SD GUNDAM 91 .....159.000
BOMBOSAL.....109.000	SHOOTING.....169.000
CASTELVANIA .....169.000	SILVER SAGA.....IN USCITA
DARIUS TWIN.....149.000	SIM CITY.....149.000
F1 GRAND PRIX.....IN USCITA	SUPER ALESTE.....IN USCITA
F-ZERO .....139.000	SUPER BASEBALL .....159.000
FINAL FANTASY .....IN USCITA	SUPER E.D.F.....169000
FINAL FIGHT .....159.000	SUPER FORMAT. SOC...IN USCITA
FIRST OF THE N.STAR...IN USCITA	SUPER G. AND GHOST'S ....169.000
GANBARE BASEBALL .....159.000	SUPER MARIO 4.....149.000
GANBARE LEAGUE.....159.000	SUPER PINBALL .....IN USCITA
GOEMON .....159.000	SUPER R-TYPE.....149.000
GRADIOUS III .....149.000	SUPER STADIUM .....149.000
HOLE IN ONE .....149.000	SUPER TENNIS.....149.000
HYPHER ZONE .....159.000	TOP RACE .....In uscita
JERRY BOY .....159.000	ULTRA BASEBALL.....In uscita
JOE & MAC .....169.000	ULTRAMAN.....139.000
LEMMINGS .....in uscita	
PILOT WINGS .....139.000	

Super Famicom CONSOLE .499.000



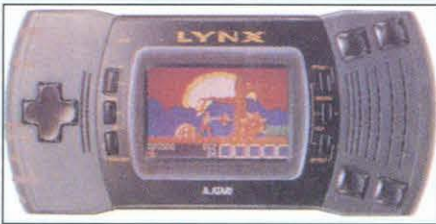

# ATARI LYNX 199.000

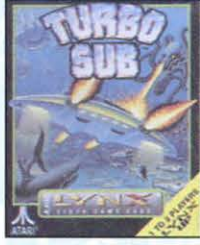
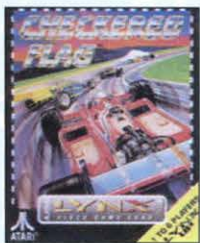

720 .....	70000
Blockout.....	60000
Blue Light.....	60000
Cabal .....	In Uscita
Checkeded F.....	70000
Cips Chall.....	60000
Dirty Larry.....	In Uscita
ElectroCop.....	60000
Gates of Zen.....	60000
Gauntlet 3.....	70000
Geo Duel.....	In Uscita
Grid Runner.....	60000
Klax .....	70000
Ms.Pacman .....	60000
NFL football.....	70000
Ninja Gaid.....	70000
Pacland .....	60000
Paperboy.....	70000
Rampage.....	70000
Roadblaster.....	70000
Robo Squa.....	60000
Rolling Thun.....	70000
Rygar.....	70000
Scrapad D.....	60000
Shangai.....	70000
Strider II.....	In Uscita
Toki .....	In Uscita
Toods advent.....	60000
Tour Cyberball.....	70000
Turbo SUB.....	60000
Vindicators.....	70000
War Birds.....	60000
World cup Socc.....	60000



# PC ENGINE GT L.599.000

## PC ENGINE TITLES

Bubble Gum Crash.....	in uscita
Batman .....	99000
Dragon Egg 1 .....	109000
Dragon Lair CD .....	118000
F 1 Circuits .....	89000
Final Soilder .....	69000
Hattlis .....	69000
Hit the Ice .....	113000
Magical Chase .....	129000
Mahjong Banira CD.....	119000
Methopotamia.....	109000
Might & Magic .....	109000
Motoroad .....	49000
Neutopia II.....	119000
Pacland .....	49000
Pc Kid 2 .....	79000
Popolous .....	99000
Prince of Persia CD.....	129000
Pro Wrestling .....	129000
Power Eleven .....	59000
Quiz Avenue 2 CD.....	109000
R-Type I.....	69000
Raiden.....	129000
Space Harrier .....	49000
Spiral Wave.....	119000
Tenshi No uta CD.....	129000
Ultra Box Vol.5 CD .....	89000
World Circuit .....	99000
World Jockey .....	99000
Zero Wings CD.....	120000

# ALEX Mail Service

Ordinare é Facile:



**Tel.011/7731114**  
6 Linee Ric. Aut.



**Fax.011/7731001**



**Posta.ALEX Computer**  
C.Francia 333/4 Torino



# GAME BOY + CARTUCIA L.169.000

## GAMEBOY

Amaz.Spiderm.....	59000
Bubble Bobble.....	69000
Bubble Ghost.....	70000
Burai Fighter.....	59000
Burger Time Lux.....	59000
Castelvania 2.....	70000
Chase HQ.....	69000
Days of Thunder.....	59000
Double Dragon.....	69000
Dragon's Lair.....	69000
Duck Tales.....	69000
Fist Of North S.....	69000
Go Go Tank.....	69000
Hal Wrestling.....	69000
Hatris.....	69000
Klax.....	59000
Mickey's Dang C.....	69000
Motocross M.....	59000
NBA All Star.....	69000
Nemesis 2.....	69000
Ninja Turtles.....	59000
Ninja Turtles 2.....	75000
R-Type.....	69000
Tasmania Story.....	69000
The Punisher.....	69000
The Simpson.....	69000
Turrican.....	69000
WWF Superstar.....	69000



DISPONIAMO DI MOLTISSIMI ALTRI TITOLI



MIGLIAIA DI  
ARTICOLI  
DISPONIBILI  
IN MAGAZZINO



PER INFORMAZIONI  
ED ORDINI CHIAMACI  
ALLO  
**011-7731114**

Spedizioni in contrassegno  
tramite **Posta** o **Corriere** su  
tutto il territorio nazionale.

**SPEDIZIONI**  
IN **24-36** ORE

IN TUTTA  
ITALIA &  
SVIZZERA





**NEWEL**® srl

computers ed accessori  
20155 MILANO via Mac Mahon, 75  
NEGOZIO tel.02 / 3 2 3 4 9 2  
UFFICI tel.02 / 3 2 7 0 2 2 6  
FAX 24h tel.02 / 3 3 0 0 0 0 3 5  
UFFICIO SPEDIZIONI tel.02 / 3 3 0 0 0 0 3 6  
VENDITA ANCHE PER CORRISPONDENZA IN TUTTA ITALIA  
EVASIONE ORDINI NELLE 24 ORE SUCCESSIVE ALL'ORDINE



distribuito per l'Italia da:  
**NEWEL**®

# Sì, CON LA CARTUCCIA ACTION REPLAY

**POTRETE GIOCARE I  
VOSTRI GIOCHI PREFERITI  
ALL'INFINITO.**

Provate a immaginare: vite infinite, energia e potenza illimitata o munizioni e carburante extra. Diventate invincibili con la cartuccia Action Replay per Megadrive/Genesis.

È molto facile da usare - basta inserire i codici parametrati per il gioco che state giocando. Ora potrete giocare livelli di cui non sapevate neanche l'esistenza.

Action Replay è una potente cartuccia dotata di un processore LSI disegnato appositamente per consentirvi di "riprogrammare" le vostre cartucce gioco per giocare all'infinito il vostro gioco preferito.

Il manuale contiene i codici parametrati per i giochi più recenti e per molti dei titoli più famosi.

## NUOVI JOYSTICK X MEGADRIVE

JOYPAD	L.38.000
JOYPAD professionale	L.45.000
ARCADE PRO	L.68.000
ARCADE POWERSTICK	L.98.000

# ACTION REPLAY

**...PIU' VITE... PIU' ENERGIA...  
PIU' LIVELLI...PIU' DIVERTIMENTO!**



Grazie al suo hardware ASIC avanzato, Action Replay può "reagire" a tutti i nuovi giochi che usciranno (anche quelli con più di 4

mega).

Non è richiesta alcuna conoscenza di programmazione - se sapete giocare siete già in grado di usare Action Replay. Tutto viene controllato via joystick/joypad - non potrebbe essere più semplice.

Action Replay funziona anche da adattatore per le cartucce giapponesi (il solo adattatore costa più di 25.000 lire

Action Replay è completa di tutto - non bisogna comprare nient'altro!

**TUTTO IL MATERIALE  
PUBBLICIZZATO  
È DISPONIBILE A MAGAZZINO**

**OLTRE 1000 GIOCHI PER LA TUA CONSOLE**



# LE CLASSIFICHE DI

## GAME power

- |    |                      |      |
|----|----------------------|------|
| 1  | Pro Wrestling        | (2)  |
| 2  | Sonic the Hedgehog   | (NE) |
| 3  | Super Tennis         | (NE) |
| 4  | World Cup New Calcio | (NE) |
| 5  | Hang On              | (5)  |
| 6  | Moonwalker           | (3)  |
| 7  | Mickey Mouse         | (4)  |
| 8  | Golden Axe           | (6)  |
| 9  | Tennis Ace           | (8)  |
| 10 | KO Box               | (NE) |

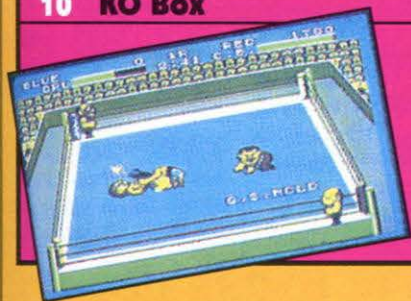

Pro Wrestling

MASTER SYSTEM

Le classifiche di questa pagina sono basate sul cosiddetto «sell in», cioè sul numero di giochi distribuiti da Mattel, Giochi Preziosi, Atari ai negozi di tutta Italia.

Prossimamente vorremmo pubblicare anche le CLASSIFICHE DEI LETTORI, quindi inviateci la VOSTRA classifica dei 5 migliori giochi per la vostra console. Se volete che il vostro gioco preferito entri in classifica avete un solo modo:

**VOTATE, VOTATE, VOTATE!**

Scrivete i vostri 5 giochi preferiti su una cartolina postale e inviatela a:

**Game Power Classifiche**  
Via Aosta 2, 20155 Milano

N.B. I numeri a destra tra parentesi indicano la posizione in classifica il mese scorso.

- |    |                       |      |
|----|-----------------------|------|
| 1  | Sonic the Hedgehog    | (3)  |
| 2  | Moonwalker            | (2)  |
| 3  | Mickey Mouse          | (6)  |
| 4  | Super Monaco GP       | (5)  |
| 5  | Super Thunderblade    | (NE) |
| 6  | World Cup Italia 90   | (4)  |
| 7  | Super Hang On         | (9)  |
| 8  | After Burner II       | (NE) |
| 9  | Golden Axe            | (1)  |
| 10 | Super Real Basketball | (NE) |



Sonic

MEGA DRIVE

- |    |                              |      |
|----|------------------------------|------|
| 1  | Super Mario Bros. 3          | (1)  |
| 2  | Teenage Mutant Ninja Turtles | (3)  |
| 3  | Super Mario Bros. 2          | (2)  |
| 4  | Duck Tales                   | (5)  |
| 5  | Tecmo World Wrestling        | (4)  |
| 6  | Dr. Mario                    | (6)  |
| 7  | Goal                         | (7)  |
| 8  | Nintendo World Cup           | (NE) |
| 9  | Robocop                      | (NE) |
| 10 | Megaman 3                    | (NE) |



Super Mario Bros 3

- |   |                                |      |
|---|--------------------------------|------|
| 1 | Super Mario Land               | (1)  |
| 2 | Nintendo World Cup             | (2)  |
| 3 | Teenage Mutant Ninja Turtles 1 | (NE) |
| 4 | Dr. Mario                      | (3)  |
| 5 | Duck Tales                     | (5)  |



Super Mario Land

GAME BOY

- |   |                |      |
|---|----------------|------|
| 1 | Checkered Flag | (NE) |
| 2 | Ninja Gaiden   | (1)  |
| 3 | Warbirds       | (2)  |
| 4 | A.P.B.         | (3)  |
| 5 | Shangai        | (5)  |

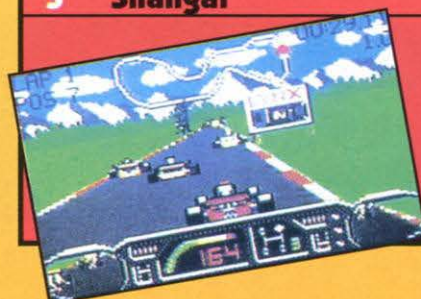

Checkered Flag

X  
R  
D  
N  
A  
R  
G



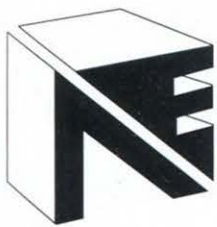

# NEWEL<sup>®</sup> srl

20155 MILANO - via Mac Mahon, 75 - Telefono negozio 02/32.34.92 Telefono uffici 02/32.70.226 - Telefax 24 ore 02/33.00.00.35 - Ufficio Spedizioni 33000036

**APERTO IL SABATO - CHIUSO IL LUNEDI'**

**IL PIU' VASTO ASSORTIMENTO  
DI CONSOLE & VIDEOGIOCHI NOVITA'**

**I PREZZI COME SEMPRE  
I PIU' COMPETITIVI!!!**



## GAMEBOY + VIDEOGIOCO OMAGGIO

(portatile con cuffia e batterie) **L. 148.000**

**COME SOPRA CON DUE GIOCHI L. 175.000**

**VASTO ASSORTIMENTO DI GIOCHI DA L.29.000**



## SEGA GAMEGEAR

(portatile a colori)

**L. 275.000**

**OFFERTA CON GIOCO OUTRUN L.298.000**

**DISPONIBILE ADATTATORE  
PER USARE I GIOCHI  
MASTER SYSTEM SUL  
GAME GEAR L.49.000**



## MEGADRIVE giapponese - con gioco omaggio-

(cavo scart e alimentatore OMAGGIO)

**L. 288.000**

**GIOCHI DA L.39.000**

**"ESEMPIO" SONIC THE HEDGEHOG L.95.000**



## PC ENGINE "NEC"



**L. 268.000**

**Versione portatile a COLORI**

**PC ENGINE "GT" L. 548.000**

**ULTIME NOVITA'**

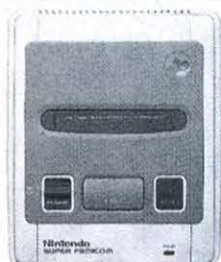

## NINTENDO SUPERFAMICOM

(con cavo scart, alimentatore & 2 joypad) **L.488.000**

**OFFERTA CON "SUPERMARIO WORLD" L.550.000**

**VASTO ASSORTIMENTO GIOCHI NOVITA' A PARTIRE DA L.95.000**

**NEO GEO 1 JOYPAD, CAVO SCART alimentatore 220v L. 568.000**

**versione inglese VASTO ASSORTIMENTO DI GIOCHI DA L.199.000**



**CENTINAIA DI TITOLI DISPONIBILI A PARTIRE DA L. 29.000**

**TUTTI I PREZZI SONO IVA 19% COMPRESA**

**IMPORTAZIONE DIRETTA**

**ULTIME NOVITA' DAL GIAPPONE**

**TUTTI GLI ACCESSORI PER CONSOLLE**

**ARRIVI SETTIMANALI**

**RICHIEDI IL N/S NUOVO LISTINO**



# PROVE game power

**C**ucciatevi il calzino!  
State per entrare  
nella sezione che più  
aspettavate: le Prove!  
Nelle pagine che  
seguono infatti, i nostri  
baldi recensori  
esternano le loro più  
recondite deformazioni  
mentali, parlando o  
sparlando del gioco che  
è stato dato loro in  
esame.  
Con quello che costano  
le cartucce sarà utile che  
leggiate attentamente  
quello che hanno da  
dire, anche se poi non  
condividete la loro  
opinione.

## Foto segnaletica

Oltre a soddisfare la voglia di narcisismo dei nostri recensori, questa foto vi permette di sfogare i vostri istinti più repressi: se non siete d'accordo sul giudizio dato dal recensore ritagliatela e usatela come bersaglio.

## Commento

È qui che la vera natura del recensore raggiunge l'apice. Il giudizio del recensore è unico e insindacabile. Non esiste essere sulla faccia della terra che possa contraddire ciò che viene scritto in questo sacro riquadro. Le regole dei recensori sono ferree, e in un prossimo numero ne pubblicheremo i 10 comandamenti, per ora sappiate che la legge di Marisa è insindacabile, e cioè, parafrasando la famosa legge di Murphy, "Se un gioco sembra a prima vista brutto, siate certi che lo sarà".

## CONSOLE

Questo logo indica la console su cui "gira" il gioco. That's it.

## VOTO

Il giudizio insindacabile del recensore è dato in centesimi. Se è sopra il 90% comprate pure a scatola chiusa

## SCHEDA TECNICA

Tutto ciò che volevate sapere di un gioco, ma che per pudore non siete mai riusciti a chiedere è scritto in questo riquadro, o rinfresco (ah, ah, ah) se volete. Se trovate qualche errore non preoccupatevi, l'abbiamo fatto apposta.

## GENERE

Qui viene indicato il genere del gioco in questione, anche se sappiamo che molti avranno da ridire sulla nostra classificazione



RECENSORE

COMMENTO  
& VOTO

95%

SCHEDA TECNICA

SOTTO CONTROLLO

Fantastico, mai visto niente di più odioso. Quando ho iniziato a giocarlo volevo cambiare mestiere. Poi non sono riuscito a fare altro e il mestiere l'ho dovuto cambiare lo stesso. La grafica mi ha conquistato, il sonoro invece mi ha assordato. Il personaggio si controlla con facilità, peccato che non si capisce mai cosa bisogna fare.



Titolo      Mario goes to Game Power  
Casa                      Mia  
Distribuzione            Ignota  
N° Giocatori            1000  
Continua                No  
Livelli di Difficoltà      -10

## PIATTAFORME



Per muoversi, direzionare il salto e accovacciarsi

Fa saltare Kuros

Permette di usare la spada

## Sotto Controllo

In questo box illustriamo le funzioni di ciascun tasto. Potreste chiedervi qual è l'utilità di tutto ciò. Beh, se la scoprite scrivetece, noi non lo abbiamo ancora capito!

## Cerchiamo collaboratori

Fai esplodere il recensore che è in te!  
La redazione di Game Power ha bisogno di te! Saresti in grado di scrivere recensioni, ti senti pronto per parlare al pubblico dei giochi per console?  
Se la risposta è sì, mandaci una recensione di un gioco a tua scelta (sulla falsariga delle nostre recensioni), spiegando anche perché dovremmo scegliere proprio te! Niente telefonate, grazie. L'indirizzo è nelle pagine del sommario.



# MEGAMAN 2

**C**erto che il povero Megaman non si può riposare nemmeno un minuto! Dopo aver sudato i proverbiali otto calzini per salvare l'universo dalle grinfie del malvagio Dottor Wily, ecco che ora deve interrompere precipitosamente le proprie vacanze passate in compagnia della sua ragazza (ma i robot possono avere la ragazza? se ce l'hai anche tu, credo proprio di sì! NDR), per impedire che abbia successo il nuovo, ennesimo piano del malefico dottore.

Per riuscirci, sarà necessario sconfiggere otto diversi super-robot, ognuno dei quali si trova ben protetto in un pianeta differente, dotato di armi particolari. Ciascuno di questi robot possiede uno speciale tipo di armamento che noi potremo raccogliere e utilizzare contro i suoi compari una volta che lo avremo sconfitto. Solamente dopo essere riusciti a superare tutti i suoi servitori (e aver quindi collezionato tutte le armi), potremo avere l'onore di affrontare il Dottor Wily in persona. Un cattivaccio di prima categoria, che si rivelerà un osso estremamente duro!



*(Destra) Mega-man alle prese con un Signore dei fulmini, a cui farà la festa.*

*(Più a destra) Una piattaforma semovente del livello Clashman. Stiamo per saltare sulla scala sopra di noi.*

*(In basso) Un combattimento ravvicinato con uno dei mostri lanciafuoco.*

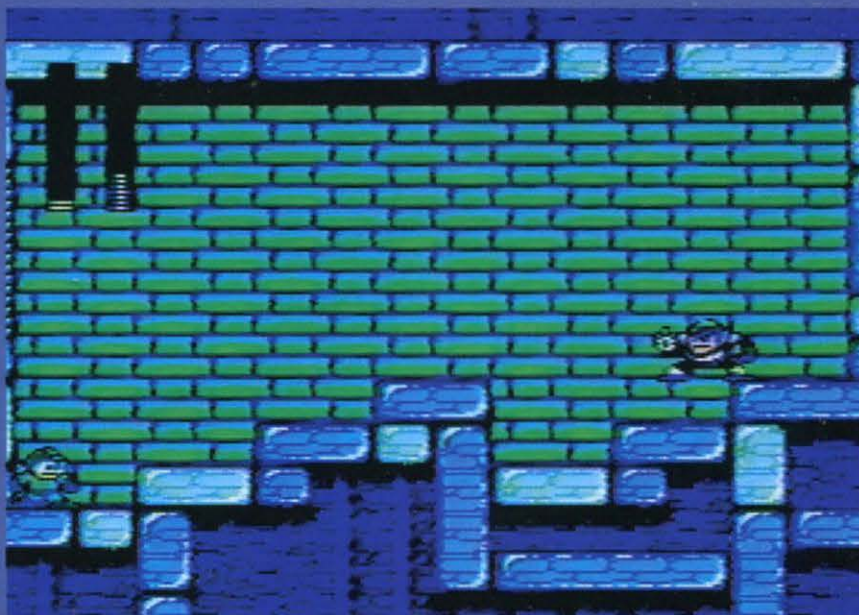

*Finalmente! Davanti a noi lo schermo di fine livello di FLASHMAN. Se osservate attentamente la quantità di energia che ci rimane, capirete perché la situazione non si prospetta del tutto rosea*





La vita del super eroe è davvero scomoda: tra Rane Giganti, Robot a due zampe e teste di drago volanti, non c'è mai un attimo di tregua...



JUMPY

Una bella sequenza introduttiva è il degno antipasto di un gioco superbo. Le varie musicchette sono tantissime e vanno dall'accattivante al mezzo capolavoro. Un capolavoro per intero è invece la grafica, che per alcuni mostri è davvero al vertice per colori, tratto e simpatia. Nei vari livelli il grado di difficoltà va dall'accettabile al quasi impossibile, quindi questo è un gioco che rimarrà una sfida continua per molto tempo. Molto intelligente (e utile) è poi il sistema di password, anche se sulle prime non è il massimo dell'intuitività. Insomma un gioco da sballo che non metterete di certo via dopo solo una settimana.

COMMENTO & VOTO

95%

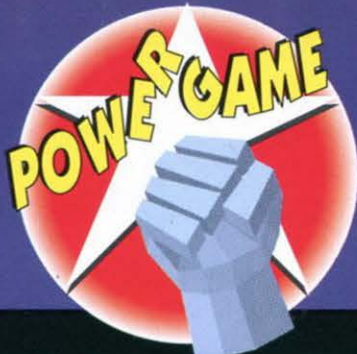

PROVE game power

## I LIVELLI

Ogni livello è governato da un robot che possiede armi, caratteristiche e scagnozzi tutti particolari.



**AIRMAN** - Si tratta di un livello facile in cui i nemici, svolazzando tra le nubi a bordo di slitte antigravità, cercheranno di colpirci e di farci sfracellare al suolo. Facendo fuori il malvagio robot di fine livello, ci guadagneremo un fucile crea-tornado e una utilissima slitta jet.



**FLASHMAN** - Il fondo è ghiacciato, quindi si scivola che è un piacere. Degli astronauti a bordo di robot a due zampe ci renderanno la vita difficile, ma questo livello è il più semplice di tutti. L'arma bonus è un *Fermatempo* che congelerà i nemici per un po'.



**HEATMAN** - La lava è proprio dappertutto, rendendo il livello di una difficoltà davvero notevole: un errore... e si è spacciati. E poi ci sono quelle maledette lampade a molla, che non posso proprio soffrire! Ci guadagneremo un lanciapalle di fuoco (wow!).



**METALMAN** - Nastri trasportatori a destra e a manca ci fanno venire il mal di mare, con delle presse schiacciatutto davvero difficili da superare, senza contare le punte di trapano volanti. Un vero incubo da ferramenta! L'arma da conquistare è un lancia-lame rotanti (A questo punto Goldrake può anche andare a nascondersi...).



**BUBBLE MAN** - Il paradiso dei nuotatori: acqua a non finire, con rancocchiette, rane giganti e un enorme, stupendo pesce lanterna. E in più conchiglie assassine, meduse assatanate e gamberetti fritti (mi sta venendo fame), insomma, un livello difficilissimo. L'arma bonus è un lanciabolle.



**QUICKMAN** - Veloci, veloci, veloci! La rapidità in questo livello è indispensabile. Bisogna evitare i raggi laser saltando e correndo a perdifiato, mentre si devono distruggere perfidi mostri lanciafuoco. Quasi impossibile da superare. Il bonus è un utilissimo lanciaboome-rang.



**WOODMAN** - Livello difficilotto, ma è il più bello in assoluto. Sullo sfondo di un bosco verdeggianti, dobbiamo affrontare dei vampiri, dei simpatici conigli bionici lancia-carote (?) e degli splendidi lupi-robot. Una meraviglia. L'arma bonus è costituita da un lanciafoglie che ci può servire sia come scudo che come arma.



**CLASHMAN** Scale, scale e ancora scale! Megaman si arrampica infaticabile verso l'alto, mentre i perfidi cilindri volanti, gli elmetti assassini e gli uccelli lanciauova, fanno di tutto pur di impedirgli il passaggio. L'idea delle piattaforme semoventi, anche se non nuovissima, è divertentissima. Proprio un bel livello: difficile ma non frustrante.



**DOTTOR WILY** - Difficilissimo, se non impossibile. di questo livello non vi vogliamo dire niente per non guastarvi la sorpresa.



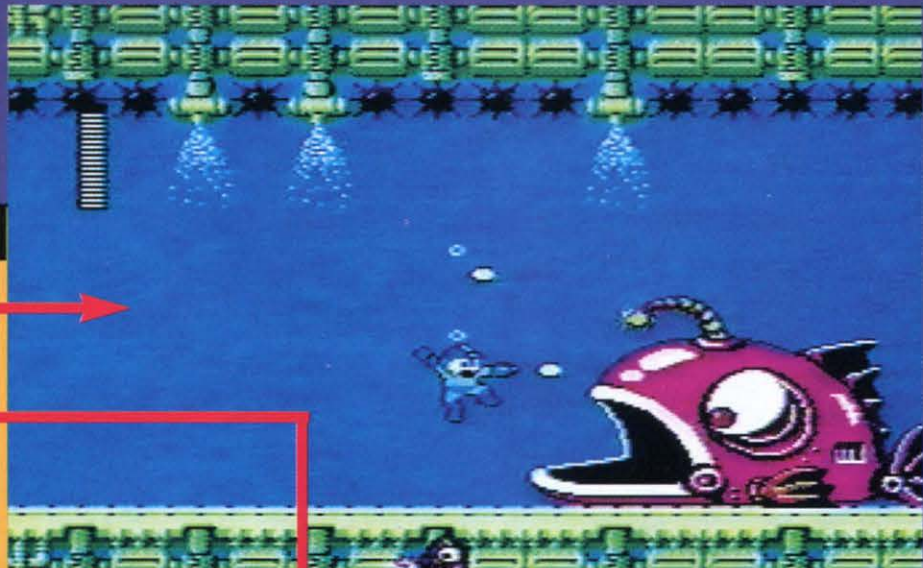

**GLI AVVERSARI PIU' SIMPATICI:**

**IL PESCE LANTERNA** - E' un vero spettacolo per gli occhi: un violettone dalla bocca cavernosa, che pur essendo un osso ...oops!, una liscia dura, e' sempre un piacere affrontare.

**L'ELMETTO ASSASSINO** - Sulle prime, sembra innoquo ed inoffensivo, ma non appena Megaman gli si avvicina, ecco che si mette a smitragliare a tradimento....

**IL CONIGLIO BIONICO** - Simpatico, anzi simpaticissimo. Dopo un attimo di attesa (giusto per prendere la mira), comincerà a tirarci le carote atomiche. E poi dicono che le carote non sono energetiche!

**IL LUPO ROBOT** - Il migliore! Di lupi belli così non se ne erano mai visti. Sono degli animali tosti da morire, ma ne prenderei tre o quattro come cani da guardia....

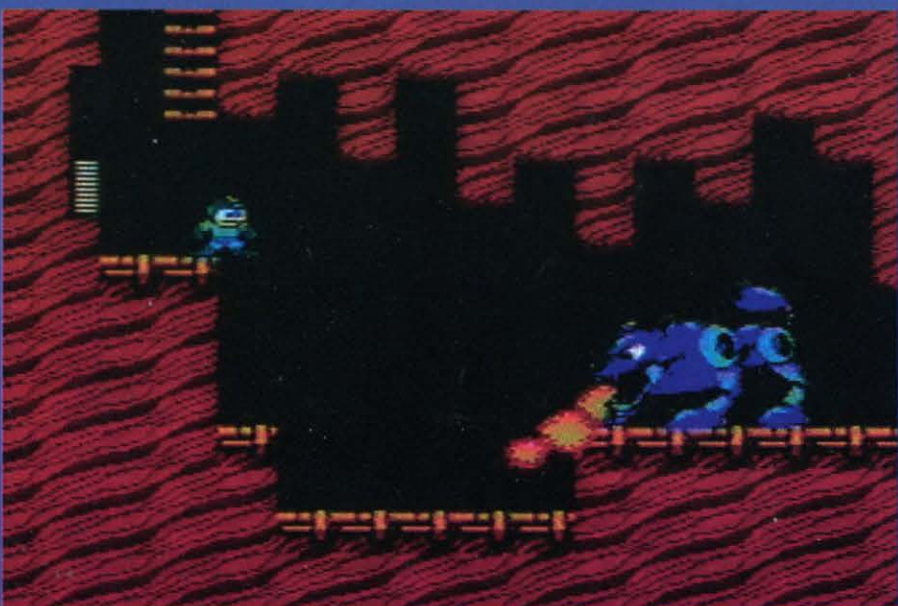

**SCHEDA TECNICA**

Titolo \_\_\_\_\_ Megaman 2  
 Casa \_\_\_\_\_ Capcom  
 Distribuzione \_\_\_\_\_ Mattel  
 N°Giocatori \_\_\_\_\_ 1  
 Continua? \_\_\_\_\_ Password  
 Livelli di Difficoltà \_\_\_\_\_ 1

**PIATTAFORME**

**SOTTO CONTROLLO**

Per spostarsi a destra e a sinistra, e per arrampicarsi su e giù per le scale, ci si può spostare anche durante una caduta.

Per cambiare le armi/attivare i cristalli di energia/vedere quante vite rimangono.



Pulsante di sparo. Si può sparare anche mentre si sta cadendo o mentre si sta saltando.

Per saltare. Più a lungo si tiene premuto il tasto più alto sarà il salto. Se si tenta di saltare quando si è su di una scala, perderemo la presa cadendo immediatamente.



# FLOPPERIA®

Viale Monte Nero, 15 • 20135 Milano • ☎ (02) 55.18.04.84 r.a. • Fax (02) 55.18.81.05 (24 ore)  
Negozio aperto al pubblico dalle 10 alle 13 e dalle 15 alle 19. Vendita anche per corrispondenza.

**Commodore CDTV**  
L. 1.195.000

**Tastiera per CDTV**  
L. 135.000

**Sega MegaDrive**  
L. 299.000

Completo di cavo SCART  
ed alimentatore 220V.

**OFFERTISSIMA!**  
**Sega MegaDrive**  
con 2 giochi  
L. 439.000

Giochi per MegaDrive  
a partire da L. 59.000

**MegaDrive**  
**Action Replay**  
L. 149.000

Cartuccia per avere vite infinite,  
munizioni, carburante, ecc.  
In moltissimi giochi.

**FANTASTICO!**  
**MegaBackup**  
L. 550.000

Disk drive da 3"1/2 per effettuare  
backup dei giochi MegaDrive.

**PC Engine CD-Rom**  
L. 799.000

**PC Engine Duo**  
(console + CD-Rom)  
L. 899.000

Giochi per PC Engine CD  
a partire da L. 119.000

Prezzi comprensivi di I.V.A.

**Amiga 500 Plus**  
L. 790.000

Con 1 MB Ram, Kickstart e Workbench  
2.0, chip ECS. Con giochi omaggio,  
joystick, garanzia Commodore.

**OFFERTA!**  
**Amiga 500 Plus**  
con 2 MB Ram  
L. 890.000

**Nintendo Game Boy**  
L. 159.000

In omaggio il gioco Tetris

Giochi per Game Boy  
a partire da L. 39.000

**TUTTE LE NOVITA'**  
**PRONTA CONSEGNA!**

**Sega MegaCD**  
L. 750.000

La nuova console Sega MegaDrive  
compresa di lettore CD.

Giochi per MegaCD  
a partire da L. 119.000

**Modelli PC Engine**  
**Coregrafx II°**  
L. 299.000

**SuperGrafx**  
L. 399.000

**PC Engine GT**  
L. 599.000

Giochi per PC Engine  
a partire da L. 69.000

**Offerte Nintendo**  
**SuperFamicom**

con cavo SCART  
L. 499.000

con modulatore Pal  
L. 599.000

cavo Scart + 2 giochi  
L. 699.000

con modulatore Pal  
e 2 giochi  
L. 799.000

Giochi per Super Famicom  
a partire da L. 99.000

**SNK Neo Geo**  
L. 699.000

Giochi per NeoGeo  
a partire da L. 299.000

**Atari Lynx II°**  
L. 245.000

Giochi per Atari Lynx  
a partire da L. 59.000

**Sega GameGear**  
L. 259.000

**GameGear + 2 giochi**  
L. 349.000

Giochi per GameGear  
a partire da L. 49.000

**Sega GameGear**  
**TV-Tuner**  
L. 229.000

Sintonizzatore TV dedicato,  
trasforma la console in un  
mini-TV a cristalli liquidi.



# DEFENDER OF THE CROWN

Inghilterra, 1149. Il re è morto (Evviva il Re! NdR) per mano di un vile assassino senza lasciare eredi. I cavalieri della sua corte ritornano di corsa ai rispettivi castelli a preparare piani per l'imminente guerra civile. Colonne di soldati calpestano impietosamente la verde erba d'Albione e il sangue dei caduti arrossa i campi di battaglia. Solo uno potrà sedere sul trono alla fine della guerra...

*Defender of the Crown* è un gioco militare/strategico di conquista. Nei panni di uno dei suddetti cavalieri, è vostra meta riunificare l'Inghilterra sotto un unico scettro (impugnato da voi). Il gioco si svolge in turni della durata di un mese. All'inizio di ogni turno avete a disposizione una rendita in monete d'oro con la quale potete assoldare mercenari per il vostro esercito. Tale rendita è direttamente proporzionale ai territori che avete conquistato. Durante il turno avete l'opzione di rinforzare il vostro esercito, muoverlo alla conquista di un nuovo territorio, indire un torneo o effettuare una razzia in un castello avversario.

Conquistare un territorio neutrale o controllato da un avversario non presenta problemi, se in quel momento l'esercito dell'avversario si trova altrove. Se due eserciti si incontrano, una nuova schermata mostra il campo di battaglia. A destra potete selezionare la vostra tattica dalla lista di quelle fornite, a sinistra vedete come sta andando la



battaglia. Se le cose non vanno per il verso giusto è meglio ritirarsi... *DotC* è caratterizzato da diversi sottogiochi arcade, unendo così alla sua struttura strategica una componente più "videogiocosa". Durante il gioco potete chiedere per tre volte l'aiuto di Robin Hood (non Kevin Costner) e degli allegri compari della foresta di Sherwood. Dimenticavo! La corona del re è misteriosamente sparita dopo la sua morte. Non sarà possibile essere incoronati se non si riuscirà a scoprire che fine ha fatto...

(sott) La mappa dell'Inghilterra. Permette di selezionare i territori da conquistare.



(Sx) Robin Hood (non Kevin Costner) può rivelarsi un ottimo alleato in caso di necessità.



**RAIST**

Tanto tanto tempo fa, su un C64 lontano lontano... *DotC* è un titolo che ha scavato a lettere d'argento il proprio nome nella storia dei videogiochi. Non a lettere d'oro, però. Il gioco è vario e divertente, ma a lungo andare diventa inevitabilmente ripetitivo. Eppure c'è qualcosa di affascinante nel ritrovarsi ogni volta davanti alla familiare mappa dell'Inghilterra e nello scontrarsi con gli ormai conosciutissimi "nemici". Forse è una questione di atmosfera, o forse è solo il vostro recensore che, vecchio e rimbambito, riesce solo a vivere nei propri ricordi. In ogni caso, un'ottima conversione.

**COMMENTO  
& VOTO**

**75%**



Titolo Defender of the Crown  
 Casa \_\_\_\_\_ Palcom  
 Distribuzione \_\_\_\_\_ Mattel  
 N° Giocatori \_\_\_\_\_ 1  
 Continua? \_\_\_\_\_ No  
 Livelli di Difficoltà \_\_\_\_\_ 1

**STRATEGIA**

**SOTTO CONTROLLO**

muove il cursore

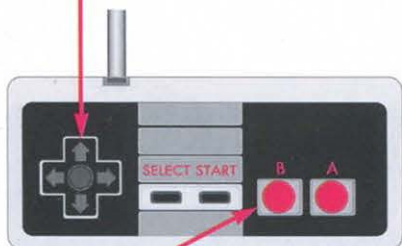

seleziona le varie scelte e usa le armi nei combattimenti

**PUO' ACCADERE ANCHE QUESTO...**

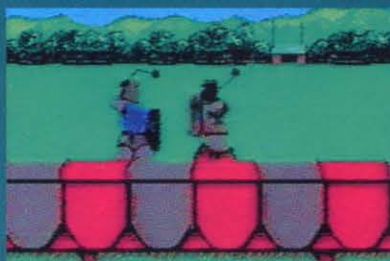

**Torneo:** I nobili stanchi di darsi botte sull'elmo sui campi di battaglia si rilassavano partecipando a sontuosi tornei. Potete partecipare per la gloria o scommettendo su un territorio con un vostro rivale. Durante la giostra dovete cercare di disarcionare l'avversario con la lancia mentre nella mischia a piedi abbatterlo a colpi di maza.

**Scorreria:** Entrare in un castello per deprederlo non è difficile, basta sconfiggere le guardie in mortale corpo a corpo... Fallire significa essere fatti prigionieri e pagare un sonoro riscatto.

**Salvataggio:** Sciagura, una principessa è stata rapita! Una bella moglie e territori ancora più belli andranno in dote a chi riuscirà a liberarla (vedi "scorreria" qui sopra...).

**Assedio (Die Hard):** Prima di tutto occorre distruggere le mura del castello avversario grazie ai macigni sparati dalla nostra catapulta, poi si potrà combattere una normale battaglia.

**Assedio II (Die Harder):** Nell'infausto caso che siamo noi gli assediati, dobbiamo eliminare a colpi di balestra tutti i soldati avversari prima che questi eliminino noi.

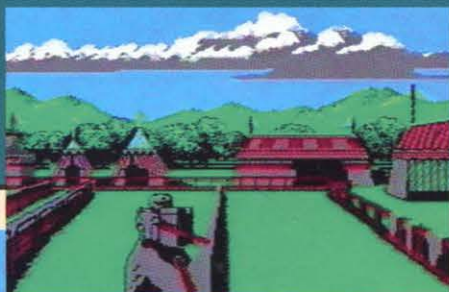

*(Sopra) Il giorno della giostra è una festa per tutto il regno, tranne che per i cavalieri sconfitti. (Sx) "Non passerai, marrano!"*

**I CAVALIERI**



**WILFRED OF IVANHOE**

Buon giostratore e buon spadaccino, non ispira i suoi soldati come dovrebbe fare un bravo condottiero. Soffre di sudorazione eccessiva.



**GEOFFREY LONGSWORD**

Buon condottiero, Geoffrey deve il suo soprannome non certo ai suoi attributi nascosti ma alla capacità con la quale usa la spada. Nella giostra è una chiavica.



**CEDRIC OF ROTHERWOOD**

Cedric è un capo eccezionale, i suoi soldati sarebbero pronti a dare la vita per lui. Spadaccino discreto, non eccelle nella giostra. Problemi: acne giovanile.



**RAIST**

Conosciuto da tutti come "il Barba", questo personaggio, che sembra uscito dal peggiore incubo di George Lucas, ha il cattivo gusto di presentarsi ogni giorno in redazione.



# CALIFORNIA GAMES



(Asx) *Sulle dune con la Bmx*

(in basso) *Al parco con il freesbee*

(in basso a dx) *Sul cemento con i pattini*

**S**ognando California... (Il Cielo in una Stanza, The Sounds of Silence - NdR.) Ah, le spiagge dorate bordate da un mare blu screziato di bianco, il verde fruscire delle palme, l'abbronzatura delle ragazze...

Per i pochi tra voi che non hanno la possibilità di trascorrere le ferie a Malibù arriva *California Games*, riedizione su NES di un antico gioco della Epix (classe 1987). Sei tipiche competizioni sportive da spiaggia sono le protagoniste di questa cartuccia. Al contrario degli altri titoli della serie, i giochi non simulano eventi sportivi nel senso tradizionale del termine. L'accento è posto sul divertimento e sulle dimostrazioni di bravura individuale tipiche dei "macho" che si aggirano in quei lidi, ed effettivamente bisogna ammettere che sarebbe difficile dimostrare la propria bravura sul surf ad Albissola Marina. Ogni evento si svolge in una differente località californiana, dando così teoricamente l'idea di un viaggio attraverso lo stato americano. In realtà abbiamo saputo di questo fatto leggendolo sul libretto di istruzioni, perché giocando non ce ne eravamo accorti.

Sulla scia dei grandi successi Epix degli anni ottanta (Summer Games sopra ogni altro), è possibile allenarsi nei singoli eventi, gareggiare contro sé stessi cercando di migliorare il proprio pun-



**Footbag**



teggio personale o scontrarsi con un avversario. Purtroppo la cartuccia non ha la capacità di memorizzare i punteggi ottenuti, quindi chi ci tiene dovrà segnarsi da parte i suoi record personali. Nei vari box esaminiamo i sei eventi uno alla volta.

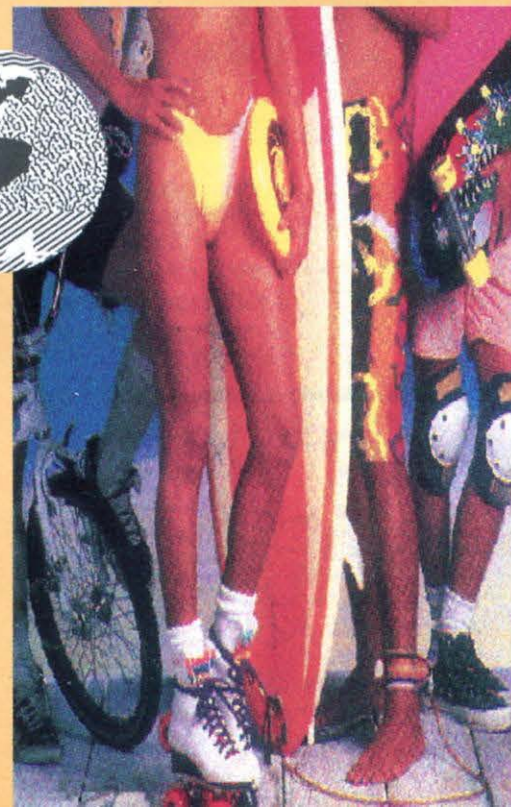





RAIST

**COMMENTO  
& VOTO**

**80%**

Come ho già avuto modo di dire, sono un nostalgico. I giochi della Epyx mi ricordano i pomeriggi trascorsi nella penombra della stanza davanti al bagliore azzurrino del televisore. Non ho potuto quindi fare a meno di sospirare e accostarmi con indulgenza a questo titolo che, in realtà, non è altro che la raccolta di sei giochi di scarso spessore. I controlli non sono sempre immediati e in alcuni giochi (come il surf) si tratta solo di imparare la giusta tecnica di movimenti per ottenere quasi sempre il punteggio pieno. Se a giocare da soli ci si annoia presto, però, le partite fatte in compagnia sono molto più divertenti. *California Games* è il classico gioco che brilla alla luce diffusa dall'amicizia come la Luna brilla alla luce del Sole. Provate a organizzare un torneo tra amici con qualche premio simbolico in palio (tipo scambiarsi le ragazze) (questo mi sembra "leggermente maschilista"! NdR) e vedrete...



**SCHEDA TECNICA**

Titolo \_\_\_\_\_ California Games  
 Casa \_\_\_\_\_ MB  
 Distribuzione \_\_\_\_\_ Ufficiale  
 N° Giocatori \_\_\_\_\_ 1-2  
 Continua? \_\_\_\_\_ NO  
 Livelli di Difficoltà \_\_\_\_\_ 1

**SPORTIVO**

**SOTTO CONTROLLO**

*Il metodo di controllo varia a seconda del gioco in cui si è impegnati. Non avrebbe dunque senso illustrare il funzionamento dei vari pulsanti. A dire il vero non ha senso neanche questo box, comunque mi pagano per farlo... bella li.*



**LO SPORT È SALUTE**



**SKATE ACROBATICO** - 1 minuto e 15 secondi (con un limite massimo di tre cadute) per realizzare il punteggio più alto possibile. Giravolte aeree, di mano e di piede...



**PALLEGGIO ACROBATICO** - Ricordate quella scena di "Fuga per la Vittoria" in cui Pelè dà una dimostrazione della propria classe al palleggio? Avete 1 minuto e 15 secondi per esibirvi nel maggior numero possibile di "numeri" (cinque palleggi consecutivi, palleggio con mezza giravolta, combinazione in sequenza di particolari palleggi...)



**SURFING** - Questa volta il film da citare è "Un Mercoledì da Leoni". L'obiettivo è cavalcare l'onda il più a lungo possibile. Quattro cadute a disposizione e la possibilità di effettuare un numero limitato di acrobazie (in fin dei conti già stare in piedi è un numero non indifferente).



**PATTINAGGIO** - Una bella ragazza deve completare un difficile percorso ad ostacoli. Può evitarli, saltarli semplicemente o saltarli con giravolta (purtroppo la nostra amica su schermo salta con eccessivo ritardo rispetto al momento in cui viene inviato il comando). Tre cadute a disposizione. L'animazione della ragazza che cade miseramente a faccia in avanti è leggermente maschilista.



**BMX** - A cavalcioni di una bicicletta "da motocross" bisogna percorrere una pista irta di ostacoli, simile nella struttura a quella vista nella prova di pattinaggio. Evitare gli ostacoli non porta punti: bisogna saltarli (e magari fare contemporaneamente qualche acrobazia). Due minuti, o tre cadute leggere, o una caduta grave a disposizione (la corsa in ambulanza è compresa nel prezzo).



**FRESBEE** - Il ragazzo lancia e la ragazza riceve. I punti si fanno secondo il tipo di presa: in corsa, fermi, in tuffo... L'animazione della ragazza che sbaglia il tuffo e si schianta con la faccia nel prato mentre il fresbee la sorvola indifferente è "leggermente maschilista" (ma cosa aveva 'sto programmatore contro le donne?).



# SOLSTICE



**S**gomento e costernazione nel regno di Arcadia. La bellissima principessa Elanor è stata rapita dal crudele mago Morbius il Maligno (per il quale tutti stiamo già facendo il tifo). Il cattivone ha rinchiuso la principessa nella sua dimora preferita, il castello Kastlerock, un'orrida fortezza caratterizzata da luoghi come il Mare della Tristezza, le Caverne delle Anime Dannate, i Giardini del Dolore e del Sangue, la Corte della Morte, la Torre delle Lacrime, le Miniere della Pazzia e la Torre del Supremo Terrore (un tipo paranoico eh? NdR).

Invece di lasciare la principessa dov'è e di trovarsene un'altra, il Popolo di Arcadia incarica il saggio mago Shadax, avversario storico di Morbius, di penetrare nel castello e liberare la fanciulla. Shadax sa che nel castello sono custoditi i sei pezzi in cui è stato diviso lo scettro di Demnos, l'unica arma capace di sconfiggere Morbius. Travestito da vecchio mendicante, il mago buono si lancia verso la più difficile impresa della sua vita: chiedere le mille lire agli incroci.

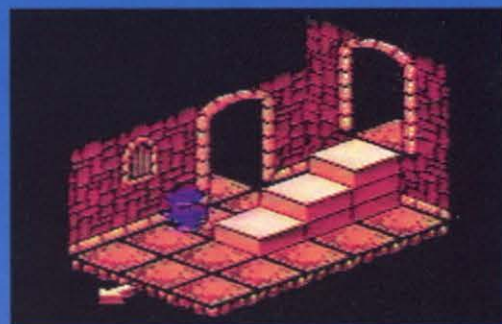

La stanza iniziale. Qui non dovete fare nulla!

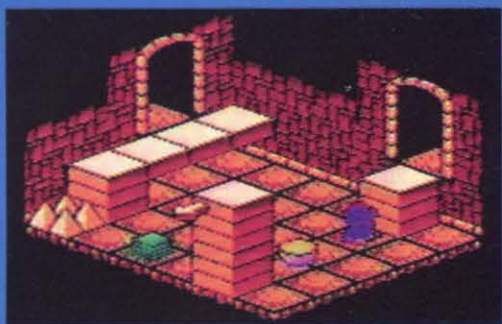

Le mine fluttuanti sono tra gli avversari più pericolosi. La loro presenza è una costante fonte di distrazione.



La vista del castello è in 3D assonometrico (ma certo, certo... NdR). Le 250 stanze sono farcite di mostri e trabocchetti capaci di eliminare il nostro eroe in un battibaleno. A sua disposizione ci sono quattro pozioni e un sistema di mappaggio automatico delle stanze visitate. Numerosissimi sono i pericoli che si frappongono tra Shadax e la sua meta. Qui a fianco ve ne elenchiamo alcuni. Il castello è vastissimo e occorrerà parecchio tempo per finire l'avventura. È importante notare come il mago non possa sparare, quindi mostri, trabocchetti e rompicapo debbano essere affrontati con destrezza e ingegno. A disposizione all'inizio della partita ci sono solo quattro vite; sebbene altre vite siano a disposizione durante la partita, considerando alcune delle morti improvvise in cui il nostro maghetto può incappare la prima volta che entra in una stanza, non è difficile prevedere che occorreranno molti tentativi prima di concludere l'avventura.

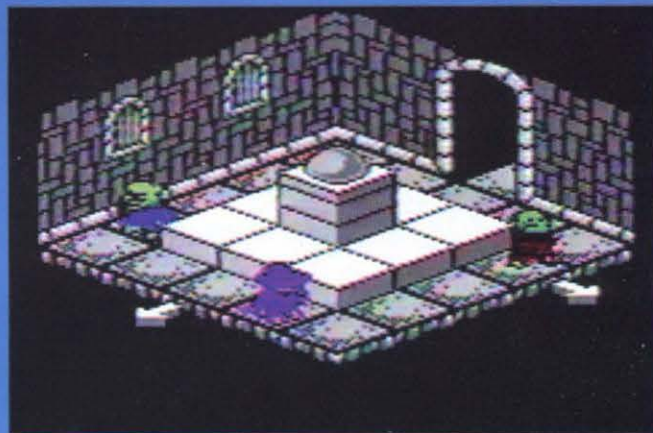

Alcune stanze, come questa, sono solo di collegamento, e non presentano rompicapo particolari.



## LE POZIONI



Viola - Elisir della Distruzione: Distrugge tutti gli oggetti in movimento all'interno di una stanza.

Gialla - Guardiano del Tempo: Ferma il fluire del tempo bloccando qualsiasi oggetto in movimento (i mostri continuano ad essere mortali se toccati!).



Blu - Scudo Vitale: Protegge il mago da nemici e armi in movimento (ma non, per esempio, da un trabocchetto pieno di spuntoni).

Verde - Gli Occhi del Cieco: Fa apparire gli oggetti invisibili.

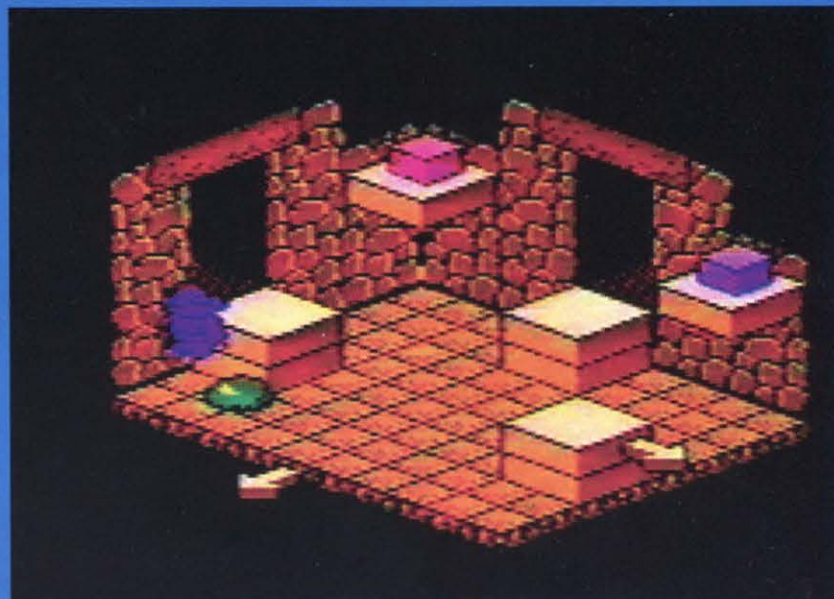

*Una delle stanze che metteranno a prova il vostro ingegno: gli oggetti utili sono troppo in alto perché il mago riesca a raggiungerli con un salto...*

*Una classica manovra di evasione: la prontezza di riflessi è fondamentale in questa stanza.*

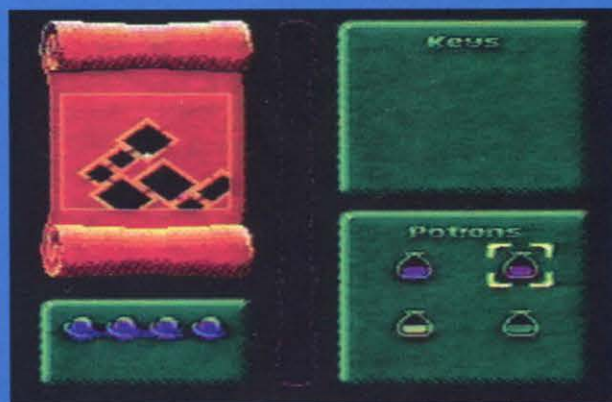
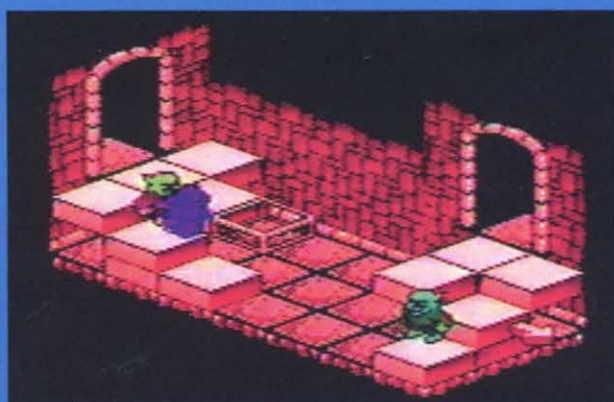

RAIST

**COMMENTO  
& VOTO**

**82%**

Non sono mai stato un amante appassionato delle avventure in 3D isometrico (tu non sei mai stato un amante appassionato punto e basta! NdR), ma è giusto riconoscere i meriti del genere quando si incontrano. Come avventura in 3D Solstice non è male (odiosa musichetta esclusa). Forse la struttura di gioco è un po' troppo semplice per tenere desta l'attenzione per duecentocinquanta stanze, ma la benvenuta opzione "continua" permette di riprendere il gioco da dove lo si era interrotto e di mantenere intatto il movente primario del giocatore: la curiosità. Un consiglio: non accontentatevi della mappa tracciata dal programma, ma disegnatevi una voi sulla quale segnerete le cose incontrate nelle varie stanze. Se il gioco vi appassiona, non perdetevi il numero di Game Power su cui apparirà la soluzione completa!

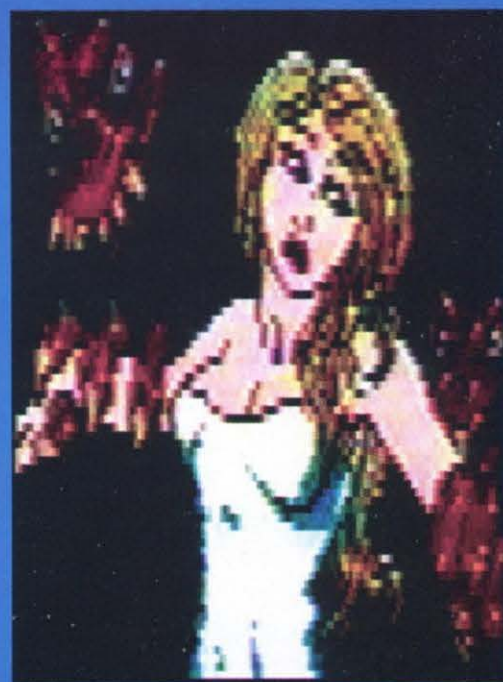



La faccia espressiva del nostro eroe (puro Actor Studio) nel momento in cui il cattivo si invola con la principessa. Povere le nostre speranze...

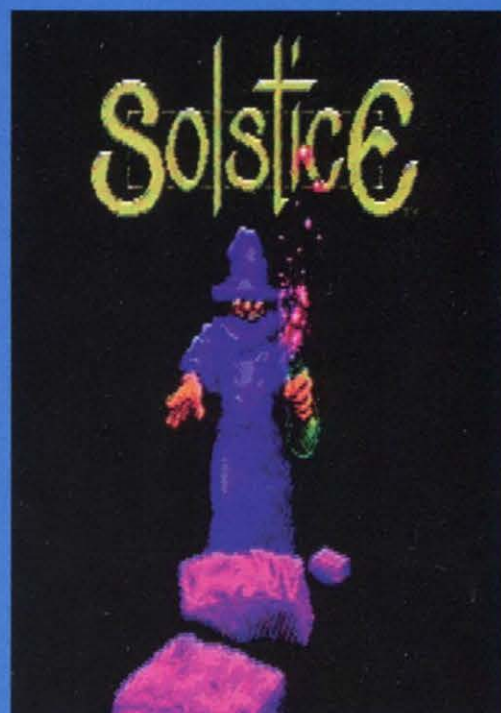

## POTERI E PERIGLI



**Chiavi:** Sono quattro, e permettono di entrare in stanze altrimenti inaccessibili.



**Stivali degli Elfi:** Indossandoli Shadax potrà saltare più in alto. Essenziali per terminare l'avventura.



**Berretti della Vita:** Permettono di ottenere una vita extra.

**Blocchi e Sfere di Cristallo:** Vengono utilizzati in una grande varietà di modi, da "scalette" per raggiungere punti elevati a ostacoli per bloccare i mostri.

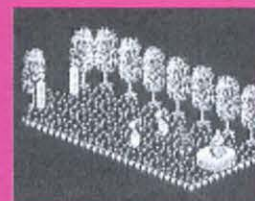
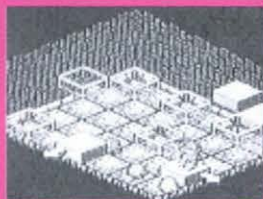

**Bombe:** Aprono varchi nelle pareti verso stanze ancora inesplorate. Spesso il detonatore si trova in un'altra stanza.

**Monete:** Attivano il modulo "Continua", altrimenti non disponibile.



**Mostri:** Teschi, Troll, Demoni... il loro effetto è simile: eliminano il mago toccandolo.

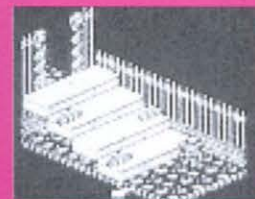

**Mine Vaganti:** Esplosioni all'improvviso con effetto letale.

**Trabocchetti:** Si spalancano altrettanto all'improvviso facendo precipitare il mago verso un'infinità di pericoli.



**Neon:** Il suo effetto è letale: uccide chiunque con l'alito.

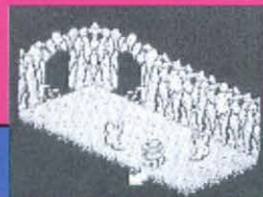

## SCHEDA TECNICA

Titolo \_\_\_\_\_ Solstice  
 Casa \_\_\_\_\_ Nintendo  
 Distribuzione \_\_\_\_\_ Ufficiale  
 N° Giocatori \_\_\_\_\_ 1  
 Continua? \_\_\_\_\_ Sì  
 Livelli di Difficoltà \_\_\_\_\_ 1

## AVVENTURA

## SOTTO CONTROLLO

Muove il mago nelle 4 direzioni.

Attiva lo schermo delle password.



Raccoglie, lascia cadere gli oggetti

Salta, esamina cartina, punteggio ottenuto.





# CIAMPITTI ANTONIO

NEXT COMPUTERS  
VIA BUGATTI, 13  
20017 RHO (MI)  
TEL. (02) 93505280 R.A.  
FAX (02) 93505219

**VENDITA PER CORRISPONDENZA SU TUTTO IL TERRITORIO NAZIONALE E PAESI LIMITROFI.  
ORDINAZIONI 24 ORE SU 24 SERVIZIO COMPUTERIZZATO.**

## GRANDE INIZIO OFFERTE SPECIALI CONSOLLE

SEGA MEGA DRIVE PAL con cavi e Joystick	L. 270.000
SEGA GAME GEAR a colori portatile	L. 270.000
GP Battery Pack	L. 79.800
Master Gear Converter	L. 30.400
NINTENDO SUPERFAMICON con cavo Scart e 2 Paddle	L. 470.000
GAME BOY con Tetris portatile con cavo 2 players	L. 175.000
NEC PC Engine Supergraph	L. 300.000

SONO DISPONIBILI MIGLIAIA DI GAMES SU CARTRIDGE PER LE SUDDETTE CONSOLLE, IMPORTAZIONE DIRETTA DA HONG KONG, ARRIVI SETTIMANALI

## DIVERTIMENTO TOTALE NOVITA ACTION REPLAY ENERGIA INFINITA PIU' LIVELLI PER SEGA MEGA DRIVE

Questa rivoluzionaria cartuccia ti dà la possibilità di giocare all'infinito. Energia e potenza senza limiti, imbattibilità totale. Inserendo i codici parametro potrete usare qualsiasi livello del game anche mai raggiunto. Processore usi programmato per scratchare i vostri game; è in grado di supportare giochi fino a 4 mega - anche tipi nuovissimi. Chiunque può usarla non serve saper programmare è sufficiente saper giocare.

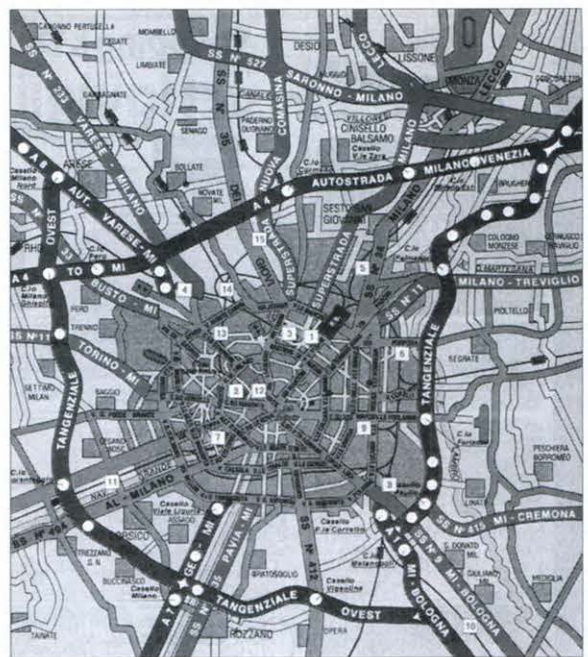

## NOTIZIE UTILI

La Next computers si trova in Via Bugatti, nel centro storico di Rho, traversa di Via Matteotti, all'altezza del N. civico 65.

Rho è facilmente raggiungibile con l'autostrada Milano/Torino - uscita Rho, con la tangenziale ovest - uscita Rho (chi proviene da direzione Milano non paga pedaggi)

**ORARI :**  
9.00 / 12.30 - 15.00 / 19.30  
**CHIUSO IL LUNEDI'**

**PAGAMENTI RATEALI, BANCOMAT  
IN NEGOZIO, VALIDA PER POS E  
CARTE DI CREDITO, SCONTI A DITTE,  
ENTI, SCUOLE, CONVERTIBILI.**



## SEGA MEGA DRIVE GAME GEAR - GAME CARTRIDGES:

Baseball	L. 41.800	Zan Gear	L. 28.500
Columns	L. 39.900	Actraisers	L. 68.400
Dragon Crystal	L. 49.400	Augusta Golf	L.150.100
Fantasy Lov	L. 47.500	Battle Dodge Ball	L.142.500
GG Shinobi	L. 49.400	Big Run	L. 95.000
Golby	L. 36.100	Darius Twin	L.125.400
G - Loc	L. 51.300	Final Fight	L.136.800
Harley Wars	L. 57.000	F - Zero	L. 95.000
Head Buster	L. 45.600	Gamba League Baseball	L.131.100
Kinetic Connection	L. 39.900	Goemon	L.133.000
Magical Guy	L. 51.300	Gradius III	L.121.600
Mappy Land	L. 47.500	Gundam '91	L.129.200
Mickey Mouse	L. 45.600	Hole in One	L.134.900
Monaco GP	L. 49.400	Gerry Boy	L.133.000
Out Run	L. 53.200	Pilot Wings	L.129.200
Pengo	L. 41.800	Populous	L.110.200
Psychic World	L. 45.600	SD Great Battle	L.129.200
Rastan Saga	L. 62.700	Sim City	L.129.200
Ryukyuu	L. 39.900	Super Mario World	L.136.800
Super Golf	L. 43.700	Super R - Type	L.125.400
Wagan Land	L. 49.400	Super Stadium	L.121.600
Wonder Boy	L. 47.500	Super Tennis	L.125.400
Woody Pop	L. 47.500	YS III (Japanese)	L.136.800

## SEGA MEGADRIVE - GAME CARTRIDGES

Aereo Blaster	L. 85.500	Marvel Land	L. 66.500
Alex Kidd	L. 60.800	Mega Tracks	L. 68.400
Aien Storm	L. 53.200	Mickey Mouse	L. 72.200
Altered Beast	L. 36.100	Midnight Resistance	L. 98.800
(English Manual)	L. 36.100	Monster Yoko	L. 57.000
Arrow Flash	L. 32.300	MoonWalker	L. 36.100
Atomic Robokidd	L. 32.300	Out Run	L. 64.600
Battle Golfer	L. 38.000	Phelios	L. 32.300
Battle Ship Gamola	L. 100.700	Populos	L. 57.000
Bonanza Brothers	L. 49.400	Rambo III	L. 62.700
Commando II	L. 95.000	Shadow Dancer	L. 41.800
Crack Down	L. 45.600	Sonic The Hedgehog	L. 87.400
Daimkaimura	L. 72.200	Spider Man	L. 79.800
Dangerous Seed	L. 39.900	Strider Hiryu	L. 60.800
Darwin 4081	L. 30.400	Super Hang On	L. 60.800
Devil Crush	L. 100.700	Super League	L. 57.000
Dick Tracy	L. 45.600	Super Master Golf	L. 62.700
Dino Land	L. 70.300	Super Monaco	L. 76.000
Elemental Master	L. 60.800	GP (NTSC)	L. 76.000
Fastest 1 (NTSC)	L. 79.800	Super Shinobi	L. 64.600
Final Blow	L. 100.700	Sword Of Sodan	L. 74.100
Gaiates	L. 57.000	S. Thunder Force II	L. 60.800
Gain Ground	L. 49.400	Thunder Fox (NTSC)	L. 95.000
Golden Axe	L. 64.600	Verytex	L. 57.000
Granada	L. 34.200	Volfield	L. 57.000
Hard Driving	L. 81.700	Wardner Forest	L. 57.000
Hell Fire	L. 38.000	Whip Rush	L. 30.400
Jewel Master	L. 49.400	World Cup Soccer	L. 66.500
Legend of Raiden	L. 93.100	Xdr	L. 32.300
Leynos	L. 30.400	Zero Wings	L. 68.400

## SUPERFAMICON - GAME CARTRIDGES:

Actraisers	L. 68.400	Hole in One	L.134.900
Augusta Golf	L.150.100	Jerry Boy	L.133.000
Battle Dodge Ball	L.142.500	Pilot Wings	L.129.200
Big Run	L. 95.000	Populos	L.110.200
Darius Twin	L.125.400	SD Great Battle	L.129.200
Final Fight	L.136.800	Sim City	L.129.200
F-Zero	L. 95.000	Super Mario World	L.136.800
Gamba League Baseball	L.131.100	Super R-Type	L.125.400
Goemon	L.133.000	Super-Stadium	L.121.600
Gradius III	L.121.600	Super-Tennis	L.125.400
Gundam '91	L.129.200	YS III (Japanese)	L.136.800

## GAME CARTRIDGES - GAME BOY

Aero Star	L. 76.000
Asmik World 2	L. 38.000
Batman	L. 53.200
Bpmbor Boy	L. 41.800
Cave Noir	L. 36.100
Chase H.Q.	L. 45.600
Daruman Busters	L. 47.500
Doraemon	L. 49.400
Dr. Mario	L. 39.900
F1 Spirit	L. 38.000
F1 Race	L. 39.900
Fastest Lap	L. 36.100
Golf	L. 36.100
Jungle Wars	L. 45.600
Kunio-Kun	L. 51.300
Lucky Monkey	L. 36.100
Motocross Maniac	L. 36.100
Musashi Road	L. 36.100
Nekketsu Soccer	L. 36.100
Namesis	L. 47.500
Namesis II	L. 49.400
Operation Gundam	L. 32.300
Parodius	L. 45.600
Power Mission	L. 41.800
Pro-Wrestling	L. 47.500
Puzzle Boy 2	L. 39.900
Qix	L. 30.400
Quarth	L. 39.900
Racing Damashi	L. 38.000
Rockman World	L. 39.900
Saga I	L. 51.300
Saga II	L. 49.400
Sanrio carnival	L. 43.700
Seiken Densetsu	L. 79.800
Soccer	L. 38.000
Super Mario World	L. 39.900
Super Robot	L. 36.100
Tetris	L. 34.200
Twin Bee	L. 43.700
Vattle Giuce	L. 41.800

## ELECTONICS ARTS - ENGLISH GAME FOR GENESIS:

Blocl Out	L. 45.600
Budokan	L. 72.200
Dark Castle	L. 72.200
F22 Interceptor	L. 93.100
Immortal	L. 96.900
James Bond	L. 64.600
King's Bonty	L. 62.700

**È DISPONIBILE L'INTERA GAMMA  
DEI PRODOTTI COMMODORE  
E TUTTI GLI ACCESSORI RELATIVI**



# XENON II

Certo che certa gente non sa proprio perdere. Un esempio lampante ci giunge dagli xeniti, che dopo aver subito una batosta incredibile nell'ultimo conflitto galattico, hanno meditato per migliaia di anni di vendicarsi di quell'umiliazione, e ora sotto la guida del loro nuovo imperatore, Random il crudele XXIV, hanno preparato un nuovo piano di conquista. Solo che ora è in pericolo la struttura stessa del tempo, infatti hanno piantato cinque ordigni a tempo nell'arco della storia sperando così di fregare i terrestri.

Sì, ma i terrestri non sono mica scemi, infatti avendo previsto da tempo che gli xeniti ne avrebbero presto combinata un'altra delle loro, hanno approntato un nuovo caccia, che rispetto al precedente è molto più potente e agile nei movimenti, e come se non bastasse è in grado di viaggiare nel tempo. Il suo nome è Megablaster. Ora però rimane da scegliere chi sarà il fortunato prescelto per l'impresa, e alla fine di un sorteggio rigorosamente truccato siete spuntati fuori voi. Per riuscire nella vostra missione dovrete viaggiare nel tempo seguendo le fasi dell'evoluzione, attraverso cinque livelli pieni zeppi di forme di vita, mostri e schifezze simili, le quali faranno di tutto pur di farvi diventare poltiglia spaziale.

Tuttavia non sarete completamente soli, infatti alcune capsule fanno la loro comparsa di tanto in tanto, e se vengono distrutte vi lasceranno delle potenti armi che vi faciliteranno nell'impresa. Senza contare che alla fine di ogni livello si accede a un negozio dove potrete vendere le armi aggiuntive o comprarne di nuove usando i crediti raccolti durante la battaglia.

Credo di non aver dimenticato nulla di importante, quindi concludo dicendo che di sparatutto così belli sul Master System non se ne erano mai visti.

*(sx) Uno dei mostri di fine livello*



*(Sotto) Dopo aver eliminato il mostro potete investire i crediti nel negozio per comprare nuovi armi.*



*Le ondate di alieni sono difficili da superare. Le forme di vita vi attaccheranno da tutte le parti.*



*L'astronave si muove in tutte le direzioni utilizzando i retroattori.*



Titolo \_\_\_\_\_ Xenon II  
 Casa \_\_\_\_\_ Image Works  
 Distribuzione \_\_\_\_\_ Ufficiale  
 N° Giocatori \_\_\_\_\_ 2  
 Continua? \_\_\_\_\_ No  
 Livelli di Difficoltà \_\_\_\_\_ 1

**SPARATUTTO**

**SOTTO CONTROLLO**

Per muovere la navicella.



Per sparare.

Idem con patatine fritte.

**PROVE game power**



(a dx) Così equipaggia ti farete un bel disastro...



**L'ARSENALE DI XENON II**

All'inizio della partita si parte solo con un minuscolo sparo, ma procedendo nel gioco si possono raccogliere, vendere, comprare una tale quantità di armi da fare invidia anche a Mazinga Z.

ADVICE: Il gestore del negozio, Crispino, dà dei suggerimenti su come giocare e soprattutto dà un'indicazione sulle armi più adatte in quella particolare situazione. SIDE SHOT: Questo oggetto fa in modo che possiate sparare anche dai lati dell'astronave.

ZAPPER: raccoglietelo e distruggerete tutti i nemici presenti sullo schermo.

SUPER NASHWAN POWER: Questo oggetto ha lo stesso effetto che gli spinaci fanno a Braccio di Ferro.

SMALL HEART: Restituisce metà dell'energia dello scudo.

HEART: Riporta lo scudo alla sua massima potenza.

SPEED-UP: E chi vi ferma più?

POWER-UP: Aumenta fino a tre volte la potenza del vostro sparo originale.

AUTOFIRE: Con questo oggetto eviterete che vi venga un crampo al dito. Basterà tenere premuto il pulsante per sparare come dei dannati.

MEGABLASTER: Piuttosto letale, lancia un potente laser concentrato, che se usato nel modo giusto fa male!!!



**BIOMASSA**

Galattico. Questo secondo me è l'aggettivo migliore che si possa attribuire a Xenon II per Master System. È incredibile quello che la Imageworks è riuscita a tirare fuori da questa console. Grafica megadefinita, scroll iperfluidi, e anche se i nemici sono un po' scattosi (con un leggero flicker quando c'è confusione sullo schermo) la giocabilità delle versioni per computer a 16-bit rimane pressoché invariata.

Peccato invece per il sonoro che purtroppo è decisamente peggiorato, ma per fortuna si può escludere. Le armi che potete comprare nei negozi sono veramente toste e danno veramente soddisfazione. La difficoltà è ben calibrata e il gioco vi terrà impegnati a lungo. Dovrete sudarne di camicie per arrivare a vedere la parola fine. L'intermezzo del negozio vi dà la possibilità di In definitiva Xenon II è un gioco che non dovrebbe mancare nella collezione di ciascun possessore di Master System, pena l'aver perso il titolo migliore per questa console. Augh, ho detto!



**COMMENTO & VOTO**

**94%**



Ecco un'arma supplementare pronta per essere raccolta.





# SUPER KICK OFF

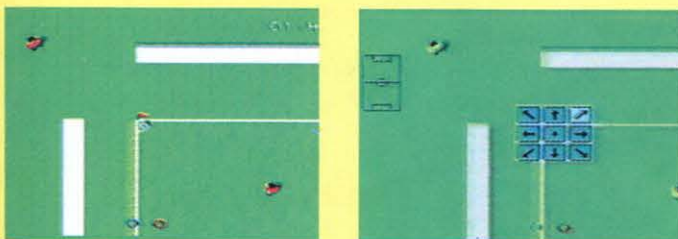

**Il calcio d'angolo può essere battuto scegliendo con il joystick una delle 8 posizioni.**



**Il fallo può essere punito con il cartellino giallo e qualche volta con quello rosso.**

**K**ick Off per computer è l'equivalente dell'Honved di Puskas, dell'Inter di Herrera, del Santos di Pele, dell'Ajax di Crujff o del Milan di Sacchi per la storia del calcio: il massimo. Il massimo per il calcio elettronico ha una vista dall'alto, una velocità di gioco eccezionale e, soprattutto, la possibilità di controllare la palla in modo reale e senza magie (unica magia consentita la vostra abilità nel colpirla e dare l'effetto).

*Super Kick Off* è un gioco di calcio per uno o due giocatori con un incredibile numero di opzioni. Potete organizzare una partita amichevole internazionale o nazionale (in questo caso è curiosa la scelta di aver inserito delle città italiane, tra cui la notissima Angra (?!?) oppure optare per un campionato o una coppa. Nel primo caso le partite sono si svolgono secondo il classico girone all'italiana mentre nel secondo sono a eliminazione diretta con rigori in caso di parità dopo i tempi supplementari. Unico inconveniente è la mancanza di un sistema di salvataggio e così se volete vedere la fine di una competizione dovrete giocare tutte le partite in una volta sola e sperare che non vada via la corrente.

Il portiere è sempre controllato dal computer a parte quando si tirano i rigori mentre durante la partita si controlla il giocatore indicato con una freccia bianca: solitamente si autoseleziona quello più vicino alla palla.

*Super Kick Off* ha un solo difetto, l'eccessivo rallentamento quando ci sono troppi giocatori sullo schermo (i programmatori ci hanno detto che hanno preferito questo inconveniente perché ci tenevano a mantenere gli 11 giocatori per squadra in campo). Per il resto è da considerare come il miglior calcio mai realizzato per Master System. Che siate da soli o con un amico non vi stancherete mai di giocare a *Super Kick Off*, garantito.



**GOAL**  
Per segnare è importante tirare bene e magari utilizzare molto il doppio effetto. Uno dei punti migliori per fare goal è ai vertici dell'area. Un tiro angolato e il portiere raccoglierà la palla nel sacco.



**(sx) Due azioni in area di rigore. La prima viene premiata con un gollonzo. Nella seconda il portiere si esibisce in una plastica parata.**

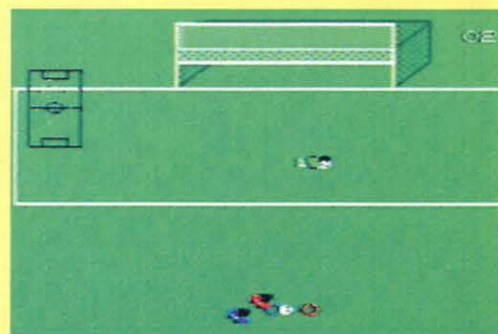
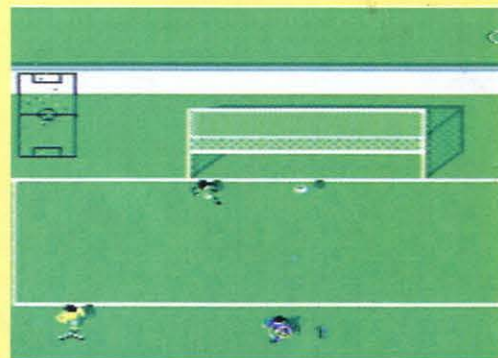



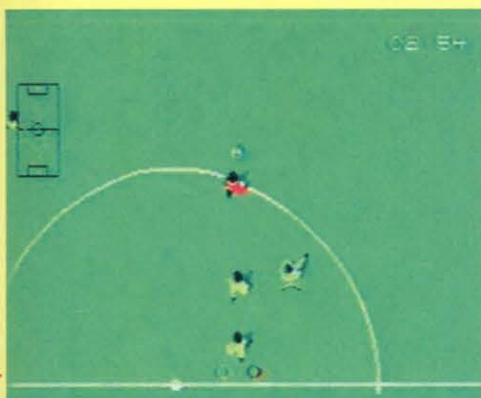

**Un tackle mancato. Il giocatore ha mancato la palla e l'attaccante si invola verso l'area.**

## OPZIONI

Le opzioni di SKO prevedono varie partite e tornei e la possibilità di allenamento. Con le opzioni potete determinare il tipo di campo, la durata dell'incontro, la forza del vento, se inserire i tempi supplementari, il doppio effetto, l'arbitro e il livello di abilità delle squadre in campo.



## KIT MAGLIE

Con questo menu si può variare il colore delle maglie di ogni squadra. In questo caso le squadre sono in italiano. Prima di iniziare a giocare potete scegliere la "lingua" del gioco, scegliendo tra 6 nazioni, Brasile compreso.

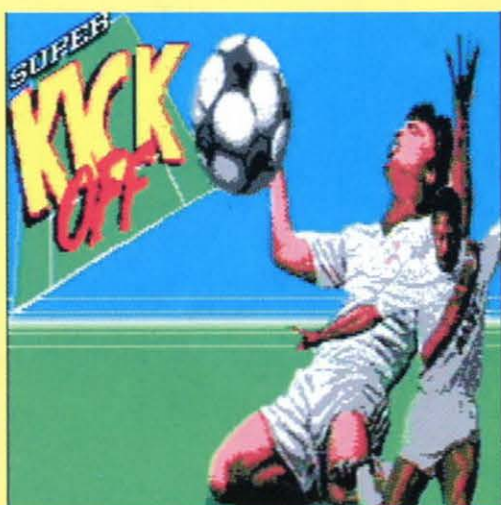
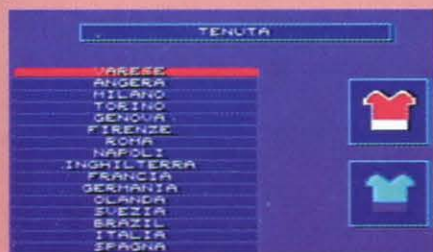

## SCHEDA TECNICA

Titolo \_\_\_\_\_ Super Kick Off  
 Casa \_\_\_\_\_ Us Gold  
 Distribuzione \_\_\_\_\_ Ufficiale  
 N° Giocatori \_\_\_\_\_ 1/2  
 Continua? \_\_\_\_\_ No  
 Livelli di Difficoltà \_\_\_\_\_ 1

# SPORTIVO

## SOTTO CONTROLLO

Per muovere il cursore negli schermi opzione e per muovere il giocatore sul terreno di gioco e anche determinare il doppio effetto dopo il tiro.



Determina tiri bassi e potenti. Quando siete in difesa serve per gli interventi in scivolata

Per fare tiri alti. In difesa cambiate il giocatore da controllare.



**ALKROSS**

Senza dubbio non avevo ancora visto un calcio simile sul Master System. La velocità dei giocatori è buona e la varietà di tiri, passaggi è grande. All'inizio di ogni partita potete anche selezionare una delle 4 tattiche oppure modificare la formazione. Divertente anche la possibilità di giocare in due nella stessa squadra. In particolar modo *Super Kick Off* dà il meglio quando giocate contro un vostro amico. Pensate che in Italia sono stati organizzati già due campionati italiani di *Kick Off* con grande successo. Le partite sono sempre tirate fino all'ultimo secondo di recupero. Inoltre particolari come i cartellini gialli e rosso, eventuali infortuni, i calci di rigore, la varietà degli arbitri e del terreno di gioco, non fanno altro che rendere il gioco più entusiasmante.



**COMMENTO & VOTO**

**90%**

## RIGORE

Il calcio di rigore può essere fischiato durante la partita oppure viene tirato in caso di parità di un incontro di coppa (sempre che abbiate abilitato i tempi supplementari. Se giocate in difesa dovete controllare il portiere. In attacco una freccia vi aiuta a decidere quando tirare.

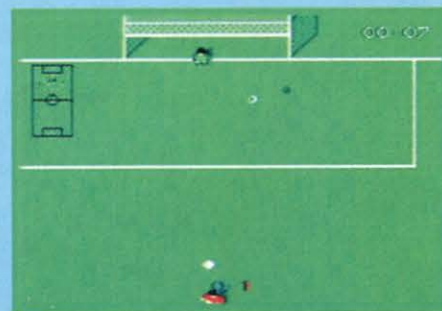



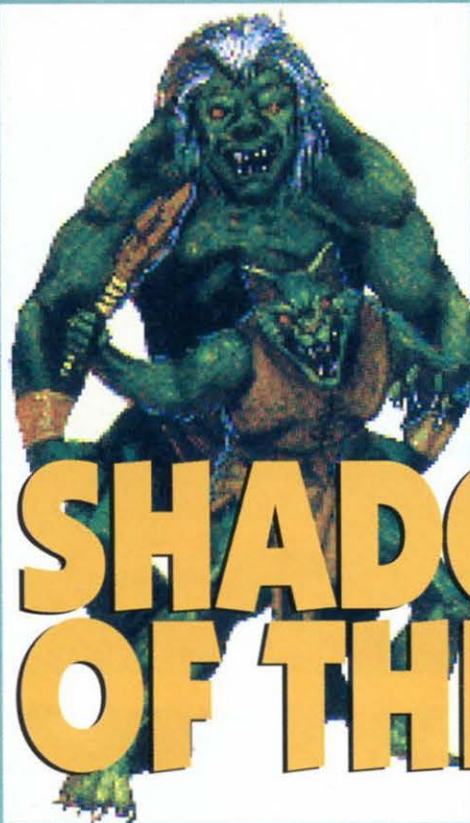

# SHADOW OF THE BEAST



**S**opra la campà, la Capra cam-  
pa...Beastiale! Finalmente disponi-  
bile anche sull'otto bit di casa Sega  
il gioco più amato dagli amighisti  
(dopo Kick Off). Per giochi d'azione e  
d'avventura come questo, la trama rap-  
presenta un optional, vi basti sapere  
che la vostra missione consiste nel tro-  
vare, indi sconfiggere, il malefico Beast  
Lord, boss malavitoso che gestisce il racket  
delle tangenti negli "shop" di tutti  
i videogiochi della Sega. Nel corso del-  
l'avventura avrete la possibilità di rac-  
cogliere oggetti utili e diverse pozioni,  
le cui caratteristiche sono riassunte nel  
 riquadro sottostante. Se amate i gio-  
chilli facili, lasciate pure perdere *Sha-  
dow of the Beast*: sei enormi livelli a  
scorrimento multiplo, oltre 130 avver-  
sari famelici, mega mostri di fine nivel-  
lo



Spaccando il masso potrete raccogliere l'ampolla



MBF

Se vi state chiedendo quanto questo gioco si avvicini alla versione Amiga, la risposta non può che essere "molto". La grafica è ottima, spettacolare in certi punti, il sonoro apprezzabile (anche se alla lunga risulta stressante), tuttavia permangono alcuni difetti già riscontrati nelle precedenti versioni: la giocabilità è uno di questi. *Beast* è un gioco bello da vedere, un po' meno da giocare. Non mi riferisco solo alla difficoltà, che in certi punti rasenta quella di un compito di chimica, ma al metodo di comando. Impiegherete non poco tempo per far fare alla capra bipede sullo schermo ciò che vi prefissate, e per i primi tempi vi consiglio almeno un paio di camomille per evitare di scagliare il joypad dalla finestra in preda a una crisi di nervi. Non parliamo poi della collisione degli sprite, no, anzi, parliamone: capita spesso che un macigno di dodici quintali si schianti sul vostro crapone lasciandovi totalmente illesi, mentre altre volte venite colpiti da un avversario che si trova a qualche metro da voi... In ogni caso, bisogna riconoscere l'abilità dei programmatori che sono riusciti a convertire *Shadow of the Beast* sul Master System in modo quasi impeccabile: stiamo parlando di un 8-bit, dopo tutto! Anzi, la Teckmagic va elogiata per aver introdotto qualche nuovo elemento (pozioni differenti, oggetti utilizzabili attraverso finestre "user-friendly"), anche se sarebbe stata apprezzata una maggiore varietà di mosse (come nell'originale, potrete infatti solo mollare un pugno o un calcione volante ai nemici... un po' poco) Non si può avere tutto, ma ci si può accontentare di "molto".

**COMMENTO  
& VOTO**

**86%**





**SCHEDA TECNICA**

Titolo Shadow of the beast  
 Casa \_\_\_\_\_ Teckmagic  
 Distribuzione \_\_\_\_\_ Ufficiale  
 N° Giocatori \_\_\_\_\_ 1  
 Continua? \_\_\_\_\_ NO  
 Livelli di Difficoltà \_\_\_\_\_ 1

**AZIONE**



Raccolta la chiave potete entrare nel mondo sotterraneo.



**IL PICCOLO CHIMICO**

Uccidendo mostri, o semplicemente dando un'occhiata in giro, potrete trovare diverse pozioni. Dieci, per essere precisi, contrassegnate da colori diversi. Alcune sono decisamente utili

(la verde e la rossa incrementano il vostro livello di energia, quelle viola e arancione potenziano il salto), altre sono diabolicamente maligne e potrebbero addirittura avvelenarvi mortalmente. In base a queste considerazioni non posso che sconsigliare l'acquisto di *Shadow of the Beast* ai dalt-

nici.

**SOTTO CONTROLLO**

Per muovere la "bestia" nelle quattro direzioni e saltare. Per evidenziare gli oggetti nello schermo inventario.



Per scalfiare, tirar pugni e usare la magia

Per usare gli oggetti evidenziati nello schermo inventario.



La schermata per selezionare gli oggetti raccolti. Sono previste anche varie combinazioni.



Attenzione a quella fiamma incandescente. Se vi colpisce perderete energia.



**L'ANGOLO DELLA CULTURA**

La capra è un mammifero artiodattile ruminante ascrivito alla famiglia dei bovidi e alla sottofamiglia dei caprini. Da non confondere con Alessandro Capra (1608-1680), matematico, architetto e inventore, e nemmeno con Marcello Capra, editore di musica, nonché allievo di Haberl e Renner alla Schola Cantorum di Ratisbona. Inoltre, se pensate che *Shadow of the Beast* abbia qualcosa da spartire con il grande regista Franz Capra, siete totalmente fuori strada...





# PAC MANIA

Lo so, lo so che non siete stupidi e sapete tutti chi è Pacman, ma vi garantisco che c'è 1 persona su 1000 che non lo sa ed è per lei che io devo compiere la mia missione di recensore (bravo!!, NdR).

Allora, dicesi *Pac Man* un oggetto di forma sferoidale, simile alla testa dell'ispettore Kojak, con una bocca grossa come la parte vuota della scatola cranica di Aldo Biscardi (così grossa?).

Questo essere non si raggruppa in branchi, ma preferisce passare la propria vita in un labirinto bidimensionale, cibandosi di palline di vario formato, ma solitamente gialle, ed è minacciato di estinzione da parte di strutture ectoplasmatiche (fantasmini) di vario colore, pressanti come lavavetri al semaforo.

Questo era il vecchio Pacman. *Pacmania* è praticamente uguale, se non che i labirinti sono tridimensionali. In realtà è una differenza non da poco perché modifica notevolmente la strategia di gioco. Tanto per cominciare lo schermo inquadra solo una sezione di labirinto alla volta, cosicché non si vede immediatamente tutto il labirinto e quindi bisogna andare in giro a

(sotto) *PacMan si muove nello scenario di mattoncini Lego del primo labirinto che, opportunamente, si chiama Block Town*



(sx) *AH! Altro che intermezzo, sembra di essere in corso Buenos Aires alle 12:00 di domenica: un casino!*

cercare i pallini che ancora mancano, rischiando ovviamente di andare a sbattere contro Inky, Pinky, Blinky o Clyde (in *Pacmania* in realtà ce ne sono altri due nuovi: Sue e Funky). Secondo, Pacman può spiccare salti sopra i nemici lasciandoli lì come Senna con Prost e cambiare direzione a mezz'aria. Nei livelli più avanzati anche i fantasmini possono saltare quindi si rischia spesso di fare un frontale in volo.

*Pacmania* ha quattro labirinti più un quinto segreto che spetta a voi scoprire come accederci. Per finire un labirinto e passare a quello successivo bisogna ingoiare tutti i pallini gialli. Oltre ai pallini gialli ci sono quattro pillole gialle speciali che consentono di diventare invincibile per un breve periodo di tempo: i fantasmini diverranno blu e potrete essere voi questa volta a fare gli inseguitori.



**NIPPO**

**COMMENTO  
& VOTO**

**88%**

Ancora una volta la Tecmagik ha centrato il bersaglio. *Pacmania* non è niente male. Anzi. La grafica non ha nulla da invidiare ad altre versioni che girano su console più potenti. È molto colorata, fluida e veloce. Soffre forse di un lieve sfarfallio nel primo labirinto, ma niente di preoccupante. La difficoltà è dosata benissimo e non fatta in modo che anche un povero sprovveduto riesca alla prima partita ad arrivare all'ultimo schema. Per di più, qui, invece dei soliti quattro fantasmini, ce ne sono ben sei e riuscire a sfuggirgli non è facile. Tutto ciò allunga notevolmente la longevità del gioco che vi terrà impegnati finché non avrete finito tutti i livelli e scoperto il labirinto segreto di Coin World. Forse per alcuni potrà essere un po' ripetitivo, ma sono certo che piacerà ai nostalgici, ai fan del coin-op (ormai padri di famiglia, NdR) e a chi è alla ricerca di un gioco semplice da giocare ma divertente.



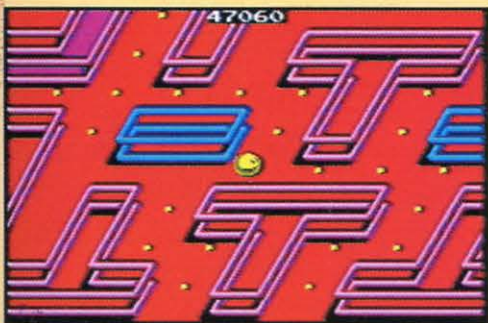

(sopra) Il labirinto di Pacman's Park

## PARCHI, CITTÀ E SCALINI

*Pacmania* ha quattro mondi o labirinti. Il primo, Block Town, sembra fatto col Lego; il secondo Pacman's Park è delimitato da neon colorati; il terzo, Sandbox Land è fatto di sabbia; il quarto, Jungly Steps è fatto a scale (c'è chi scende e c'è chi sale, NdR). C'è poi un quinto labirinto fatto di monete - Coin World - (nella foto) che è però segreto e dovrete scoprire da voi come trovarlo oppure aspettare il mese prossimo quando pubblicheremo il modo per entrarci.



## SOTTO CONTROLLO?

Alle prime partite i comandi vi sembreranno un po' ribelli: voi volete fare girare Pacman a sinistra e invece lui se ne va verso l'alto andando a finire nelle grinfie di Clyde e dei suoi accoliti, facendovi snocciolare moccoli a ruota libera.

In effetti, basta un piccolo accorgimento per risolvere il problema. Pacman si muove sempre nella direzione dell'ultimo comando dato, quindi non tenete premuto il tasto se non volete fargli cambiare direzione. Per fargli girare gli angoli premete il tasto direzionale in anticipo e quando Pacman arriverà all'incrocio, girerà nella direzione desiderata.

Volendo potete dare il comando anche con grande anticipo: Pacman ricorderà dove volete che vada e farà la curva al momento giusto.

PACMANIA HIGH SCORES	
AAA ...	54550
PIX ...	10000
ALI ...	9000
NIK ...	8000
JAS ...	7000
AAA ...	6150
EGG ...	6000
AAA ...	5560

## SIAMO ALLA FRUTTA

Questa è la lista dei vari oggetti bonus, con le loro funzioni principali che non potevo fare a meno di spiegarvi. Le funzioni secondarie, come i punti, non mi sembrava opportuno elencarle. Dopotutto, appaiono sullo schermo quando li ingoiate...

**GRANTURCO:** coltura da rinnovo che viene alternata alle coltivazioni depauperanti come il granturco.

**FRAGOLA:** molto buone davvero, specialmente quelle del signor Leotta mio vicino di casa.

**MELA:** Coltivazioni arborea che di solito è meglio attuare con rotazioni quinquennali.

**CILIEGIA:** frutto fatto apposta per essere rubato dall'albero del vicino e sentirgli elencare tutti i santi del calendario.

**BANANA:** diventata ormai un simbolo poco gratificante che viene agitata con furore, sudore e puzza d'ascelle (che schifo!!!) allo stadio.

**TAZZA:** Espressione offensiva verso una persona poco simpatica (ti faccio una tazza così!!!)

**TORRONE:** Famosa auto sportiva dei primi anni 70 ("Mi sono comprato una Torrone 2600").

**HAMBURGER:** Nota località dell'America settentrionale dove le persone esibiscono pesi non proprio in "forma".

**GELATO:** strumento diabolico creato dai dentisti per avere più clienti possibili.

**CAMPANA:** Si usano nelle chiese per chiamare a raccolta i tifosi... cioè i fedeli, ma qualcuno ha anche il cattivo gusto di usare questo termine a mo' di cognome.

## SCHEDA TECNICA

Titolo \_\_\_\_\_ Pacmania  
 Casa \_\_\_\_\_ Tekmagic  
 Distribuzione \_\_\_\_\_ Ufficiale  
 N° Giocatori \_\_\_\_\_ 1  
 Continua? \_\_\_\_\_ No  
 Livelli di Difficoltà \_\_\_\_\_ 3

## LABIRINTO

## SOTTO CONTROLLO

Per muovere Pac Man



Per far saltare Pac Man idem con macedonia

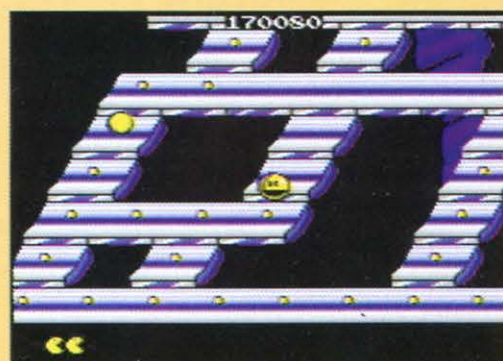



# BACK TO FUTURE 2



**D**opo aver devastato un laboratorio con un mega altoparlante da 3000 watt, essere tornato indietro nel tempo fino al 1955, aver scombuscolato completamente l'andazzo della storia che comunque si è poi risolta nei migliori dei modi, e aver provato cosa vuol dire baciare la propria madre, Martin Mc Fly, si è lasciato convincere nuovamente dal diabolico Doc a intraprendere l'ennesimo viaggio nel tempo, questa volta per poter aiutare il suo futuro figlio a non cadere in una trappola di Griff Tannan (nipote dell'altrettanto malvagio Biff). Sembrerebbe tutto così semplice e invece mentre Martin aiutava il figlio che ancora non aveva avuto, Biff si impossessava della macchina del tempo e tornato nel 1955 dà a se stesso (???) un'almanacco con tutti i risultati sportivi, nella speranza di diventare ricco sfondato. E da qui in poi la vicenda si complica...

Questa in poche parole è l'incasinatissima trama di *Back to Future 2* dove il giocatore, nei panni di Martin deve all'inizio aiutare il suo futuro figlio, poi salvare la sua ragazza Jennifer, scoprire cosa nel frattempo è andato storto, cercare di non interferire con il normale corso della storia e infine rimediare a tutto questo tafferuglio. Per raggiungere questo scopo il giocatore dovrà attraversare cinque livelli che lo vedranno impegnato a correre su uno skateboard volante, combattere contro della gente poco raccomandabile, cercare di ricomporre un puzzle, e tante altre piccole "interferenze".

Tra un livello e un altro ci sono degli intermezzi presi dal film, dove Martin e Doc introducono quello che sarà l'obiettivo della prossima scena. Volete un consiglio? Guardatevi il film che è meglio...



*Ecco Mc Fly volare per le strade della sua futuristica città.*



**BIOMASSA**

Non c'è niente da fare. I giochi per il Master System sono un po' come le ragazze straniere: o sono belli o sono delle brutture immonde. Sfortunatamente *Back to Future II* appartiene alla seconda categoria. Non voglio dilungarmi troppo con i commenti, ci tengo solo a dire che il modo più divertente per usare questa cartuccia è di non metterla nello slot del MS, ma lasciarla dove la trovate. Passo e chiudo!



*Qui le strade sono un po' più intasate. Dove sono i freni?*



**COMMENTO & VOTO**

**49%**



Questo sottogioco è insulso come un'olive senza aperitivo: bisogna ricomporre l'immagine di Mc Fly prima che scada il tempo. Roba da medioevo!!!

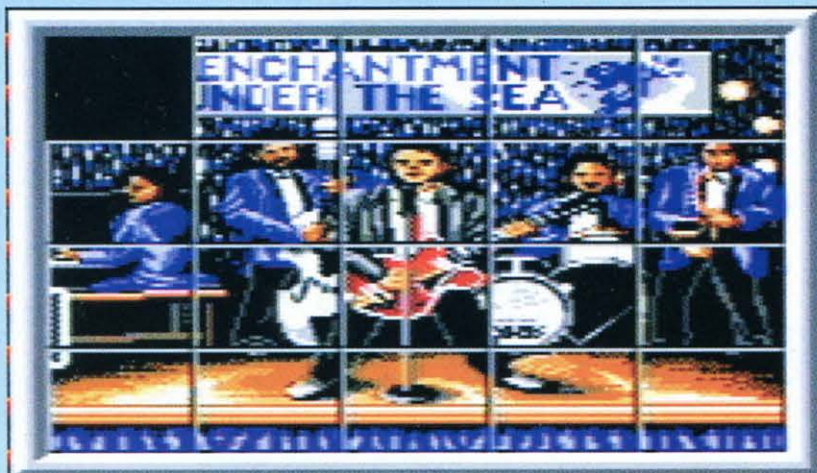

## CIAK, SI GIRA!

I cinque livelli del gioco rispecchiano abbastanza fedelmente la trama del film, solo che questa volta il protagonista siete voi. Ecco cosa vi aspetta:

**LIVELLO 1:** Lo scopo del primo livello è di raggiungere, senza farsi prendere, il municipio della città, dove Griff e la sua banda verranno arrestati. Ma bisogna fare in fretta!!!

**LIVELLO 2:** Questa volta è Jennifer a essere in pericolo. Bisogna fare in modo che esca dalla sua futura casa senza che tocchi nessuno, dal momento che questo provocherebbe dei gravi danni nella dimensione spazio tempo.

**LIVELLO 3:** Tornato nel 1985 Martin si è accorto che qualcosa, durante la sua assenza, è andato storto. Lo scopo è di aiutarlo a scoprire la causa di questo cambiamento facendo attenzione a non cadere nelle mani degli scagnozzi di Biff.

**LIVELLO 4:** Lo scopo di questo livello è di ricomporre una figura di Martin che suona la chitarra spostando dei tasselli prima che scada il tempo.

**LIVELLO 5:** Bisogna tentare il tutto per tutto e recuperare il grande almanacco sportivo prima che Biff lo porti via con sé. Solo che questa volta Martin se la dovrà vedere anche con se stesso!



La stazione vista dall'alto. Cercate qualcosa che vi dica cosa è successo mentre eravate a zonzo per il tempo.



## SCHEDA TECNICA

Titolo Back to Future II  
 Casa Image Works  
 Distribuzione Ufficiale  
 N° Giocatori 1  
 Continua? No  
 Livelli di Difficoltà 1

## AZIONE

## SOTTO CONTROLLO

Per far muovere Martin e fargli fare alcune mosse di lotta



Per tirare pugni, selezionare le porte e spostare dei tasselli

Per far saltare Martin

## BONUS E CAVOLATE PIU' O MENO UTILI

Lungo la strada del primo e del quinto livello ci sono anche delle icone lasciate da un robot fluttuante che le deposita per terra. Tutto quello che bisogna fare è passarci sopra. Ce ne sono di quattro tipi:

- SPEED-UP:** Aumenta la velocità dello skateboard volante.
- ACCELERATE:** Raddoppia la velocità rispetto al normale.
- POWER-UP:** Restituisce tutta l'energia.
- ORO:** Aumenta il punteggio di 1000 punti.





# FANTASIA

**T**opolino è tornato! Per la gioia di tutti i possessori di Megadrive, il protagonista di *Castle of Illusion* riappare più in forma che mai sui nostri televisori. Questa volta, però, non nei panni di un audace eroe alla ricerca della sua bella, ma di un apprendista stregone che combatte il male sognando: infatti la seconda apparizione video ludica di Topolino si ispira al fantastico, stupendo e meraviglioso (abbiamo capito che ti è piaciuto, NdR) lungometraggio cinematografico Fantasia. Topolino, con soli tre sogni (= vite, NdR) a disposizione, deve ritrovare le note musicali che il soffio maligno ha disperso nei quattro mondi di *Fantasia*: il mondo dell'Acqua, pieno di insidie marine come coccodrilli o rane, il mondo della Terra, con tanto di dinosauri, il mondo dell'Aria, con cavalli alati e fauni, e infine il pericolosissimo mondo del Fuoco, dove è molto semplice bruciarsi il fondo della tunica magica.

L'Apprendista non è certo disarmato nella lotta contro le malvagie creature dei suoi sogni, e può aprirsi la strada tra scope e pellicani saltandoci sopra; inoltre raccogliendo i Libri della Magia che ogni tanto svolazzano per lo schermo, può lanciare un numero limitato di incantesimi, divisi in due tipi: i piccoli incantesimi, ottimi per il corpo a corpo, e i grandi incantesimi, particolarmente utili in situazioni disperate, che però necessitano di ben tre punti-magia.

**Fatto, il primo livello è finito. Potete uscire dal laboratorio del Mago.**



**Saltando sulla sca prendere la palla .**



**Purtroppo Topolino non ce l'ha fatta.**

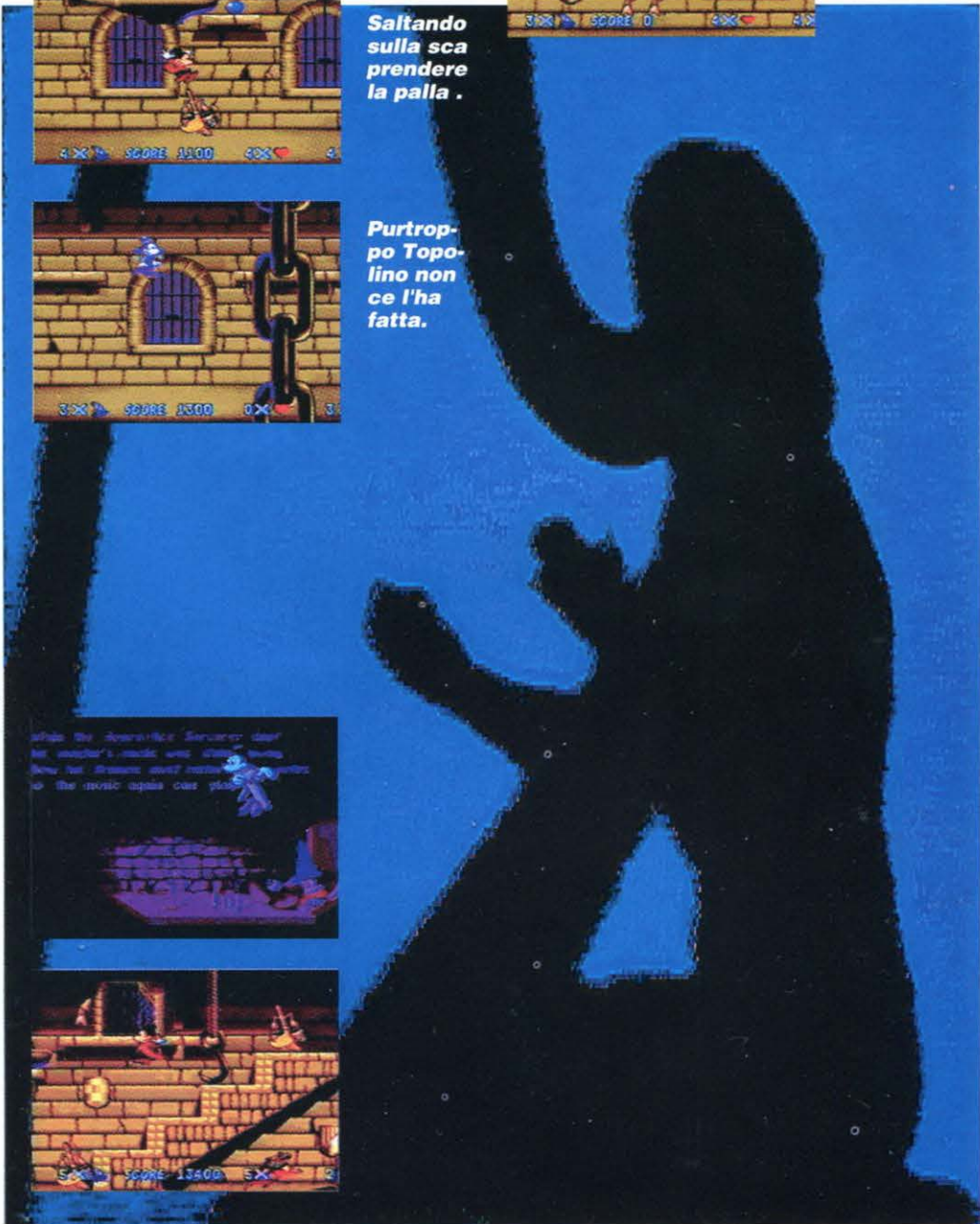

**Tra piattaforme e coccodrilli bisogna saltare in continuazione con il tempo giusto.**



## BONUS, BONUS E BONUS!

Come ogni gioco a piattaforme che si rispetti, Fantasia conta su Bonus di diversi tipi:

- I Libri Magici: aumentano il numero di incantesimi che Topolino può lanciare; ricordatevi che i Piccoli Incantesimi necessitano solo di un punto magico, mentre i Grandi Incantesimi costano ben tre punti.

- Le Stelle: restituiscono al nostro eroe un cuoricino di energia e aumentano il punteggio totale.

- Le Palle di Cristallo, le Pozioni e le Uova di Dinosaurio: aumentano semplicemente il punteggio.

- Le Porte di Legno: vagando per i quattro Mondi di *Fantasia*, si possono trovare queste misteriose porte, che conducono a delle stanze segrete, dove si possono raccogliere degli oggetti magici, senza però correre dei rischi diretti: infatti se Topolino viene toccato da un nemico non perde dell'energia, ma esce semplicemente dalla stanza segreta.

**PROVE**  
game power



L'apprendista stregone che mette in pratica i suoi insegnamenti



Se rimani con le mani dietro la schiena sar  la fine. Basta un salto per prendere la stella e avere nuova energia.



NEON

Fantastico! *Fantasia*   un degno seguito di *Castle of Illusion*. La grafica   davvero buona, nel classico stile dei giochi a piattaforme, e descriverci il sonoro   impossibile - probabilmente   il migliore mai sentito su Megadrive (a meno che non giochiate ascoltando i mitici Queen) (un minuto di raccoglimento in onore del mitico Freddy. Ndr). Purtroppo il gioco   un po' pi  difficile di *Castle of Illusion* e i giocatori in erba troveranno sulle prime qualche difficolt , che per  pu  essere superata dopo due o tre partite. Sarebbe stato utile un sistema di password, perch  raggiungere gli ultimi livelli non   cosa da poco.



Uno dei trucchi per ottenere bonus ed energia. Aspettate la scopa appena entrati nella stanza ed eliminatela.

COMMENTO  
& VOTO

85%



**SCHEDA TECNICA**

Titolo                      Fantasia  
 Casa                      Infogrames  
 Distribuzione        Ufficiale  
 N° Giocatori            1  
 Continua?              3  
 Livelli di Difficoltà    3

**PIATTAFORME**

si ringrazia NEWEL - MI

**SOTTO CONTROLLO**

Per muovere Topolino; inoltre bisogna premere in basso prima di atterrare su un nemico per eliminarlo.



Quei cerchi d'acqua sono utili per aspettare la ninfea e raggiungere la riva dello stagno.



Le bocche dei cocodrilli possono diventare degli ottimi trampolini.

**SONORO D'AUTORE**

I programmatori di *Fantasia* hanno fatto un ottimo lavoro, soprattutto per quel che riguarda il sonoro. Impersonando Topolino potrete ascoltare dei pezzi di musica classica realizzati davvero bene, tra cui "L'Apprendista Stregone", di Paul Dukas, "La pastorale", di Ludvig van Beethoven, "La Danza delle Ore" di Amilcare Ponchielli (un compaesà!, Ndr) e il mitico e unico "Una notte sul Monte Calvo" nato dal genio di Modest Mussorgsky. Altro che CD!



# Db\_Line s.r.l.

V.le Rimembranze, 26/C - 21024 Biandronno VA

Tel. 0332.767270 Fax. 0332.767744

Per ordinare in automatico via modem: BBS:Db-Line 0332.767277

Sky-Link 0332.706469

## Console:

Super Famicom

CD Megadrive

Neo Geo Home Version

PC-Engine GT

PC-Engine Coregrafx II

CD-Rom II System PC-Engine

PC-Engine Supergrafx

Megadrive Giapponese Scart

Sega Game Gear

Game Boy System

## Giochi: Arrivi settimanali per tutte le console

Baseball

Ninja Turtle

Spiderman

Bill & Teo

Operation C

Super Mario

### GAME BOY Lit. 42/69.000

Dead Heat Scramble

Revenge of Gator

Tasmania Story

Doctor Mario

Robocop

Batman

### SUPER FAMICOM

Lit. 120/169.000

Castelvania IV

Dimension Force

Final Fantasy IV

Fire Pro-Wrestling

Gamba League

Gundam F91

Hyper Zone

Jerry Boy

Joe & Mac

Lagoon

Legend of Zelda

Magic Sword

Pro Soccer

Raiden Trad

Street Fighter II

Super E.D.F.

Super Ghouls n Ghost

Super Tennis

### PC-ENGINE

Lit. 59/130.000

Dragon Egg!

Spriggan (CD-Rom)

Might & Magic (CD-Rom)

Lady Fantom (CD-Rom)

F1 Circus 91

Fire Pro Wrestling 2 nd

Hit the Hice

Mesopotamia

Raiden

Magical Chase

Fighting Run

Power League IV

Prince of Persia (CD-Rom)

Randa 2 (CD-Rom)

Lord of Wars (CD-Rom)

Time Cruise

Zero Wing (CD-Rom)

S.Fantasy Zone (CD-Rom)

### MEGADRIVE

Lit. 49/139.000

Alien Storm

Block Out

Dragons Eye Shangai

Beast Warrior

Davil Crashe

El Viento

Fantasia

Galaxy Force II

Bare Knuckle

Rolling Thunder 2

Shogi no Hoshi

YS III

Exile

Mercs

Out Run

Double Dragon

Saint Sword

Sonic the Hedgedog

### NEO GEO

Lit. 350/450.000

ASO II

Puzzled

The Super Spy

Baseball Stars Pro

Cyber Lip

Ghost Pilot

King of the Monsters

Joy Joy Kid

Bourning Fight

Top Player Golf

League Bowling

Magician Lord

Minasan No Okages.

Nam 1975

Ninja Combat

Rague

Rocky Joe

Sengoku Densho

## Offerte del mese (fino ad esaurimento scorte):

Tappetino Db\_Line per mouse Lit. 25.000 (MOUSE SERIALE 3 TASTI PER PC IN OMAGGIO!!!!)

Scheda Joystick 2 posti PC + Tappetino Db\_Line Lit. 59.000 (MOUSE+JOYSTICK IN OMAGGIO !!!)

Floppy-disk: 3.5 DS-DD Lit.800 - 3.5 DS-HD-Lit.1400

Telefonare per GIOCHI AMIGA e MS-DOS. Prezzi IMBATTIBILI!!!!

**PC 386sx25Mhz-1 Floppy Disk 3.5"-Hard Disk 40Mb-Monitor Vga colore-Tastiera it.avanzata-MS-DOS 4.01-**

**Manuali. In omaggio:Modem portatile 2400bps-Mouse 3 tasti-1 Joystick - 2 giochi.**

Garanzia 1 anno: **\*\*\*\*\*Lit. 2.500.000+IVA\*\*\*\*\***

Ad ogni telefonata listino in omaggio.

Vendita per corrispondenza, evasione ordine in 24 ore.

Telefonare per: listino prezzi-altri titoli-offerte promozionali - sconti quantità - prenotazione prossimi arrivi

Modalità di pagamento: C/C Postale-Vaglia postale-Assegno Bancario-Carta di credito-Contrassegno



# PHANTASY STAR III



**//** Il gatto mangia il topo". Una frase semplice, ma che può essere interpretata in molti modi.

Dunque, se voi foste il gatto è innegabile, e nella vostra natura, nutrirsi di un topo, soprattutto se i morsi della fame sono tali da rendervi, appunto, famelici. Però dimentichiamo le malattie di cui, a volte, i topi sono portatori, e il fatto che sono pieni di peli, quindi passereste ore a sputarli tutti dopo aver mangiato.

Vista dall'altra parte, cioè se voi foste il topo, nemmeno per sbaglio gradireste essere la portata principale del pranzo e quindi la vostra situazione, e posizione, sarebbe quanto meno disdicevole.

Questa è la morale di *Phantasy Star III*. Occhei, voi siete il principe buono che corre a salvare la sua principessa, è giusto che vi vendichiate del vile rapimento di cui ella è stata fatta oggetto, e essere disposto a tutto pur di recuperarla è il minimo che possiate fare.

Però, se voi foste al posto dei mostri mandati dal loro signore a difendere i suoi principi che, se non possono definirsi altamente morali, sono se non altro adeguati alla sua fama di cattivo dei videogiochi.

Quindi, perché accanirsi in cotanto modo contro quelle povere bestioline? Perché non lasciare perdere la tipa che vi avrebbe portato alla disperazione chiedendovi di pulire per terra, lavarvi i calzini, stirarvi i pantaloni e tutto il resto, e cercare di divertirsi il più possibile senza tirarsi dietro tante storie? Forse sarebbe meno divertente, d'accordo, comunque sono sicuro che ci potrebbe rilassare di più!

*PS3* è un GdR di fantascienza che ricalca le orme dei due precedenti episodi. Ho finito.

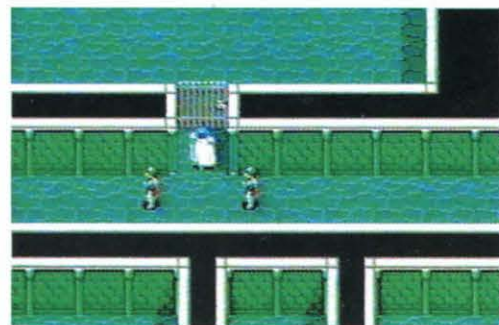

**Questa in rapida sequenza è la storia del nostro sfortunato eroe. Sta per sposarsi...**

**...ma improvvisamente un drago alato lo priva (beato lui) della sua dolce consorte. Per farlo calmare il Re lo fa mettere in prigione ma sfortunatamente Lela lo libera...**



**RANDOM**

**COMMENTO  
& VOTO**

**80%**

*PSIII* gode dei pregi e soffre dei difetti del suo diretto predecessore su Megadrive. La grafica ha subito miglioramenti, e nella sezione del combattimento sono presenti dei fondali a differenza del nero cupo del secondo capitolo di questa saga. Però le animazioni dei mostri sono piuttosto scadenti e la mancanza dei personaggi sullo schermo compensano in negativo la bellezza dei fondali. C'è molto da esplorare, ma la ripetitività delle azioni da compiere lo rendono noioso. È peggiore del secondo episodio anche se molto più vasto e complesso. Piacerà sicuramente agli amanti dei GdR, ma solo a quelli.



**(In alto) Una sequenza di combattimento all'interno di una grotta. Uccidere quegli uccellacci non sarà facile. (sopra) Lo schermo delle scelte dell'equipaggiamento.**



si ringrazia NEWEL - MI

**SCHEDA TECNICA**

Titolo \_\_\_\_\_ Phantasy Star III  
 Casa \_\_\_\_\_ Sega  
 Distribuzione \_\_\_\_\_ Import.  
 N° Giocatori \_\_\_\_\_ 1  
 Continua? \_\_\_\_\_ Password  
 Livelli di Difficoltà \_\_\_\_\_ 1

**GIOCODIRUOLO**



**Il mondo in cui i nostri eroi dovranno muoversi è estremamente pericoloso, anche i canarini gialli possono dare seri grattacapi...**



**SOTTO CONTROLLO**

Per muoversi sulla mappa o spostarsi nelle schermate dei menu

Per cancellare una selezione fatta.



Parlare alle persone, aprire una cassa, cercare oggetti, confermare una selezione, continuare una conversazione.

Per confermare una selezione e aprire un menu.

**TI RITIRI TU?**



Serve per attaccare con l'arma in possesso di un dato personaggio un nemico specifico, che so, il lattaiu, il cane della vicina, la prof, AlKross, ecc.



Questa icona permette di utilizzare le "Tecniche" (la magia) in possesso dei personaggi, selezionandolo si accede a un nuovo menu con le magie disponibili. Possono essere d'attacco, di difesa o di cura..



Ogni oggetto in vostro possesso può essere utilizzato selezionando questa l'icona. Se per esempio avete un fazzoletto nell'inventario potete soffiarvi il naso, se non l'avete continuate a usare la manica.



Scegliendo un personaggio e questo simbolo lo metterete nel modo difensivo. Sarà più difficile colpirlo ma non impossibile, meditate gente, meditateeeehhh...

**TRALLALERO!**

Durante la sezione del combattimento saranno disponibili 4 icone principali. La spiegazione di ognuna è illustrata qui di seguito.



Permette di far proseguire il combattimento automaticamente senza dover selezionare una data icona ogni turno.



Ha la stessa funzione dell'icona qui sopra, ma limitata a un turno di gioco, dopodiché le icone saranno nuovamente disponibili.

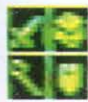

Questa è l'icona di battaglia. Dà accesso alle quattro icone del box qui sopra. Ogni azione di attacco o di difesa deve essere selezionata prima qui e poi, in particolare nel nuovo menu.



Selezionando questa icona il vostro gruppo cercherà, badate bene cercherà, di scappare. Ho detto cercherà, perché riuscirci poi, è tutto un altro paio di maniche.

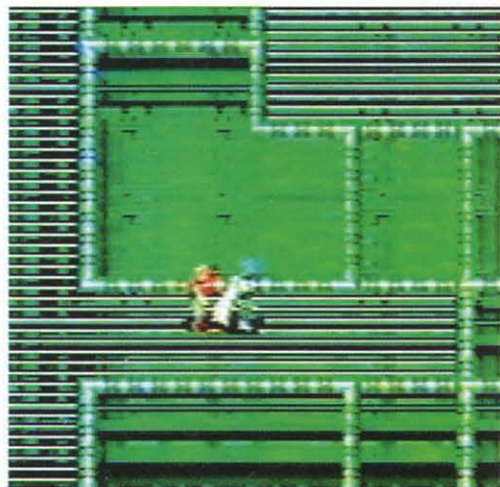





# Road Rash



**M**ilano, riportiamo un tipico discorso tra automobilisti ascoltato alle 8 del mattino su Viale Zara.

"Oh, tipo! Occhio che se cerchi di superare ti spacco il frullo del passero!"

"Ma tu che perdindirindina vuoi? Non vedi che c'ho la precedenza?"

"Precedenza la tua significativa espressione! Non accelerare o ti stronco!"

"Ma vai a fare il chicco di riso in un ristorante cinese! Faccia di marituzzo!"

"Oh dico, t'ha ceduto la sospensione del cervello? Mo' vedi..."

E il simpatico colloquio potrebbe continuare per ore, ma vogliamo risparmiare.

*Road Rash* è un gioco studiato appositamente per tutti coloro che hanno problemi di incontinenza stradale, cioè a coloro che dopo mezzoretta nel traffico gli viene una bile così.

Ma vi rendete conto quale meravigliosa

liberazione deve essere per certe persone poter prendere a calci il "collega" motorizzato quando gli passa di fianco? E che fantastico momento d'estasi sia distruggere la faccia di "quel buzzurro che non sa guidare" a suon di manganelle?

Ecco, la sintesi di questo gioco è tutta qui. Correre per le strade e menare botte da orbi, per arrivare primo al traguardo. Starete pensando che la corsa sugli struzzi dell'alta Patagonia si svolge in un modo simile, e avete perfettamente ragione. Unica differenza è la presenza degli "sbirri", che in Patagonia non esistono, che cercheranno di impedire violenze gratuite lungo il percorso, devono sempre rompere 'sta gente!

I percorsi sono cinque, e si differenziano per ambientazione e difficoltà. Come tutti sappiamo i motociclisti sono anche degli ottimi corridori a piedi, capacità indispensabile se si vuole raggiungere la propria moto una volta che si è caduti.

Ultimo particolare. Come in ogni sport che si rispetti, anche le gare di *Road Rash* hanno le proprie regole. Cercate di rispettare soprattutto la prima e più importante: Non ci sono Regole!



RANDOM

*Road Rash* è decisamente un gioco divertente. Un *Super Hang on* con la possibilità di far cadere quei cattivoni che cercano di superarci facendoci perdere posizioni. Ma, nonostante il suo accattivante coinvolgimento, a lungo andare il gioco non riesce a catturare l'attenzione. Diventa ripetitivo, non offre insomma, quelle caratteristiche che avrebbero potuto farne un capolavoro. Gran gioco d'accordo, però si ha come l'impressione che si poteva avere di più. Hasta luego...

COMMENTO  
& VOTO

84%

*Colpire gli avversari non è molto sportivo, ma è un ottimo modo per guadagnare posizioni*

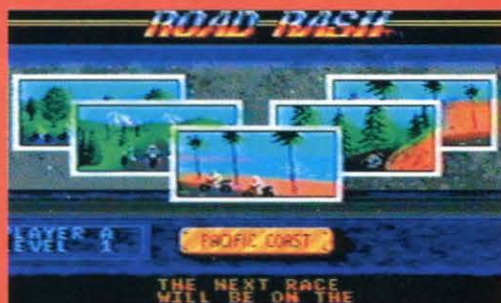

Gli scenari in cui si svolgono le gare sono cinque.



XXXXXXXXXX  
XXXXXXXXXX  
XXXXXXXXXX  
XXXXXXXXXX  
XXXXXXXXXX  
XXXXXXXXXX  
XXXXXXXXXX  
XXXXXXXXXX  
XXXXXXXXXX  
XXXXXXXXXX



**SCHEDA TECNICA**

Titolo \_\_\_\_\_ Road Rash  
 Casa \_\_\_\_\_ Electronic Arts  
 Distribuzione \_\_\_\_\_ Ufficiale  
 N° Giocatori \_\_\_\_\_ 1-2  
 Continua? \_\_\_\_\_ Password  
 Livelli di Difficoltà \_\_\_\_\_ 1

**GUIDA**

**SOTTO CONTROLLO**



La polizia è sempre in agguato per appiapparvi una bella multa.



Dopo essere caduti bisogna correre il più velocemente possibile per raggiungere la moto e ripartire.



Attenzione alle macchine! L'ultima cosa che pensano è rispettare i centauri e dare strada.



**IL VIZIO DEL CENTAURO**



**SHURINKEN 400** - Non è perfetta in curva, ma è un ottimo mezzo per fare quella pratica necessaria per proseguire nel gioco.



**PANDA 600** - Cuccatela appena ne avete la possibilità! Se sarete ancora al primo livello vincere sarà uno scherzetto, e farete contento anche l'avvocato!



**BANZAI 750** - Certamente è più potente della Panda (non ce ne voglia il caro Gianni), ma vi darà sempre dei problemi nelle curve strette.



**KAMIKAZE 750** - Veloce ma difficile da governare. Può rivelarsi un ottimo acquisto, ma solo se saprete sfruttare al meglio le sue capacità e anche i suoi difetti.



**FERRUCI 850** - Ora si comincia a ragionare! Alta cilindrata e ottima tenuta in curva, tranne in quelle a gomito in cui occorre essere dei provetti guidatori per avere il meglio da questo gioiello.



**PANDA 750** - Non è una 4x4, ma è come se lo fosse. Non è facile schiodarla dall'asfalto a cui pare incollata. Ottima per superare il terzo livello e per iniziare il quarto.



**SHURINKEN 1000** - Non c'è una pista realmente adatta a questa moto, estremamente potente ma altrettanto ingovernabile. Meglio investire i propri soldi sulla Diablo 1000.



**DIABLO 1000** - Ecco la "moto" per eccellenza, veloce, scattante, leggera. Tutte queste qualità fanno della Diablo un'ottima compagna di gara. State attenti a non danneggiarla troppo perché le riparazioni costano un occhio della testa.







# TURRICAN

**Siete all'inizio con poche armi. Raccolgendo il fulmine allungherete il fascio rotante**

**E**ro comodamente seduto sulla mia poltrona pneumatica quando venni raggiunto dalla notizia che un bifolco a tre teste (Morgul) aveva assoggettato il mondo di Alterra, e io ero chiamato a sconfiggerlo: niente di più facile! Scesi nel mio immenso hangar dove era posteggiata Supership (la mia astronave). Questo prodigio della tecnica era lungo circa 400 metri ed era munita di ogni sorta di arma disponibile: cannoni laser al plasma, missili a ricerca con alto tasso di distruzione, mine vaganti ultra sensibili, ecc, ecc. Era inoltre predisposta per accettare ogni tipo di power-up che avessi trovato sul mio cammino. Un colpo del mio potentissimo e devastante cannone al laser disintegrante e avrei distrutto quella faccia tripla di Morgul. Ma... Un attimo... Porka vakka!! Mi sono dimenticato di pagare il bollo di circolazione! E adesso? Ormai ho dato la mia parola d'onore, come faccio? Ah... ma che stupido! Ho ancora quella corazza regalatami tempo fa dalla nonna, come ho fatto a non pensarci?!? Certo, Morgul è distante cinque mondi da qui, beh, vuol dire che farò un po' di moto. Poco importa se quel buzzurro ha disseminato in ognuno dei mondi creature letali sempre più pericolose, tanto sono munito di un cannoncino e come se non bastasse lungo la mia strada posso trovare degli utilissimi potenziamenti, per non parlare poi del fascio rotante di energia che la mia arma può sprigionare. E questo bottoncino qui, chissà a cosa serve... Aaaargh! Mi sono trasformato in una palla rotante munita di lame! Ehi, ma sono diventato invulnerabile, peccato che non possa saltare: posso solo rotolare a destra e a sinistra. Ma



quella cos'è? Ah, già, è una cascata. Una cascata?!? AIU-TOOOOO!!!



**Ancora un po' di cristalli e avrete altri crediti**

## PIGLIATI 'NA PASTIGLIA

Vi sembra insufficiente l'arma in dotazione del nostro eroe? Lo credo bene, non avete visto i modi con cui può essere potenziata! E poiché oggi mi sento un benefattore del genere umano (ma quando mai? NdR), vi descriverò non uno, non due e neanche tre, ma TUTTI i Power-up del gioco. Come sono buono...

- UP
- P
- E
- ←
- 
- M
- G
- L
- ⚡
- ◆
- ◻

Vite extra!, Vite extra!, 1000 lire al chilo!!

Mi faccia il pieno di energia, grazie.

Se preso una volta sparerete in tre direzioni, due volte in cinque tre volte in... ho sempre odiato la matematica.

Sparerete un fascio di energia concentrato ma potente.

Per un certo periodo diventerete invulnerabili e luccicherete come stelle, ooh che bello...

Una mina in più non la si rifiuta mai, purché non canti.

Anche una granata se per questo.

E perché non una barriera di energia?

Allunga il vostro.... fascio rotante.

Se ne raccogliete 300 vi danno un bel creditone in più.



Titolo \_\_\_\_\_ Turrigan  
 Casa \_\_\_\_\_ Accolade  
 Distribuzione \_\_\_\_\_ Ufficiale  
 N° Giocatori \_\_\_\_\_ 1  
 Continua? \_\_\_\_\_ 3  
 Livelli di Difficoltà \_\_\_\_\_ 1

**SPARATUTTO**

**I MONDI**

In *Turrigan* vi sono ben 5 mondi (=livelli), ognuno è di dimensioni enormi.  
 -I- Per entrare al Quartier Generale dovrete prima arrivarci, percorrendo questo livello ambientato interamente all'aperto.  
 -II- Bene bene... In questo livello si va sott'acqua! Ma non solo. Comunque sempre meglio guardarsi da quei bei pesciolini assassini...  
 -III- Volare... Oh, oh... In due sezioni di questo mondo si usa il jetpack, evviva gli Sparatutto!  
 -IV- Disorientante. Questo è l'unico modo per descrivere questo livello.  
 -V- La Torre, cioè il Quartier Generale, cioè l'ultima sfida. Il livello finale, insomma!

**SOTTO CONTROLLO**

Per abbassarsi, ruotare il fascio d'energia e muoversi con il jetpack

Per saltare



Per sparare  
 Per sparare con la frusta luminosa  
 Per abbandonare le mine

Seleziona le armi.

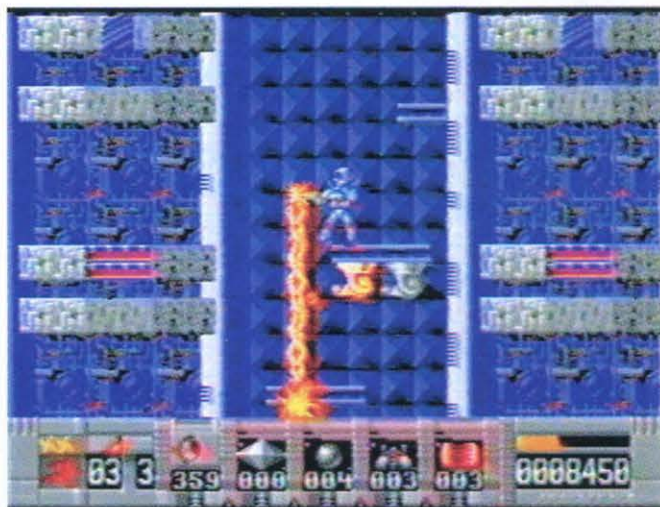

si ringrazia ALEX - TO

Con lo spara a tendina libererete lo schermo dai nemici volanti



**BONO**

**COMMENTO & VOTO**

Quando Random ha depositato sul palmo della mia mano la scatola ancora incellophanata di *Turrigan*, mi sono sentito pervaso da una sensazione indescrivibile. Su Amy era il mio gioco preferito (insieme al suo seguito), e perciò mi attendevo molto da questa conversione. Beh, non sono rimasto pienamente soddisfatto. La grafica non è la stessa (è inferiore), è stato aumentato considerevolmente il tasso di difficoltà (avrei preferito una riduzione delle vite bonus) e il sistema di controllo impaccia un po'.



Ci tengo a precisarlo: questo è un Gran Gioco, ma ha perso un poco del suo fascino originale, tutto qui. Il sonoro, di per contro, lavora bene con molte musiche di Chris Huelsbeck (il mio idolo!) riarrangiate. Mi aspettavo di più, ecco tutto.

**89%**



Le stelline fanno un bell'effetto ma rendono *Turrigan* invulnerabile per un certo periodo di tempo.



**NOTA AI "GIAPPONESI"**

Voi pensavate forse che la vostra console "Made in Japan" fosse totalmente compatibile con quella europea e americana? ILLUSI!!! Non è vero! Infatti provando *Turrigan* su console giapponesi (perfettamente funzionanti) e non si carica, su quelle europee invece sì! Misteri della compatibilità.





# Super Ghouls'n'Ghost



Con lo scudo e l'armatura d'oro sarà ben difficile che uno zombie e un lupo potranno disturbare più di tanto il nostro eroe.



Ecco l'armatura verde! Indossandola non soli si sarà più protetti dagli attacchi nemici, ma le armi saranno più letali. Belli!!!

L'armatura verde può rivelarsi una fantastica protezione, ma quella d'oro è di gran lunga migliore!



Per il potere di Pirillo che la distruzione distrugga i miei nemici! Carino il drago sacro vero?

Dopo *Ghosts'n'Goblins*, dopo *Ghouls'n'Ghost*, ecco finalmente *Super Ghouls'n'Ghost* (chiamato anche *Arthur's Quest*), terzo della serie, sviluppato esclusivamente per Super Famicom dai programmatori della CAPCOM (non esiste infatti il coin-op!). Durante una superba introduzione del gioco, il nostro sfortunato Sir Arthur si fa rapire, ancora una volta, la sua cara principessa da un demone alato tutto di rosso vestito (è la terza volta! Chiamala sfortunata!). Naturalmente, ascoltando la sola voce del suo cuore, il nostro coraggioso amico riveste la sua leggendaria armatura di ferro, raccoglie la sua vecchia lancia e corre disperatamente verso la sua dulcinea. Come al solito, cercheranno di fermarlo orde di mostri vari (zombi, spiriti, fantasmi, lupi, ecc.) e trappole mortali (onde gigantesche, valanghe di neve, tagliole nei cofani, ecc.). Il nostro valoroso cavaliere deve però superare 7 lunghissimi livelli prima di raggiungere il solito maledetto, rompicatole, prepotente demone (ma chi si crede di essere quel mucchio di pelo

rosso con le ali!?) che tiene in ostaggio la sua bella. Per aiutarlo nell'impresa, sono state aggiunte nuove armi (arco e boomerang) che possono essere potenziate indossando un'armatura di colore verde trovata nei cofani che sorgono dal suolo. Se questa non basta per ripulire lo schermo da quella marmaglia di mostri, si può anche indossare un'armatura d'oro (quella *Ghouls'n'Ghosts* per intenderci) che permette di concentrarsi e sferrare così superattacchi al nemico, diversi a secondo dell'arma usata.



Il nostro Arthur è davvero nei pasticci! In mutande è davvero difficile sopravvivere in un mondo tanto pericoloso.





**NUOVA MODA AUTUNNO INVERNO**



Arthur in bermuda  
Vi piacciono i mie boxer pallini rossi? Sono firmati da Valentino.



Arthur con l'armatura blu  
Saltare! Corriere! Saltare!  
Pfiuuuu! Ma chi me le fa fare tutte queste acrobazie?



Arthur con l'armatura verde  
Eh! Eh! Adesso non si scherza più. E beccati questo missile!



Arthur con l'armatura d'oro  
A me la sacra armatura d'orooo! (vi ricorda qualcosa?).



Arthur trasformato in bebe  
Ueeh! Ueeh! Cugiate aete isto il mio biberon!  
Ueeh! Ueeh!



*Il Grifone del primo livello è stato sconfitto! Come ve la caverete sul vascello fantasma? Di certo non potrete chiedere consigli allo spirito che vuole farvi la pelle!*



DUPONT

Anche se lo scenario del gioco rimane abbastanza classico, la realizzazione di questa cartuccia è un modello di perfezione. La CAPCOM, esperta in questi tipi di giochi, ha finalmente mostrato di che cosa è veramente capace il Super Famicom. La ricchezza dei colori, i numerosi effetti zoom, le fantastiche rotazioni dello schermo (nel quarto livello!), la bellezza di certe schermate (il galeone che affonda, la neve che cade!), l'incredibile dimensione di certi sprite, le musiche sensazionali, fanno di questo gioco il numero 1 (Parola di Dan "Dupont" Peterson, Ndr) in assoluto. Un solo rimprovero però: il gioco rallenta un po' quando compaiono troppi sprite "complessi" sullo schermo. Ah! Dimenticavo. Ora Arturo è diventato un vero e proprio atleta capace di eseguire doppi salti che si rivelano indispensabili in certi passaggi del gioco per poter progredire. Da non perdere!



*"Se il pendolo di Facault era come questo, adesso capisco perché non esiste più l'Ordine dei Templari..."*



*Una carrucola che può portare lontano, ma anche verso un pericolo più grande...*

**COMMENTO  
& VOTO**

**95%**



si ringrazia ALEX - TO

**SCHEDA TECNICA**

Titolo \_Super Ghouls'n'Ghosts  
 Casa \_\_\_\_\_Capcom  
 Distribuzione \_\_\_\_\_Import  
 N°Giocatori \_\_\_\_\_1  
 Continua? \_\_\_\_\_Si  
 Livelli di Difficoltà \_\_\_\_\_4

**PIATTAFORME**



**SOTTO CONTROLLO**

muovere Arthur



SELECT START

sparare

sparare

saltare e doppio salto

*Possiamo tranquillamente dire che questo livello è letteralmente infuocato... attenti a quell'orco!*



*Neve e pendii scoscesi, Tomba riuscirebbe sicuramente a cavarsela anche in questa situazione!*

**ARMI**

Armatura blu



Armatura verde



Armatura d'oro



La lancia

I coltelli

Le frecce

La torcia d'acqua

I coltelli-boomerang

La falce

L'ascia

La lancia infuocata

I coltelli laser

I missili autoguidati

La fontana d'acqua

I coltelli magici

La falce magica

La doppia ascia

I fulmini

Il dragone sacro

L'incantesimo scopri-cofani

La protezione (3 palle che girano)

Il grande soffio

Il tornado

L'esplosione magica.

Si ringrazia la Newel per aver fornito la cartuccia





ENTRA  
IN GIOCO  
CON....

SEGA™  
Master System™

# XENON MEGABLAST



Salta a bordo del Megablaster - la tua potente astronave dotata di una potenza di fuoco micidiale e di un inattaccabile scudo - e parti alla riscossa! Dai una severa lezione agli alieni più giganteschi e mostruosi nei quali ti sia mai capitato di imbatterti!



© 1991 MIRROSOFT LTD. © 1989 THE BITMAP BROTHERS. ALL RIGHTS RESERVED. IMAGEWORKS IS A BRANDNAME OF MIRROSOFT LTD. SEGA IS A TRADEMARK OF SEGA ENTERPRISES LTD. LICENSED BY SEGA ENTERPRISES LTD. FOR PLAY ON THE SEGA MASTER SYSTEM, MASTER SYSTEM II AND MEGA DRIVE WITH MASTER SYSTEM CONVERTER.

CADARIO



# CASTLEVANIA IV

All'inizio ci fu *Castelvania*, dopo venne *Simon's Quest* (ovvero *Castelvania II*), e infine *Dracula's Curse* (*Castelvania III*). La storia potrebbe fermarsi qui. E invece no! La Konami ha deciso che Dracula doveva tornare e farsi picchiare (ma chi glielo fa fare!). E così nacque *Castelvania IV* (il titolo originale tradotto dal giapponese sarebbe *L'antro indemoniato di Dracula*). Il nostro caro conte Dracula, il quale si sta godendo un riposo "ben" meritato nella sua tomba, viene risvegliato una notte di tempesta quando un fulmine gli spacca la dolce, fredda casuccia e si dice: "orca miseria! E adesso dove dormo?". Il conte pipistrello si fa allora subito costruire un castello e ne approfitta per spargere nuovamente il male nella contea. Ma c'è qualcuno che non è contento e la famiglia Belmont, da secoli famosa cacciatrice di vampiri, decide di mandare ancora una volta un suo rappresentante per dare una ripulitina a tutto 'sto casino. Armato di una semplice frusta dovrete superare 11 lunghissimi livelli popolati da vari mostri (zombi, fantasmi, ectoplasmici, spiriti, pipistrelli, scheletri, ...), superare trappole mortali e gridare ogni tanto: "Io Tarzan, oooooioiooooo" dondolandovi appeso alla vostra frusta (ecco un'innovazione interessante!). Come al solito, il gioco è pieno di bonus nascosti nei candelabri (a volte anche in certe pareti) che possono: agguingervi un'arma da lancio (coltello, ascia,...) o darvi munizioni supplementari (cuori!), allungare la vostra frusta o aumentarne la potenza e, molto raramente, mollare delle coscine di tacchino che vi ridanno energia.

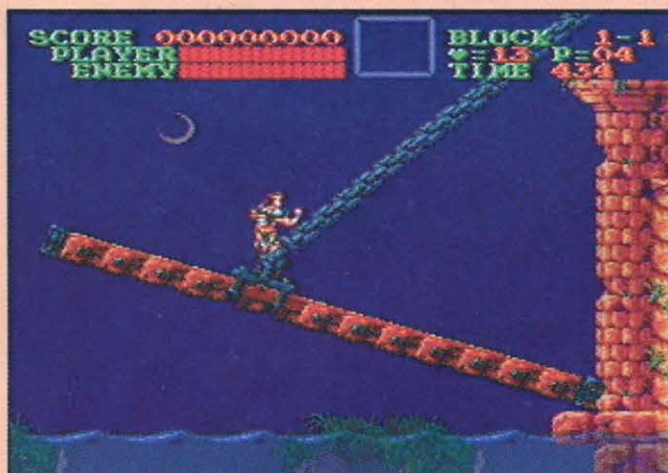
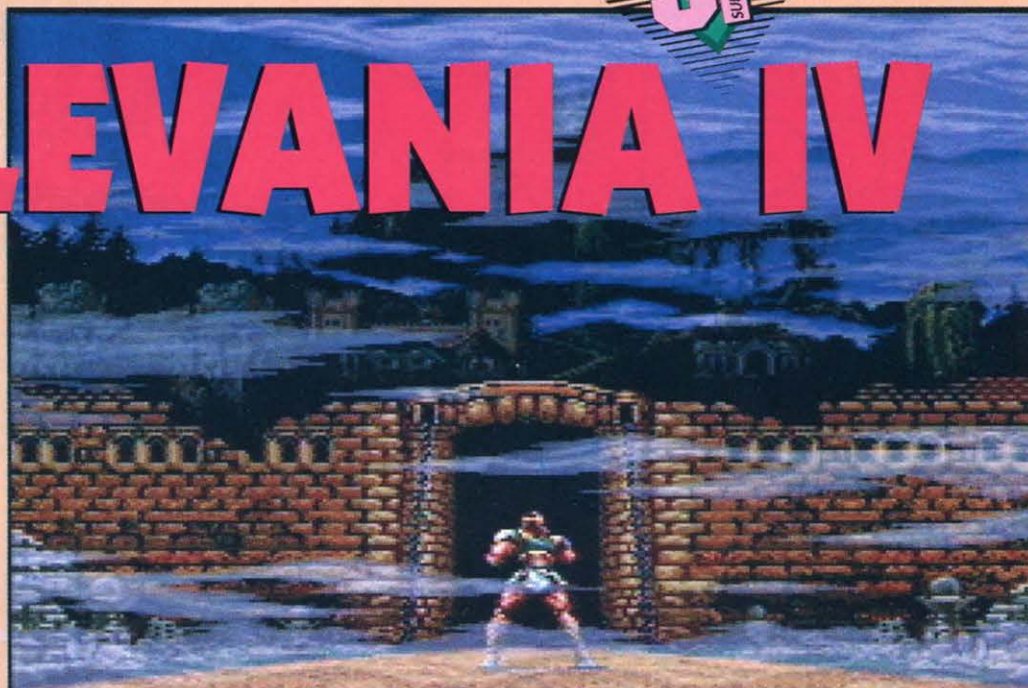

## CASTELVIAMOCI!



Allunga la vostra frusta e la trasforma in catena.



Incrementa la vostra riserva di munizioni di una unità.



Vale 5 cuori piccoli.



Danno punti



Con questo bonus la frusta infligge il doppio di danni al nemico...



... e con questo gliene infliggete il triplo.



Distrugge tutti i nemici presenti nello schermo.



Rende invincibili per qualche secondo.



Ridà un po' di energia.



Ripristina quasi tutta l'energia.



Regala una vita.



Bisogna prenderla per andare al prossimo livello.





DUPONT

COMMENTO  
& VOTO

93%

Occhei! Occhei! Ve lo concedo! All'inizio la grafica "splatter" del gioco è un po' bruttina e confusa però migliora molto nelle schermate successive. I livelli sono lunghi e la strada, che conduce al castello dove si è nascosto Dracula è a dir poco tortuosa. Il nostro eroe risponde bene ai comandi e la sua frusta è semplicemente incredibile! Se tenete premuto il pulsante e muovete il joypad potete fargli eseguire qualsiasi movimento e così colpire ogni cosa che entra nel raggio di copertura della frusta. E se vi scappa qualcuno perché è troppo distante, basta usare un'arma da lancio e "ZAC!" non se ne parla più. Naturalmente, sono presenti numerosi effetti speciali come: rotazioni, zoom, e "l'effetto tubo" (indescrivibile ma meraviglioso, guardate la foto!!); è dotato di un sonoro "horror" degno dei film di Clive Barker e di boss di fine livello dalle dimensioni impressionanti. Se poi vi dico che il gioco usa un sistema di password semplice e breve, scommetto che siete già in strada per andarlo a comprare. E fate bene, perché \*\*\*Castelvania IV\*\*\* non vi deluderà.

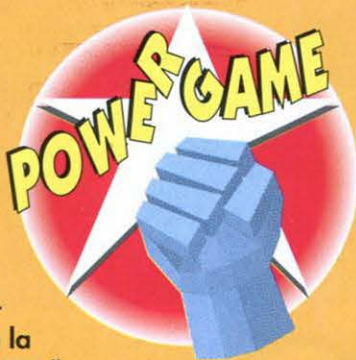



**PROVE**  
game power

**MA, TI TIRO UNA CENTRA!**



I coltelli. Molto rapidi e a lungo raggio.



La croce-boomerang. Lenta ma colpisce 2 volte.



L'ascia. Potente ma lenta, ha una traiettoria parabolica.



L'acqua santa. Potente ma a corto raggio, ha, come l'ascia, una traiettoria parabolica.



L'orologio. Ferma tutti i mostri per alcuni secondi, consuma cinque cuori, ma è molto utile per i boss di fine livello!



**SOTTO CONTROLLO**

**SCHEDA TECNICA**

Titolo \_\_\_\_\_ Castelvania IV  
Casa \_\_\_\_\_ Konami  
Distribuzione \_Importazione  
N° Giocatori \_\_\_\_\_ 1  
Continua? Infiniti o Password  
Livelli di Difficoltà \_\_\_\_\_ 1

**PIATTAFORME**



**GAMEBOY™ (PER GLI ACCESSORI: TELEFONA)**

AEROSTAR.....	59.000
BATMAN.....	59.000
BATTLE UNIT ZEOTH.....	59.000
BATLETOADS.....	64.000
BUGS BUNNY II.....	64.000
BURGERTIME DELUXE.....	64.000
CASTELVANIA II: BELMONT'S REV.....	69.000
CHOPFLIFTER II.....	59.000
DRAGONS LAIR.....	59.000
DUCK TALES.....	59.000
FINAL FANTASY ADVENTURE.....	95.000
FANTASTICO ACTION/RPG DA 2MB CON MANUALE DA 80 PAGINE E BATTERIA PER SALVARE IL GIOCO!	
FINAL FANTASY LEGEND.....	69.000
FINAL FANTASY LEGEND II.....	95.000
FANTASTICO RPG DA 2MB CON MANUALE DA 80 PAGINE E BATTERIA PER SALVARE IL GIOCO!	

GAMEBOY™ DOCS CLEANING KIT.....TEL. KIT DI PULIZIA PER GAMEBOY™	
GAUNTLET 2.....	59.000
ILLUMINATOR.....	35.000
<b>INDISPENSABILE!!! CON QUESTO ACCESSORIO POTRAI GIOCARE ANCHE AL BUIO!</b>	
IN YOUR FACE (BASKETBALL).....	59.000
MARBLE MADNESS.....	64.000
MARU'S MISSION.....	54.000
MEGAMAN.....	59.000
MERCENARY FORCE.....	59.000
MICKY MOUSE DANGER CHASE.....	64.000
NAVY SEALS.....	59.000
NFL FOOTBALL.....	59.000
PIPEDREAM.....	49.000
R-TYPE.....	59.000
RESCUE OF PRINCESS BLOBBETTE.....	59.000
ROBOCOP II.....	59.000
SPUD'S ADVENTURE.....	59.000

TEENAGE MUTANT HERO TURTLES 2.....TEL.	64.000
THE PUNISHER.....TEL.	64.000
THE SIMPSONS.....TEL.	64.000
WWF SUPERSTARS OF WRESTLING.....	59.000



**IN ESCLUSIVA PER I CLIENTI SOFTMAIL IL NUOVISSIMO MAGAZINE "FIRST CLASS" OGNI MESE CON NOVITÀ, RECENSIONI, OFFERTE E PRODOTTI ESCLUSIVI. GRATIS IN OGNI SPEDIZIONE**

**Vendita per corrispondenza. Per informazioni e ordini telefona allo (031) 300.174 CATALOGO A COLORI GRATUITO!**

**GAMEBOY™ MAGNIFIER**  
LENTE D'INGRANDIMENTO  
LIT. 29.000

**GAMEBOY™ CARRYALL**  
VALIGETTA RIGIDA PER GAMEBOY™ & 5 GIOCHI E CAVI  
LIT. 39.000  
N.B. IL GAMEBOY™ ED I GIOCHI NON SONO INCLUSI!!

**GAMEBOY™ AMPLIFIER**  
AMPLIFICATORE STEREO  
LIT. 39.000

**MESSAGGIO IMPORTANTE PER CHI POSSIEDE UN: GAMEBOY™ GAMEGEAR™ LYNX™**  
Inviaci subito il tuo indirizzo completo su cartolina postale oppure telefona allo 031/300.174 (ricordati di indicare anche quale delle tre console possiedi) e riceverai direttamente a casa una utile sorpresa per la tua console!!!

**MEGADRIVE™**

BATTLE SQUADRON.....	99.000
BATMAN.....	115.000
BUHDOKAN.....	105.000
CENTURION.....	105.000
FAERY TALE ADVENTURE.....	99.000
HARDBALL (8 MEGA).....	70.000
JOYSTICK SG FIGHTER.....	47.500
LAST BATTLE.....	99.000
ONSLAUGHT.....	70.000
OUTRUN.....	99.000
POPULOUS.....	99.000
RASTAN SAGA II.....	99.000
REVENGE OF SHINOBI.....	115.000
SPACE INVADERS 1991.....	99.000
STAR CONTROL (12 MEGA).....	89.000
SWORD OF SODAN.....	99.000
TURRICAN.....	89.000

**MIKE DITKA POWER FOOTBALL**  
The first 8-megabit football game  
**MEGADRIVE™ (8 MEGA) Lit. 89.000**

**GAMEGEAR™**

MASTER GEAR.....	89.000
PERMETTE DI UTILIZZARE TUTTI I GIOCHI DEL MASTER-SYSTEM™ SUL GAMEGEAR™	
RASTAN SAGA.....	69.000
SHINOBI.....	65.000
WONDERBOY.....	69.000

**LYNX™**

CHECKERED FLAG.....	80.000
HARD DRIVING.....	80.000
NINJA GAIDEN.....	80.000
SCRAPYARD DOG.....	80.000
TURBO SUB.....	80.000
WARBIRDS.....	80.000
WORLD CLASS SOCCER.....TEL.	

**DISPONIBILE IL NUOVO LYNX™ U.S.A., GLI ACCESSORI E TUTTI I PROGRAMMI**

**BUONO D'ORDINE DA INVIARE A: LAGO SOFTMAIL - VIA NAPOLEONA 16 - 22100 COMO - TEL. 031/300.174 - FAX 031/300.214**

TITOLO DEL PROGRAMMA	COMPUTER	PREZZO	COGNOME E NOME
			INDIRIZZO E N° CIVICO
			CAP, CITTÀ E PROVINCIA
			PREFISSO E N° TELEFONICO
			FIRMA (SE MINORENNE QUELLA DI UN GENITORE)
GP	Spese di spedizione Lit.	7.000	
	ORDINE MINIMO Lit.30.000 (SPESA ESCLUSA)	TOTALE Lit.	
	Pagherò al posito in contassegno		
	Allego assegno NON TRASFERIBILE intestato a: LAGO SNC		
	ADDEBITATE L'IMPORTO SULLA MIA (INDICARNE N° E SCADENZA)		

Declaro di accettare integralmente le condizioni di vendita riportate sull'ultimo catalogo SoftMail



# Grandi Giochi

## a piccoli prezzi

**GAME BOY**

L. 155.000



**SEGA MEGA DRIVE**

L. 295.000

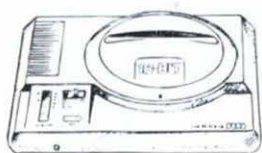

**NEO GEO**

L. 750.000

**GAME GEAR**

L. 295.000



**PC ENGINE GT**

L. 645.000



**PC ENGINE  
CORE GRAPHIX**

L. 285.000

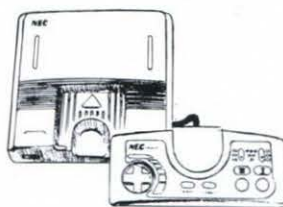

**PC ENGINE  
SUPER GRAPHIX**

L. 310.000

**NINTENDO  
SUPER FAMICON**

L. 510.000



**COMPACT DISK PER  
PC ENGINE**

L. 750.000

Tutti i prezzi sono IVA inclusa

Sono disponibili centinaia di titoli.  
Tutti gli accessori per console.  
Arrivi settimanali. Importazione diretta.

Sono inoltre disponibili:  
Telefax - Telefoni cellulari - Stampanti - Prodotti Genius  
- Accessoristica varia - Computers worker.

Per qualsiasi vostra esigenza contattate i nostri punti vendita:

**GI.BIT. Computer**

via A. Visconti, 78  
22053 Lecco (CO)  
tel. 0341/286241-282269  
fax 0341/283128

**031 Computer**

viale Masia, 16/18  
22100 Como  
tel. 031/571384  
fax 031/571384

Cercasi Rivenditori  
per zone libere

Naturalmente tutto a prezzi GI.BIT.

Banca Dati tel.031/421391



**Computer**



ENTRA  
IN GIOCO  
CON....

**SEGA**<sup>TM</sup>  
Master System<sup>TM</sup>

**PAC-MANIA**<sup>TM</sup>

Una delle conversioni coin-op più divertenti che si siano mai viste. Simpatici personaggi in mezzo ad intricati labirinti.

**TECMAGIK**<sup>TM</sup>



CADARIO  
TM Namco © 1991 Tongren, Inc. All rights reserved.  
SEGA is a trademark of Sega Enterprises Ltd. Licensed by Sega Enterprises Ltd. for play on the SEGA MASTER SYSTEM.  
TECMAGIK is a trademark of Lance Investments. All rights reserved.



# BLADES OF STEEL



BECCA

**COMMENTO  
& VOTO**

Davvero un ottimo prodotto, che grazie anche ad una buona serie di pregevoli sequenze animate riesce a ricreare l'atmosfera di un vero match di hockey su ghiaccio. È inutile continuare a lamentarsi delle dimensioni del Gameboy, lo schermo è quello che è. Pur essendo difficile vedere il disco, cosa che vi farà dannare quando sbaglierete un gol sotto porta, è senza dubbio un ottimo gioco, a livello della prima versione per NES.

**89%**

**SCHEDE TECNICHE**

Titolo Blades of Steel  
 Casa Konami  
 Distribuzione Ufficiale  
 N° Giocatori 1-2  
 Continua no  
 Livelli di Difficoltà 3

**SIMULAZIONE**

**SOTTO CONTROLLO**

Per muovere il giocatore in 8 direzioni. Serve anche per il portiere.



Per tirare

Per passare in attacco e per selezionare il giocatore più vicino al disco in difesa.

**R**iuscirà la Konami a rendere tutta l'azione, la frenesia e la spettacolarità di una partita di hockey sul portatile Nintendo? Con l'arrivo dell'inverno ben presto gli appassionati ricominceranno a riempire le piste di pattinaggio su ghiaccio e a seguire il campionato di hockey. Per chi non ha mai messo i pattini ai piedi o teme il terribile gelo invernale c'è sempre comunque la possibilità di emulare i propri beniamini di questo sport standosene a casa al calduccio: la Electronic Arts e ora la Konami ce ne hanno dato due ottimi esempi, la prima col magnifico *EA Hockey*, mentre la seconda lanciando recentemente sul mercato *Blades of Steel*, un gioco che ha tutte le carte in regola per non sfigurare. *Blades of Steel* vi permette innanzitutto di scegliere se fare un po' di pratica, disputare una partita amichevole o addirittura le fasi finali (i play-off) del campionato americano NHL.

La pratica consiste nel cimentarsi nei cal-

ci di rigore, molto divertenti, o in una delle tante risse che dovrete affrontare nel corso di ogni vero incontro. Questa è una delle fasi più carine e divertenti di questo prodotto, anche se è un po' troppo facile. Fare una partita amichevole è senz'altro la cosa migliore per chi vuole entrare subito nel vivo: una volta scelta la difficoltà fra tre diversi livelli disponibili, si assiste a una breve presentazione dell'incontro, dopodiché si è finalmente pronti per l'ingaggio. La prima cosa che colpisce della sezione di gioco è la fluidità degli sprite dei giocatori: pur essendo piuttosto piccoli, il loro movimento è stato molto ben riprodotto e il controllo è facile e immediato. Date le scarse dimensioni del suo sprite, talvolta risulta arduo riuscire a scorgere il "puck", ma lo scrolling orizzontale in questo caso aiuta molto a individuare la sua posizione. La giocabilità è davvero ottima e la non eccessiva difficoltà del livello più facile non fa che aiutare il giocatore a entrare in partita.

**Oh-Oh! Qui le cose si mettono male! Il nostro giocatore sembra accusare il gancio sinistro dell'avversario.**

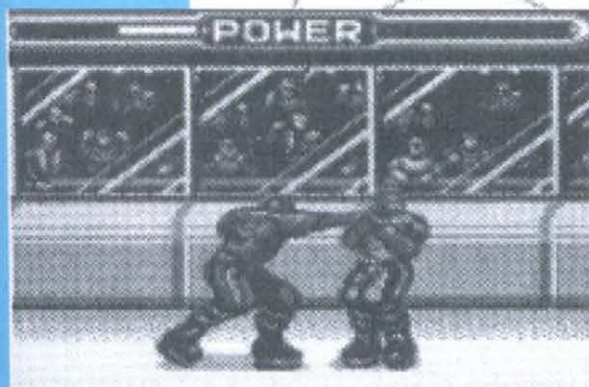



# MARBLE MADNESS

**M**arble Madness è un gioco che risale al 1984. Presumo che molti di voi lo conosceranno già, ciò nonostante una breve spiegazione non guasta. Lo scopo del gioco è di guidare una biglia di ferro attraverso una serie di labirinti tridimensionali visti in prospettiva isometrica fino a un traguardo. I percorsi sono ricavati all'interno di strane costruzioni geometriche con saliscendi, corridoi, catapulte, scivoli, imbuto e altre diavolerie. Questo strano mondo è popolato da fastidiosi animaletti come i Marble Muncher, che saltano a ventosa sulla biglia e se la pappano in un solo boccone, o le amebe di acido che la sciolgono al semplice contatto.

Marble Madness può anche essere giocato in due: ciascun giocatore guida una biglia di colore diverso e deve farle tagliare il traguardo prima di quella dell'avversaria, ricorrendo anche a mezzi non decouberiani, come cercare di spingere la pallina dell'avversario nel vuoto o farle imboccare strade sbagliate.

I percorsi (che sono 5 in totale) possono avere più di una strada per il traguardo, in genere una più veloce ma difficile, una più lunga ma un po' più facile. Ogni percorso deve essere portato a termine in un tempo limite, che è di 60 secondi nel primo livello e poi varia a seconda del tempo fatto nel livello precedente. Più secondi vi restano quando taglierete il traguardo, più ne avrete alla partenza del successivo.

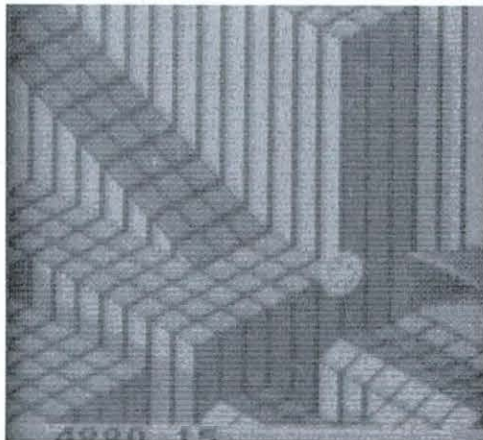

RICAL

**COMMENTO & VOTO**

**78%**

Graficamente, la Mindscape ha fatto un ottimo lavoro. Forse però l'idea di mettere Marble Madness su Gameboy è troppo ambiziosa. Il problema è che le ombre invece di evidenziare il paesaggio lo nascondono e a volte non si capisce dove bisogna andare. Il joystick funziona a meraviglia, ma, purtroppo, non è il comando adatto per questo gioco e alla fine risulta frustrante. 5 livelli poi sono troppo pochi. Il modo a 2 giocatori è però un vero spasso.



**SCHEDA TECNICA**

Titolo Marble Madness  
Casa Mindscape  
Distribuzione Leader  
N° Giocatori 1-2  
Continua no  
Livelli 5

**AZIONE**

**SOTTO CONTROLLO**

Per dirigere la biglia

Per accelerare la biglia

Per mettere in pausa

Come il tasto A



## WILD LION

Via Codro, 5/C - 42048 Rubiera (RE) Tel. e fax 0522/627669

VENDITA HARDWARE E SOFTWARE per

**SUPER FAMILICOM - PC ENGINE - MEGADRIVE - AMIGA - PC COMPATIBILI - GAME BOY - LYNX - SEGA MASTER SYSTEM - NINTENDO**

### Offerta di NATALE:

Prezzi scontatissimi!

Ulteriore sconto del 10% per acquisto console Megadrive, Super Famicom, Pc Engine e Neo Geo.

Supersconto del 20% a chi acquista più di 1 gioco.

Novità:

vendita videocassetta catalogo per giochi Megadrive

### Giochi per SUPER FAMILICOM:

Actraizer - Super Mario World 4 - Super Pro Baseball - Big Run - Pilot Wing - Gradius III - SD great Battle - Final Fight - U.N. Squadron - R Type II - Ghosts & Ghosts III - Darius Twin - Super Tennis - Goemnon

### Giochi per MEGADRIVE:

Alien Storm - Wrestle War - Sonic - Bonanza Bros - Mustang - kageky - Strider - Shadow Dancer - Mercs - Zero Wing - Dick Tracy - Galaxy Force II - Dinoland - Out Run - Hunter Joko - Street of Race - Street Smart - Saint Sword

### DIRETTAMENTE DAL GIAPPONE:

**MEGA DRIVE - SUPER FAMILICOM - PC ENGINE**

**VENDITA PER CORRISPONDENZA IN TUTTA ITALIA**

Chiuso il giovedì pomeriggio

orari di apertura, dalle 9.00 alle 12.30 dalle 15.00 alle 20.00

Linea Commodore - PC Compatibili - Consoles

**Nintendo**  
SUPER FAMILICOM

**Nintendo**  
GAMEBOY

**PC Engine**  
PC SUPER GRAFX

**SNK**  
Neo-Geo

**PC Engine**  
GT

# PIXEL

NOI VI POSSIAMO CONSOL...ARE

**SEGA MEGA DRIVE**

**SEGA GAME GEAR**

**AMIGA**

Catania - Via Ingegnere 37/A - Tel. 095/430580  
Aperto il sabato chiuso il lunedì mattina

Ritagliando questo Coupon sconto 10% sugli accessori





# The Final Fantasy Legend

**PROVE**  
game power



“ Ci fu un tempo in cui uomini, mostri e mutanti camminavano insieme. Quello era il tempo del mistero delle torri.

I mistici segreti, e ciò che di più oscuro esse celavano era a conoscenza di pochi eletti, e costoro ben si guardavano dal permettere ad altri, di qualsiasi razza essi fossero, di venire a contatto con i loro segreti.

Cosa attendeva gli ignari eroi che volevano violare il segreto delle torri nessuno lo sapeva. "Il Paradiso!" dicevano in molti. "Una morte Orribile" commentavano mestamente altri. "Infinite ricchezze!" rispondevano i più avidi.

Solo i più coraggiosi adirono entrati, e nessuno ne fece più fatto ritorno.

Oh caro se tu mi amassi! Ma no, ma no che non ti amasso!"

- da "Non Posso Vivere senza di te.", Cucciolo Triste '72, 12 - 43.

*Final Fantasy Legend* è uno dei primi GdR ha raggiungere il Gameboy (presto arriverà anche *Ultima - Runes of Virtue*), e rivela un aspetto di questo aggeggillo finora sottovalutato.

Lo schema di gioco è tipico di questo genere. Un party formato da diversi membri, armi e armature con cui equipaggiarsi, enigmi da risolvere, mostri da sconfiggere e tesori da scoprire. "Tutto qui?" direte voi. Già, tutto qui.

Ma vi sembra davvero tanto poco?

Innanzitutto, la possibilità di formare un gruppo con tanto di scheletri, zombi, goblin, e dragoni è, nello stesso momento, diversa e accattivante, in più aggiungete enigmi intriganti

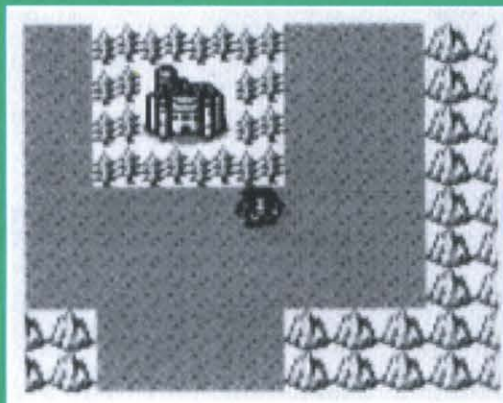
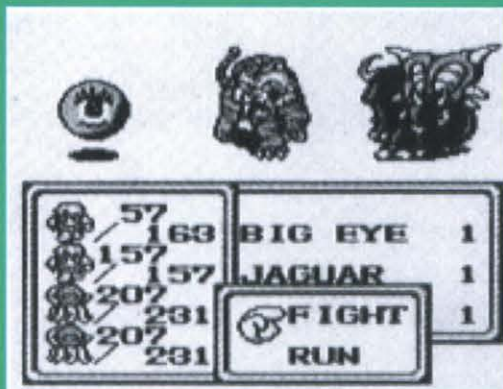

e armi non proprio convenzionali, come mitra e missili, e avrete la giusta idea di quello che *Final Fantasy Legend* rappresenta per tutti i possessori di Game boy appassionati di Giochi di Ruolo.



RANDOM

COMMENTO  
& VOTO

93%

Forse tra non molto verrà superato da altri giochilli, non si può mai sapere, ma comunque a tutt'oggi *Final Fantasy Legend* rimane il miglior gioco di ruolo in assoluto per il piccolo di casa Nintendo. Un sacco di locazioni da esplorare, miriadi di mostri da sconfiggere, enigmi e situazioni da risolvere a non finire. Non c'è dubbio che se vi piace il genere difficilmente vi allontanerete da *FFL* prima di un mesetto. Se non avete problemi di pile correte a comprarlo!

GB  
GAMEBOY

SCHEDA TECNICA

Titolo The Final Fantasy Legend  
Casa \_\_\_\_\_ Square  
Distribuzione \_\_\_\_\_ XX  
N° Giocatori \_\_\_\_\_ 1  
Continua \_\_\_\_\_ Password  
Livello di Difficoltà \_\_\_\_\_ Alto

GIOCO DI RUOLO

## MEGA MENATACHI DI SPADA FERISCE...

Le armi disponibili dagli impavidi eroi in *FL* variano dalle normali spade ai più sofisticati mitragliatori. Vediamo in dettaglio cosa vi aspetta...

La Spada è l'arma più usata ed efficace nei combattimenti corpo a corpo, è capace di infliggere danni elevati.

"Datemi un martello, uuh uhh, che cosa nei vuoi fare? Lo voglio dare in testa, uuh uuh, a quel mostro là!" (ogni commento è superfluo... NdR)

Il fioretto è un arma

che non causa molti danni, poiché può essere solo di punta, ma in mano alle persone giuste sa rivelarsi letale...

Ottima arma devastatrice. Può tagliare in due qualsiasi nemico, anche i più co-



riacei.

Se i vostri personaggi non sono pratici nell'uso della frusta possono anche cavarsi un occhio da soli. Perciò, Occhio! Ah!

Ecco un'arma davvero micidiale e un po' fuori

luogo in un'ambientazione chiaramente Fantasy. Però sinché distrugge i nemici... "chi se ne frega!"

Tranquilli, non è *Operation Thunderbolt* su Gameboy, è l'ennesima arma non convenzionale di *Final Fantasy Legend*

Altra arma "a distanza" ma che non possiede le capacità di colpi multipli dei missili e dei mitra. Non è da sottovalutare comunque.

SOTTO CONTROLLO

muove il personaggio e il cursore negli schermi scelta

visualizza il sotto schermo funzione

visualizza il sotto schermo dello status



inizia le conversazioni con i personaggi e conferma le scelte

cancella le scelte oppure velocizza le conversazioni

1		HUMAN	M
2		HUMAN	F
3		MUTANT	M
4		MUTANT	F
5		CLIPPER	
6		REDBULL	
7		WERERAT	
8		ZOMBIE	





RICAL

**Paperboy** è uno di quei giochi che hanno fatto la storia dei videogiochi. La grafica è buona, ma soprattutto funzionale. Il sonoro è OK, ma niente di speciale e gli effetti sonori sono simpaticissimi (soprattutto il rumore di vetri rotti). Ma quello che conta è che è divertentissimo. La difficoltà è ben calibrata e la sfida crescente col passare dei giorni: vi ci vorrà un po' per riuscire a terminare una settimana di consegne. Il percorso d'addestramento poi è una piacevole aggiunta. Se vogliamo proprio stare a vedere, la grafica in 3D sfalsato crea a volte dei problemi nei passaggi stretti, ma sono problemi minori che non tolgono niente a questo gioco che consigliamo senza riserve ai possessori di Game Boy.



COMMENTO  
& VOTO

89%

SCHEDA TECNICA

Titolo                      Paperboy  
 Casa                      Mindscape  
 Distribuzione            Ufficiale  
 N° Giocatori            1-2  
 Continua                no  
 Livelli di Difficoltà     vari

**AZIONE**

SOTTO CONTROLLO

Per dirigere Paperboy

Come il tasto B

Per mettere in pausa

Per lanciare i giornali



# PAPERBOY

**A**nche *Paperboy* è un coin-op Atari del 1984: per alcuni di noi sembra veramente di ringiovanire. Mai avremmo pensato che un giorno avremmo giocato i nostri giochi preferiti su un apparecchietto piccolo come il Game Boy (tralascia questi patetici incisi, NdR). Paperboy, in USA, è il ragazzo che consegna i giornali a domicilio. A bordo della sua bicicletta fa il giro delle vie assegnategli, lanciando i giornali sullo zerbino davanti alla porta di casa. In *Paperboy* è proprio questo il vostro compito. Ogni giorno della settimana dovete percorrere la stessa via consegnando i giornali agli abbonati (li riconoscete dallo zerbino bianco) e facendo dispetti ai non-abbonati (hanno lo zerbino nero), come tirare i giornali nelle finestre rompendone i vetri. Se non consegnate un giornale a un abbonato questi cancellerà l'abbona-

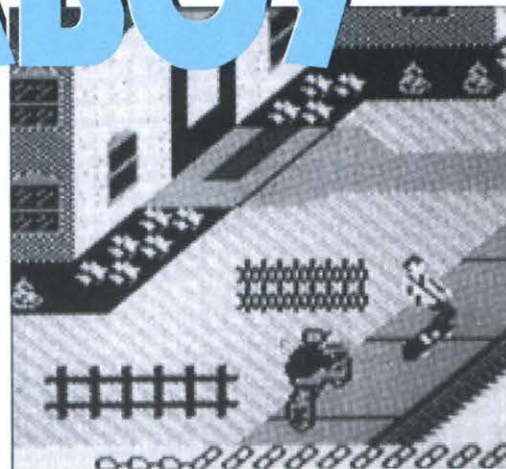

State andando a sbattere contro il maledetto skater. Date l'addio a una vita...

## PERCORSO D'ADDESTRAMENTO

Una volta portato a termine il giro di consegne, si attraversa la strada e ci si trova all'interno di un percorso ad ostacoli. Qui si può incrementare il proprio punteggio sia tagliando il traguardo che colpendo i bersagli collocati lungo il percorso. Avete 45 secondi per portare a termine il percorso d'addestramento. In basso a destra appare un timer che scandisce i secondi con un conto alla rovescia. I secondi rimasti alla fine del percorso verranno moltiplicati per 100 e il totale verrà aggiunto al vostro punteggio.

Il percorso d'addestramento: i bersagli rettangolari sulla sinistra valgono 300 punti.

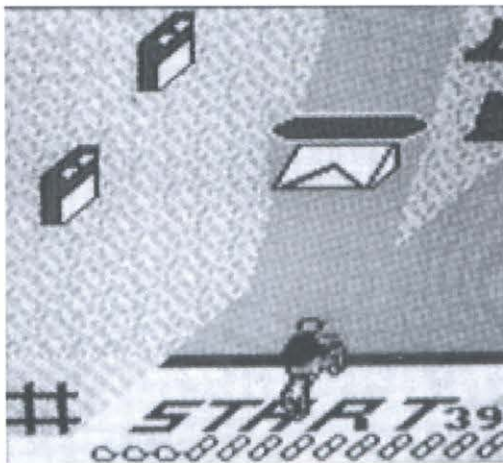

## PUNTI A GO GO

L'importante in *Paperboy* è consegnare i giornali agli abbonati (anche perché se non lo fate verrete licenziati). Ma non è l'unico modo per fare punti. A me, ad esempio, diverte un mucchio rompere le finestre di un non-abbonato.

Ecco come fare punti:

Lanciare un giornale nella cassetta della posta di un abbonato	750 punti
Lanciare un giornale sullo zerbino di un abbonato	300 punti
Rompere la finestra di un non-abbonato	300 punti
Colpire un cespuglio, una pietra tombale, un lampione o un bidone della spazzatura	300 punti
Colpire un bersaglio rotondo nel percorso d'addestramento	200 punti
Colpire un bersaglio rettangolare nel percorso d'addestramento	300 punti
Raccogliere un plico di giornali extra	50 punti

mento, mentre se riuscite a fare un giro di consegne perfetto, il giorno dopo uno o più persone sottoscriveranno un nuovo abbonamento e avrete più consegne da fare.

Se la cosa vi sembra facile, sappiate che la via è frequentata dai personaggi più strani - fanatici dello skateboard, breakdancer, operai, e la Morte in persona (con tanto di falce) - che cercheranno di ostacolarvi facendovi cadere dalla bicicletta. Una caduta equivale a una vita persa (ne avete quattro in totale). Oltre a questi "ostacoli mobili" la via è piena zeppa di ostacoli fissi come alberi, pietre tombali (?), recinti, idranti antincendio e chi più ne ha più ne metta.

Una volta completato il giro di consegne (partite con 10 giornali e potete raccogliergli altri sulla strada), si possono guadagnare punti extra portando a termine il percorso d'addestramento. Dopo di che, finisce la giornata e si ricomincia da capo, ma con più ostacoli.



# MEGA MAN



Attenzione alle lame rotanti, sono insidiose e indistruttibili.

si ringrazia ALEX COMPUTERS - TO



BIO MASSA

Mega Man - Dr. Wily revenge è molto difficile, ma completamente coinvolgente, e anche se all'inizio è naturale dire "cribbio che difficile" dopo averci giocato un po' e averci fatto su la mano verrà tanto naturale rispondere "però, che bello!". La grafica non è niente di speciale, ma il sonoro si adatta perfettamente alla situazione con delle musiche divertenti che insieme all'azione frenetica renderà ancora più brillante l'atmosfera del gioco. Non lasciatevi ingannare dalla sua difficoltà iniziale, poiché una volta che vi avrà preso non vi lascerà più andare e non sarete contenti fino a quando non lo avrete terminato!



COMMENTO  
& VOTO

83%

## MEGA MENATA

Non era possibile credere che ci fosse solo Mega man sulla faccia della terra, infatti ecco la lista dei suoi fratellini che, inviperiti perché lui non ha voluto dividere con loro i suoi tortellini, hanno deciso di trasformarlo in frittata. (Questa sì che è ironia alla Morace! NdR)

Ice Man - L'uomo venuto dal polo. Un solo suo sguardo vi trasformerà in un mottarello, o in un cometto se preferite.

Electric Man - Ma lo sapete quante gente muore ogni anno per incidenti elettrici? Beh, lui di sicuro non lo sa!

Cut Man - Ex redattore della rivista "Taglio e cucito", ha deciso, dopo essere stato licenziato dal tirannico direttore (notate similitudini? NdR), di fare il cattivo. Peggio per lui, il crimine non paga! (certo, ma neanche il nostro direttore lo fa! NdR)

Fire Man - Pare che provenga dalla terra del fuoco, ma non si capisce cosa c'entri con il suo soprannome!

Gli altri 4 fratelli sono gli stessi presenti in Mega Man 2, cioè Quick Man, Heat Man, Boubble Man e Flash Man, per cui andate a leggervi la recensione a pag. 22.

il numero di vite rimaste a disposizione. Cosa ne pensate? Che è un bel gioco? Beh, avete ragione, infatti Mega Man è uno di quei giochi che mi fa essere fiero di aver comprato il Game Boy, ma non illudetevi poiché finirlo sarà un'impresa molto, ma molto dura.

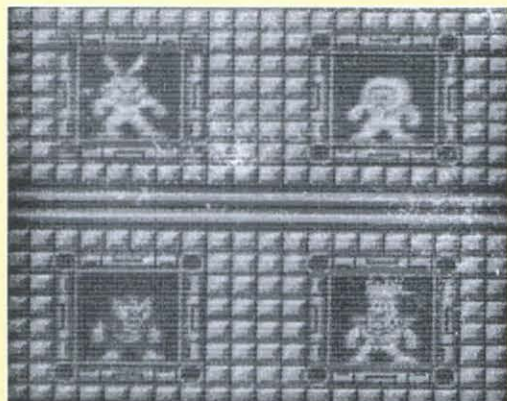
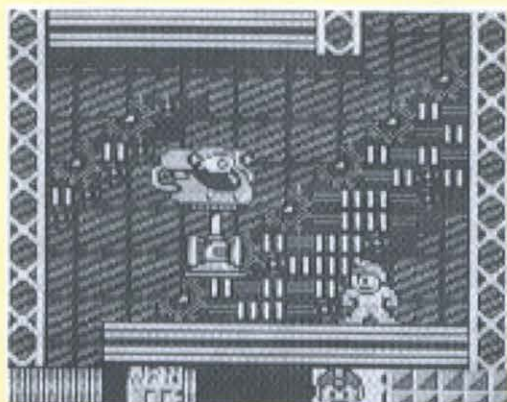

SCHEDA TECNICA

Titolo \_\_\_\_\_ Megaman  
Casa \_\_\_\_\_ Capcom  
Distribuzione \_\_\_\_\_ Import  
N° Giocatori \_\_\_\_\_ 1  
Continua \_\_\_\_\_ Password  
Livello di Difficoltà \_\_\_\_\_ 1

## AZIONE

SOTTO CONTROLLO

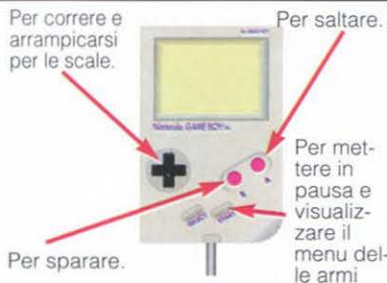



# WARBIRDS

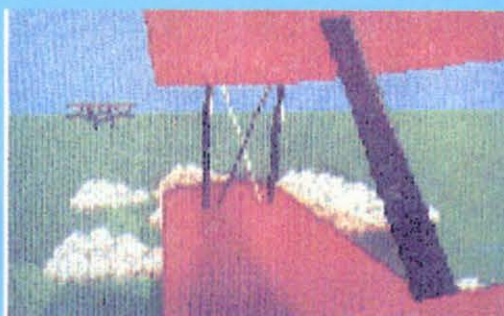

E se quell'aeroplano uscisse dallo schermo?



MBF

COMMENTO  
& VOTO

Warbirds è un gioco eccellente: sembra di avere Wings tra le mani. La giocabilità è il suo punto di forza, potrete compiere qualsiasi acrobazia, senza incontrare alcun problema. Familiarizzare con i comandi non è difficile anche per me che non amo le simulazioni di volo. Le animazioni sono eccellenti grazie alle programmatrici, Susan Mc Bride e Melody Rondeau. La grafica è nitida e ben colorata, anche se una maggiore varietà di scenari sarebbe stata apprezzabile (che ne dite di un Warbirds II?). Il grado di difficoltà è proporzionale al livello scelto. Simpatiche le schermate digitalizzate al termine delle missioni.



86%

SCHEDA TECNICA

Titolo \_\_\_\_\_ Warbirds  
Casa \_\_\_\_\_ ATARI  
Distribuzione \_\_\_\_\_ Ufficiale  
N° Giocatori \_\_\_\_\_ 1  
Continua \_\_\_\_\_ Da 1 a Infinite  
Livello di Difficoltà \_\_\_\_\_ 6

## SIMULAZIONE

SOTTO CONTROLLO

B + up, down, left, right: viste laterali e posteriori



Fire, selezione opzione

Quello che a una lettura distratta può sembrare il titolo di un film pornografico costituisce, in realtà, uno dei giochi più riusciti per Lynx. Gli "uccelli da guerra" in questione sono dei fantastici aeroplani che si sfidano nei cieli.

La Prima Guerra Mondiale imperversa e tocca a voi superare tutte le missioni per diventare l'asso delle nuvole. È possibile duellare contro il mitico Barone Rosso, oppure attaccare intere squadriglie avversarie, connettendo invece due Lynx potrete combattere testa a testa e sfidare, il vostro compagno. Le opzioni possibili sono così numerose che non avrete nemmeno bisogno di un cheat mode: armi infinite o limitate, danni minimi o realistici, numero di vite variabile da meno a più infinito, collisioni facoltative con gli altri avversari, infine scegliere se privilegiare la sezione combattimento (arcade) o quella di volo (flight simulator).

È inoltre possibile avere una visione di gioco praticamente totale, a 360 gradi: cambiando visione (laterale, posteriore, anteriore) potrete infatti seguire le mosse del vostro avversario evitando così di essere attaccati di sorpresa. Ottima presentazione, grafica sempre all'altezza (anche se non molto varia), sonoro efficace e grande giocabilità: questo è Warbirds.

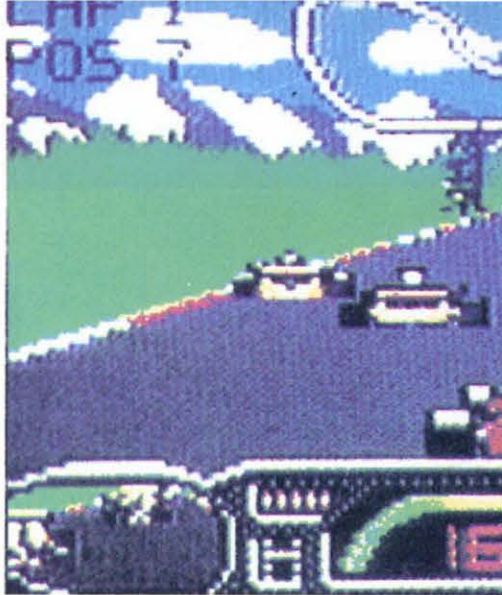

# CHECK FLAG

Delusi da Prost? Non siete convinti che Capelli sia la risposta adatta alla Ferrari del '92? Montezemolo saprà ridare corpo al Team più blasonato di tutti i tempi? Sono tutte domande alle quali potremo dare risposta più in là quest'anno, per il momento accontentatevi di godervi il vostro Lynx.

Checkered Flag vi permette di sedervi ai comandi di una monoposto di Formula Uno. La struttura di gioco è molto simile a quella di Pole Position: la macchina è vista dal dietro e ciò permette di avere una visuale piuttosto ampia. Ma rispetto al mitico Pole Position qui possiamo scegliere fra ben 18 tracciati differenti, tre tipi di cambi (automatico, quattro o sette marce), modificare l'estetica dell'auto a proprio piacimento, stabilire il numero dei giri da percorrere, scegliere se correre in modo solitario o sfidando fino ad un massimo di nove avversari, fare pratica, gare singole o affrontare l'intera stagione. È addirittura possibile utilizzare una telecamera fissata sulle altre automobili per seguire la gara se voi l'avete già conclusa. Insomma, non manca nulla!







# ERED



MBF

**Checked Flag** è semplicemente galattico: grafica nitida e ben definita, sonora cenobitico (ci sono anche frasi digitalizzate), anche se il punto di forza rimane la velocità. Il gioco è fluidissimo e non subisce alcun rallentamento anche quando sullo schermo ci sono diversi sprite. La giocabilità è ai massimi livelli, così come la longevità: vincere tutti e diciotto i GP non vi sarà affatto facile. Non perdetevi le scene di intermezzo, se completate la gara in modo accettabile verrete baciati da una stupenda californiana in costume, ma se vi siete comportati male... Non vi voglio rovinare la sorpresa.



93%

## SCHEDA TECNICA

Titolo Checked Flag  
 Casa ATARI  
 Distribuzione Ufficiale  
 N° Giocatori 1  
 Continua             
 Livello di Difficoltà 1

## GUIDA

### SOTTO CONTROLLO

Ozione 1 - telecamera



Ozione 2 - durante la gara comunica il numero di giri mancanti

freno  
 acceleratore

# HARD DRIVIN'

**H**ard Drivin' è la conversione dell'omonimo coin-op il cui scopo è completare una serie di acrobazie pazzesche nel tempo disponibile. Ponti interrotti, curve paraboliche, giro della morte, sarà veramente dura. Potete scegliere tra un'auto attrezzata con il cambio automatico o normale, ma visto l'alto livello di difficoltà vi consigliamo di cominciare con quello automatico. Dovrete fare il possibile per non uscire di pista o subirete dei rallentamenti. D'altra parte è preferibile perdere qualche secondo piuttosto che schiantarvi contro un'auto. In ogni caso potrete rivedere il vostro incidente al replay, come al bar. Il metodo di comandi non è dei più facili: se uscite di strada sarà duro ritrovare la pista. In effetti un'opzione di regolazione della sensibilità dei comandi non sarebbe stata male. Concludendo, la versione per Lynx è la conversione più simile al coin-op e batte ai punti tutte le altre (Megadrive, Amiga, ecc).



MBF

## COMMENTO & VOTO

Se amate il gioco da bar, apprezzerete sicuramente la controparte su Lynx: le differenze fra le due versioni sono minime. Purtroppo permane il problema del bar, la giocabilità: farete non poca fatica a familiarizzare con i comandi. Particolarmente frustrante è il fatto che dovete andare piuttosto piano per non uscire di strada, ma così facendo verrete investiti dalle auto che arrivano alle spalle e che non potete vedere perché non sono specchietti retrovisori. **Hard Drivin'** è un buon gioco, ma se cercate un gioco di corsa che vi esalti, opterei per **Checked Flag**.



75%

## SCHEDA TECNICA

Titolo Checked Flag  
 Casa ATARI  
 Distribuzione Ufficiale  
 N° Giocatori 1  
 Continua             
 Livello di Difficoltà 1

## GUIDA

### SOTTO CONTROLLO

A + B: torna sulla strada velocemente

Ozione 1 - cambia marcia



Ozione 2 - retromarcia

accende la macchina, accelera, salta il replay

frena





# L.T. AVANT GARDE

## PER LA VOSTRA PUBBLICITÀ

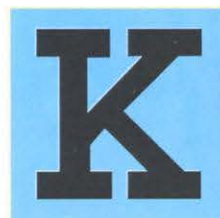

TEL. 02/66.10.32.23 FAX. 02/66.10.32.22

## GOBLIN

VENDITA, NOLEGGIO E SCAMBIO DI CARTUCCE PER CONSOLES... SOLAMENTE PER CORRISPONDENZA!

**UN ESEMPIO DEI  
NOSTRI GIOCHI E  
DEI NOSTRI PREZZI:**

### MEGADRIVE:

Alien Storm	99.000
Moonwalker	59.000
Spiderman	89.000
Mike D. Football	119.000
Hard Drivin'	69.000

### GAMEBOY:

Bugs Bunny	59.000
Megaman	59.000
Pro Wrestling	54.000
Spiderman	59.000
Word Cup Soccer	56.000

### SUPER FAMICOM:

SD Great Battle	119.000
F - Zero	109.000
Actraizer	109.000
Final Fight	149.000
Gundam F 91	119.000

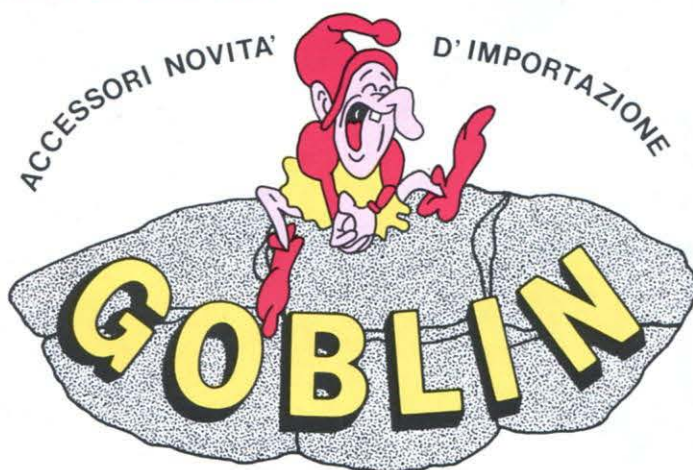

**Per posta:**

Goblin - Via Sano di Pietro, 22 - 50143 Firenze

**Per telefono** (dal lunedì al venerdì)

dalle 9 alle 13 e dalle 15 alle 19

0337/679267

Questa è solo una minima parte delle offerte che proponiamo.  
Tanti altri titoli pronti per la consegna...telefona o scrivi  
per avere l'elenco completo.

**STRAORDINARIA  
OFFERTA**

Compra anche un solo gioco presso di Noi ed entrerai a far parte del **Club Goblin** per il noleggio e lo scambio delle cartucce.

Scrivi o telefona per saperne di più.

**ARRIVI SETTIMANALI  
DAGLI USA E  
DALL'INGHILTERRA**



# RASTAN SAGA

**P**rendete un demone, un regno abbastanza pacifico, delle creature malvagie che vogliono conquistarlo, degli oggetti sparsi qua e là, la mamma di Pino e infine il solito guardiano di fine livello. Otterrete la trama di *Rastan Saga*. Ora prendete un uomo con il fisico di Arnold Schwarzenegger, fategli crescere un po' di capelli, vestitelo solo con delle mutande di vera pelle di daino e con degli stivali firmati Lacoste e otterrete Rastan. Questo è tutto quello che troverete in questo stupendo gioco per Game Gear dove il giocatore deve guidare il muscoloso eroe attraverso i più svariati livelli con lo scopo di liberare il suo regno. Ogni livello è suddiviso in tre parti. La prima è ambientata in mezzo al verde, la seconda all'interno di un castello e la terza nella sala del trono dove si trova il guardiano del livello. Lungo il tragitto occorre affrontare alcune creature, ma mentre per la maggior parte di esse basta un colpo ben assestato per farle fuori, altre necessitano di una buona dose di violenza per essere eliminate. Cominciate la partita armati solo di una spada, ma durante il tragitto è possibile trovare oltre a vari oggetti più o meno utili anche delle armi extra che pur avendo solo un effetto temporaneo, si riveleranno determinanti per il successo della missione. Naturalmente Rastan non è invulnerabile, infatti una piccola barra posta in alto sullo schermo mostra il suo stato di salute. Man mano che l'eroe subisce dei danni questa

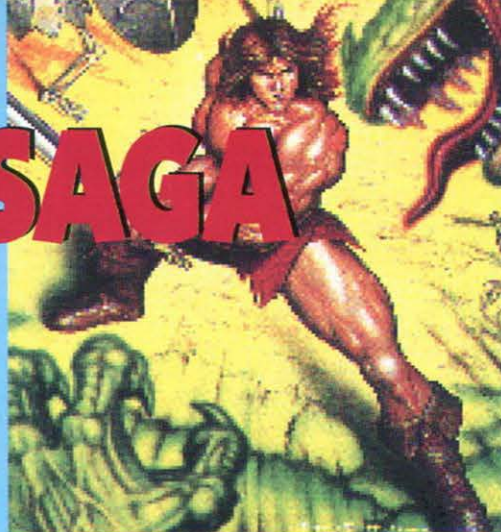

tende a colorarsi tutta di rosso e quando questo succede la partita termina. Caldamente raccomandato a tutti i possessori di Game Gear, *Rastan Saga* riuscirà a divertire anche il meno violento dei videogiocatori.

## COME T'AFFETTO IL TIPO

Durante il tragitto è possibile raccogliere alcune armi. Ecco una piccola descrizione di esse.



**SPADA NORMALE:** Cominciate la partita con quest'arma. Non è molto potente ma usata nel modo giusto si rivela micidiale.



**ASCIA DA GUERRA:** Vale 200 punti, ha la stessa gittata della spada ma infligge più danno ai nemici.



**PALLA CHIODATA:** Vale 300 punti, ha la stessa potenza della spada ma colpisce più lontano.



**SPADA INFUOCATA:** Non vale niente ma è estremamente letale, inoltre consente di lanciare contro i nemici delle potenti sfere di fuoco. Peccato che non funzioni contro i guardiani di fine livello.



**PROVE**  
game power



BIO MASSA

COMMENTO  
& VOTO

82%

*Rastan Saga* è forse il più bel gioco in circolazione per GG. La grafica è ottimamente definita, l'animazione ultra fluida e gli effetti sonori rispecchiano fedelmente quelli originali. Se a tutto questo vengono aggiunti una grande quantità di livelli differenti si ottiene una miscela esplosiva per un gioco che rischia di diventare il titolo più riuscito per questa



SCHEDA TECNICA

Titolo	Rastan Saga
Casa	Sega
Distribuzione	Ufficiale
N° Giocatori	1
Continua	7
Livello di Difficoltà	1

## AZIONE

SOTTO CONTROLLO

Per muovere Rastan. Per mettere in pausa e visualizzare lo stato del giocatore.



Per usare la spada (o le altre armi)

Per saltare

## OGGETTI, ITEMS, E ALTRO ANCORA

Il mondo di Rastan è pieno di oggetti, e ognuno di essi può essere recuperato solo uccidendo i nemici. Ringraziando Nippo per la traduzione dal manuale, ecco qui una panoramica di quello si può trovare nel gioco (tra parentesi c'è il valore in punti):



**Scudo:** (1000 Punti) Riduce a metà i danni che vengono inflitti al giocatore.



**Mantello:** (1500 Punti) Ha lo stesso effetto dello scudo.



**Armatura:** (2000 Punti) Vedi sopra.



**Mezza Pozione:** (1000 Punti) Restituisce 32 punti vita.



**Pozione:** (2000 Punti) Restituisce 64 punti vita.



**Mezzo veleno:** (10000 Punti) Toglie 8 punti vita.



**Veleno:** (20000 Punti) Toglie 16 punti vita.



**Ariete:** (1000 Punti) Restituisce tutta l'energia.



**Diamanti:** (1000, 2000 e 3000 Punti) c'è ne sono di diversi tipi e ognuno di essi ha un valore diverso.



**Anello:** (1500 Punti) Permette di colpire più velocemente.



**Scettro:** (2000 Punti) Aumenta il tempo a disposizione per l'utilizzo degli oggetti.



**Collana:** (1000 Punti) Aumenta il tempo a disposizione per l'utilizzo delle armi.



**Pergamena:** (0 Punti) Elimina tutti i nemici presenti nello schermo.



**NUOVE  
OFFERTE !!!**

**PADOVA**

**Computer Time**

**PADOVA**

**NUOVI  
PREZZI!!**

Prezzi Iva inclusa

**Computer Amiga**

AMIGA 500 GARANZIA COMMODORE ITALIA +JOYSTICK	650.000
AMIGA 500+ESPANSIONE 512K	699.000
AMIGA 500+ESPANSIONE 2MB INTERNA	900.000
AMIGA 500+ESPANSIONE 4MB INTERNA	1.030.000
AMIGA 2000 GARANZIA COMMODORE ITALIA	1.290.000
AMIGA 2000COME SOPRA+ESPANSIONE 2MB ESP.8MB	Offerta 1.610.000
AMIGA 2000+GVP 52MB QUANTUM+ESPANSIONE 2MB SIMM	Offerta !!! 2.200.000
AMIGA 3000 QUALSIASI CONFIGURAZIONE TELEFONARE	<b>CHIEDERE</b>
AMIGA 500 PLUS 1MB CHIP KICKSTART 2.0+JOYSTICK	New!!! 770.000

**Monitor**

COMMODORE 1084S-NEW	450.000
COMMODORE 1950 MULTISYNC	639.000
SAMTRON VGA 800X600 COLORE	500.000
SAMTRON VGA 1024X768 COLORE	New!!! 550.000
MORSE 1024X768 0.28 DOT PICH	New!!! 650.000
INTRA MULTISYNC 1024X768 0.28 DOT PITCH COLORE	790.000
NEC 3FG 15"MULTISYNC 1024X768 GARANZIA NEC ITALIA COLORE	1.200.000
NEC 4FG 16"MULTISYNC 1024X768	Chiedere
NEC 5FG 20"MULTISYNC 1280X768	Chiedere

**Expansioni amiga**

ESPANSIONE AMIGA 500 512KB	New price 59.000
ESPANSIONE AMIGA 500 512KB+CLOCK	New price 76.000
ESPANSIONE AMIGA 500 2MB INTERNA	260.000
ESPANSIONE AMIGA 500 4MB INTERNA	400.000
ESPANSIONE AMIGA 2000 2MB ESPANDIBILE A 8MB	360.000
ESPANSIONE AMIGA 2000 2MB ESP.GVP	380.000
MODULO SIMM 4MB PER HARD CARD GVP/HARD CARD NEXUS	New!!! 440.000
MODULO SIMM 1MB 80/70 n/s PER HARD CARD/ESPAN.GVP	New!!! 90.000
CHIP MEMORY 44256 1MB( 8 CHIP) PER CONTROLLER A2091	New!!! 78.000

**Hard Disk e Controller**

HARD DISK SCSI 20MB FUJITSU	250.000
HARD DISK SCSI e AT 40MB QUANTUM 11MS	470.000
HARD DISK SCSI e AT 52MB QUANTUM 11MS-SLIM	530.000
HARD DISK SCSI e AT 80MB QUANTUM 11/15MS	765.000
HARD DISK SCSI e AT 105MB QUANTUM 11/15MS-SLIM	890.000
HARD DISK SCSI e AT 120MB QUANTUM 11/15MS	1.050.000
HARD DISK SCSI e AT 170MB QUANTUM 11/15MS	1.290.000
HARD DISK SCSI e AT 210MB QUANTUM 11/15MS	1.390.000
HARD DISK SCSI RICOH REMOVIBILE+CARTRUCCIA 50MB	1.520.000
CONTROLLER A2091 ESPANDIBILE A 2MB CON CHIP 44256	280.000
CONTROLLER GVP IMPACT II ESP.8MB CON MODULI SIMM	399.000
CONTROLLER NEXUSESPANDIBILE 8MB SUPER VELOCE!!!	450.000
CONTROLLER ICD A500 INTERNO+HD40MB 2" 1/2	<b>CHIEDERE</b>
CONTROLLER GVP A500 EST.ESPANDIBILE 8MB	
CON 52MB QUANTUM 11MS	Offerta 1.150.000
CON 105MB QUANTUM 11MS	1.500.000

**Periferiche Amiga**

DIGITALIZZATORE DIGIVIEW 4.0 GOLD	259.000
DIGITALIZZATORE VIDEON III+Photon paint	535.000
GENLOCK ECR MK II PLUS ESTERNO	369.000
GENLOCK VHS ELECTRONIC DESIGN,NEW DALLA GERMANIA	860.000
GENLOCK S-VHS ELECTRONIC DESIGN	1.100.000
GENLOCK VIDEOMASTER S-VHS QUALITA'BROADCAST	1.899.000
HAND SCANNER GOLDEN IMAGE 400DPI.32 TON DII GRIGIO	399.000
SHARP JX-100+SCAN LAB. SCANNER 200DPI 262.000 COLORI	1.460.000
TAVOLETTA GRAFICA EASYL 500 12X8	685.000
TAVOLETTA GRAFICA SUMMA SKETCH 2000 12X12	899.000
DIGITALIZZATORE AUDIO STEREO PERFECT SOUND V.3.1	149.000
DIGITALIZZATORE SOUNDMASTER+AUDIOMASTER	249.000
INTERFACCIA MIDI AMATORIALE PER AMIGA	49.000
SCHEDA ACCELERATRICE GVP 68030 22MHZ+1MB DI MEMORIA	1.700.000
SCHEDA ACCELERATRICE GVP 68030 33MHZ+4MB RAM+68882	2.990.000
AD SPEED ICD ACCELERATORE 14.2MHZ	450.000
ACTION REPLAY II AMIGA 500	169.000
EMULATORE MS-DOS 286 ATONCE EGA/VGA MONOCROMATICA	349.000
ADATTATORE ATONCE PER AMIGA 2000	130.000
DRIVE ESTERNO GVP/QTEC CON INTERRUOTORE	135.000
DRIVE INTERNO AMIGA 2000 COMPATIBILE CHINON NOSLIM	135.000
DRIVE INTERNO AMIGA 500 EPSON	New price 110.000
DRIVE DOPPIO ESTERNO CON ALIMENTATORE E INTERRUOTORE	270.000
KICKSTART 1.2/1.3 O 1.3/1.2	65.000
DEVIATORE MOUSE/JOYSTICK	29.000
BOOT DF1( PER SELEZIONARE BOOT DI PARTENZA)	19.000
INTERFACCIA 4 GIOCATORI(PER KICK OFF,OVER THE NET ETC..)	24.000
CANON ION RC260	1.450.000
PORTADISCHI POSSO 150 POSTI	40.000
PEN BRUSH OTTICA	198.000
COLORBUSTER PAL 16.000.000 DI COLORI 756X580	1.490.000
MOUSE HANDY COMPATIBILE AMIGA	45.000

**COMPUTER TIME S.N.C.**

**VIA PROVVIDENZA 43  
35030 SARMEOLA DI RUBANO (PD)  
TEL.049/8976508 FAX 049/8976414**

ASSICURAZIONE SUL TRASPORTO:  
IN CASO DI MALFUNZIONAMENTO DI UN NOSTRO PRODOTTO LO STESSO  
VERRA' SOSTITUITO AL PIU' PRESTO CON SPESE POSTALI A NOSTRO  
CARICO

**CONDIZIONI DI VENDITA:TUTTI I PREZZI SONO COMPRESIVI D'IVA  
SPEDIZIONI IN TUTTA ITALIA 1/2 POSTA C.C. 12516357 O CORRIERE ESPRESSO  
DISCHI BULK:10PZ L.850 50PZ L.800 100PZ L.750 500PZ L.650 1000PZ L.590 2000PZ L.570**

**Stampanti aghi,laser,getto d'inchiostro**

MANNESMANN MT81 9AGHI 80COLONNE	285.000
MANNESMANN MT82 24AGHI 80 COLONNE	600.000
NEC P20 24AGHI MULTIFONT 80 COLONNE	625.000
NEC P30 24AGHI MULTIFONT 136 COLONNE	850.000
NEC P60 24 AGHI 300CPS 80 COLONNE 360X360	990.000
NEC P70 24 AGHI 300CPS 136 COLONNE 360X360	1.280.000
NEC P90 24 AGHI 400CPS 136 COLONNE 360X360 COLORE	2.800.000
NEC S60 LASER 300DPI 6PAG/MIN 1,5 MB RAM	2.880.000
NEC S60P LASER POSTSCRIPT 35 FONTS 2MB RAM	4.490.000
KIT COLORE PER NEC P60/70	261.800
COMMODORE 1270 INK JET 9UGELLI 80COLONNE	320.000
STAR LC 20 80COLONNE 185CPS	369.000
STAR LC 200COLOR 80COLONNE 200CPS	470.000
STAR LC 200 24AGHI 80 COLONNE	600.000
STAR LC 200 COLORE 24AGHI	690.000
CANON BJ-10E 360 DPI 83CPS(getto d'inchiostro)PORTATILE	635.000

**Console !!!!**

SEGA MEGADRIVE JAPAN CON PRESA SCART E	288.000
ARCADE POWER PER MEGADRIVE(IL SUPER JOYSTICK)	90.000
CONTROL PAD PER MEGADRIVE	45.000
SUPER FANICOM JAPAN.2 JOYPAD E ALIMENTATORE	488.000
PC ENGINE PRESA SCART E ALIMENTATORE	279.000
GIOCHI DA LIRE 60.000	
ARRIVI SETTIMANALI PER TUTTE LE CONSOLE	

**Pc-compatibili**

DESKTOP 286 16/21 HD40MB 1MB DRIVE 1.44 VGA 256	1.250.000
DESKTOP 386 SX 16 HD40MB 1MB DRIVE1.44 VGA 256	1.590.000
DESKTOP 386 25 HD40MB 2MB DRIVE 1.44 VGA256	1.990.000
DESKTOP 386 33 64CACHE HD40MB 2MB DRIVE1.44 VGA 256	2.390.000
DESKTOP 386 40 128 CACHE HD 40MB 2MB DRIVE 1.44 VGA256	2.890.000
DESKTOP 486 33 256 CACHE HD 40MB 2MB DRIVE 1.44 VGA 256	4.000.000

DIFFERENZA MINITOWERcon led	+ 50.000
" TOWER con led	+130.000
" 1MB AGGIUNTIVO 44256	+ 80.000
" 2MB AGGIUNTIVI SIMM	+190.000
" DRIVE AGGIUNTIVO 5" 1/4 TEAC	+120.000
" VGA TRIDENT 1MB 1024X768 256 COLORI	+100.000
" VGA 1MB 1024X768 32000 COLORI	+260.000
" HARD DISK 52MB QUANTUM	+ 60.000
" HARD DISK 80MB QUANTUM	+260.000
" HARD DISK 105MB QUANTUM	+386.000
" HARD DISK 210MB QUANTUM	+850.000

CARATTERISTICHE COMUNI: M.B. FOX/JAGUAR, DRIVE TEAC  
**HARD DISK QUANTUM**  
SICURI DI OFFRIRE AI NOSTRI CLIENTI UN OTTIMO PRODOTTO  
LA **GARANZIA** PER LE PARTI MECCANICHE IN MOVIMENTO E' DI  
**18 MESI** (HARD DISK E DRIVE) **12MESI** PER I COMPONENTI

**OFFERTE NATALIZIE**

PC DESKTOP 286 16/21 SERIE"ECONOMY" CON HARD DISK 44MB DRIVE 3,5 1.44MB,VGA 800X600,1MB DI MEMORIA,2S 1P 1 GAME L. 1.080.000
PC TOWER 386 33MHZ SERIE"ECONOMY"CON HARD DISK 44MB DRIVE 3,5 1.44MB,VGA 1024X768,1MB,4 MB DI MEMORIA,2S 1P 1 GAME L.2.300.000
DIGITALIZZATORE VIDEON III PC L.620.000
DIGITALIZZATORE VIDEON III AMIGA+PHOTON PAINT L.530.000
CONTROLLER+HARD DISK 70MB FORMATTATI AUTOBOOT A2000 L.890.000
CONTROLLER+HARD DISK 70MB FORMATTATI AUTOBOOT A500 L.990.000
MODEM 2400 V21-V22-V23 VIDEOTEL L.290.000
JOYSTICK CLOCHE PER SIMULATORI DI VOLO 39.000
GENLOCK ROCTEK A500 L.220.000
AMIGA 500 PLUS KICKSTART 2.0 +SCHEDA KICKSTART 1.2 O 1.3 PER RENDERE L'AMIGA COMPATIBILE CON TUTTI I PROGRAMMI E GIOCHI L.830.000
AMIGA 500 PLUS COME SOPRA+ESPANSIONE 1MB PORTA LA MEMORIA TOTALE A 2MB CHIP RAM L.960.000
SCHEDA IMPACT VISION 24 GVP, 16.000.000 DI COLORI VISUALIZZABILI FRAME GRABBER,GENLOCK,ANTIFLICKER ETC. LA PERIFERICA FINALE PER IL DESKTOP VIDEO TUTTO SU UNA SCHEDA PER A2000/3000 L.4.854.000
HARD CARD GVP52MB+2MB SIMM PER A2000 L.990.000
ESPANSIONE 1MB PER AMIGA 500PLUS L.150.000
KICKSTART 2.0 PER AMIGA 500/2000 L.150.000
PORTA DISCHI 40POSTI CON CHIAVE 40P L.13.000 80P 18.000





**B**entornati a Help!, l'unico inserto di trucchi di 22 pagine che fa davvero il suo mestiere. La mitica e premiata ditta Paolo Paglianti, Alex Pasetto & Nessun Altro, in queste pagine, è orgogliosa di presentarvi la seconda puntata delle strisce di Mickey Mouse e Mario Bros II, vi insegna a guidare le auto telecomandate di Super R. C. PRO-AM su Gameboy, come battere i migliori tennisti del Famicom e infine apre un nuovo angolo dedicato al mondo dei GdR su console. A proposito, sapete perché non si può fare la foto ad Alex di profilo? Semplice, non ci starebbe il suo titanico naso...



# MICKEY MOUSE

## LIVELLO 3-1

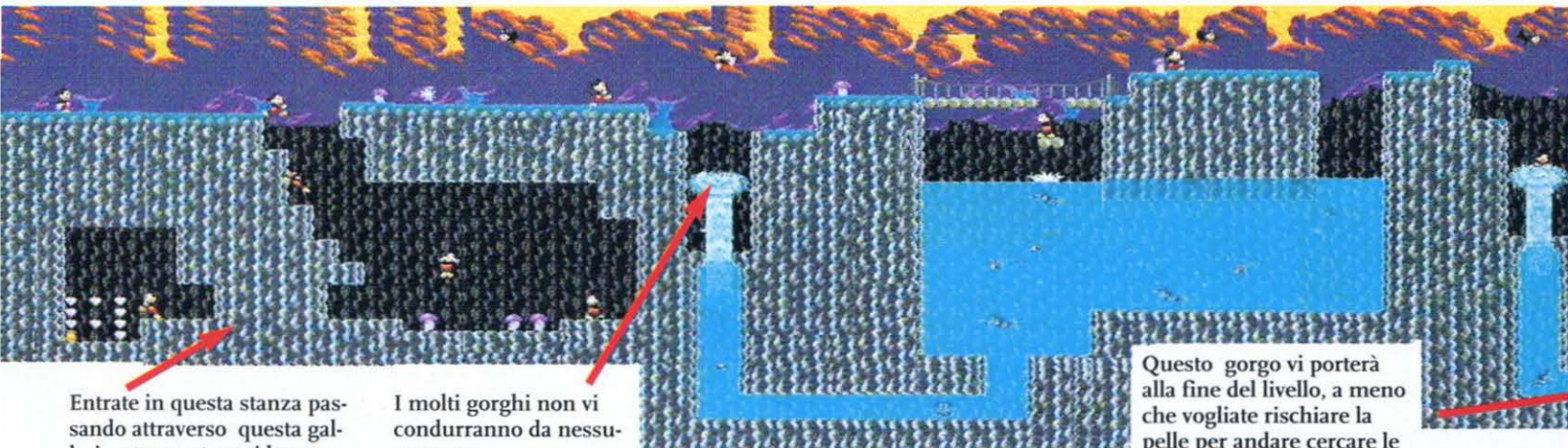

Entrate in questa stanza passando attraverso questa galleria e troverete vari bonus.

I molti gorghi non vi condurranno da nessuna parte.

Questo gorgo vi porterà alla fine del livello, a meno che vogliate rischiare la pelle per andare cercare le due stelle più avanti.

## LIVELLO 3-2



Se prima vi rompevano i nemici, in questo livello, la cosa che deve preoccuparvi è dove mettete i piedi.

Questo è senz'altro il livello più corto di questo mondo.

Se la corrente d'acqua raggiunge la sua massima altezza mentre topolino è giù, allora lo trascinerà fino all'inizio facendogli perdere preziosi punti vita.

... e qua altre due.

## LIVELLO 3-3







# PARTE 2

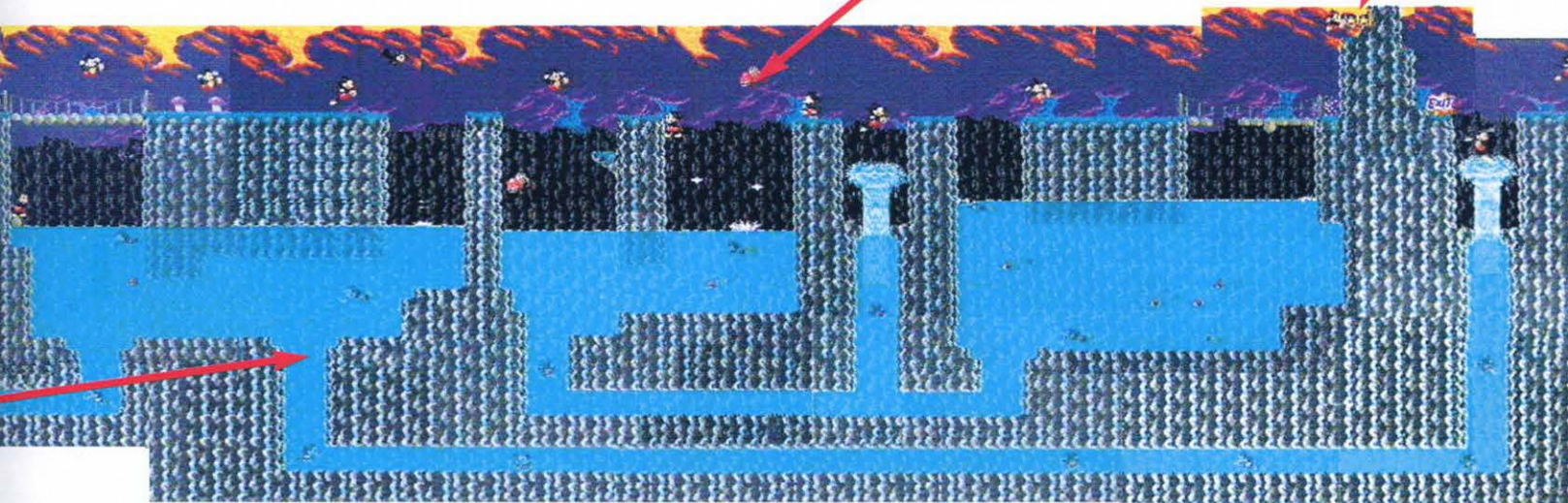

Per attraversare questo burrone dovrete rimbalzare su i pesci volanti.

Rimbalzate sul fungo se volete raggiungere le stelle.



Qui non dovrete avere problemi ma non dimenticatevi di raccogliere il sacchetto di palline.

State attenti alle cascate d'acqua intermitteni che vorrebbero trascinarsi il povero topolino.

Eccone un'altra ...

Velocità e tempismo sono gli ingredienti principali se volete riuscire a passare questa zona.

Questi pipistrelli sono l'ultima cosa che potrebbe impedirvi di raggiungere l'uscita.



## IL GUARDIANO DI FINE LIVELLO



Rimanete sulla sinistra dello schermo e aspettate che gli uomini-rana saltino e, mentre sta per atterrare il primo, saltategli in testa e schiacciatelo. Ripetete l'operazione ancora cinque volte e questo boss vi sembrerà acqua passata! (mi sembra proprio il caso di dirlo! Ah! Ah!).



# MICKY MOUSE

Usate questa liana per passare dall'altra parte e andare a cercare i vari bonus.

Evitate questa mela gigante e entrate nella bottiglia di latte. Questa è l'ultima sezione del livello alla fine del quale affronterete il cattivo di turno.

## LIVELLO 4-1

Entrate in questa tazza di tè, troverete delle mele e dei diamanti, ma state attenti ai cubettini di zucchero (è risaputo che troppo zucchero fa male alla salute!).

State attenti a questi libri (probabilmente censurati!) che vi vogliono ridurre a forma di sottilettta Kraft.

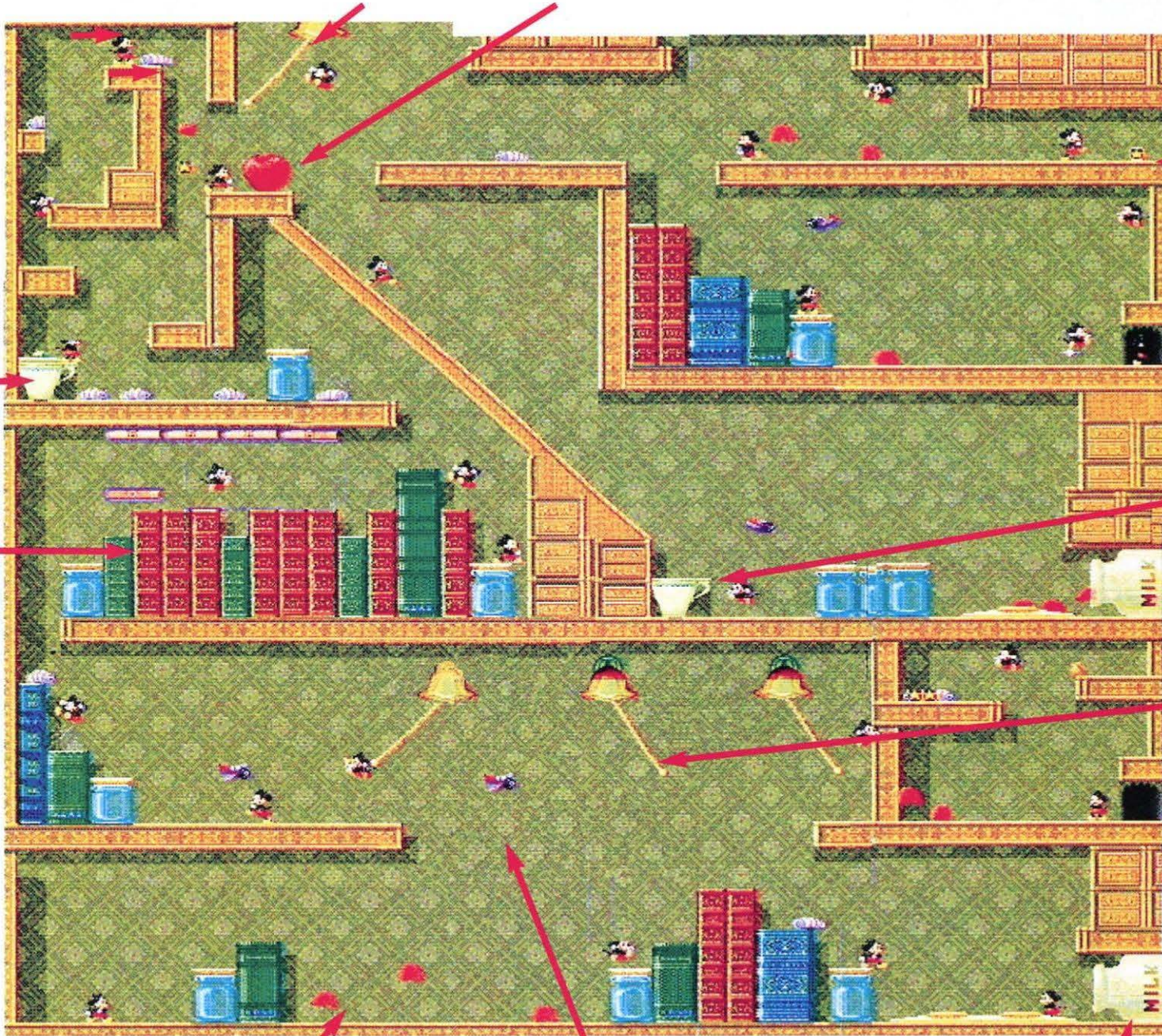

Come vedete, questa è la libreria di un gigante, e i vostri nemici più pericolosi sono gli "A"-saltatori (Ah! Ah! Questa sì che è buona! Gli assaltatori! Ah! Ah! Ah!) (Dio mio...NdR). Come vedete, questa è la libreria di un gigante, e i vostri nemici più pericolosi sono gli "A"-saltatori (Ah! Ah! Questa sì che è buona! Gli assaltatori! Ah! Ah! Ah!) (Dio mio...NdR).

Il tetto è bloccato finché ...

Gli unici nemici pericolosi sono questi delfini di gelatina.

... non entrate in questa bottiglia di latte e andate a cercare la gemma verde.

Il tempismo è importante se non volete mancare una piattaforma.





# LIVELLO 5-1

Potete andare a cercare la stella  
....se vi va di lottare contro l'  
"A"-saltatore (Ah! Ah! Mi fa  
sempre ridere!) (come no!  
NDR).

Entrate qua....

Tuffatevi nella  
tazza e troverete  
altri bonus.

Saltate sulla liana  
(la luce si spegnerà) e state  
attenti agli aerei  
(finché rimanete  
sulle liane, siete  
invincibile).

...e arriverete in  
questa stanza  
piena zeppa di  
bonus.

## IL GUARDIANO DI FINE LIVELLO



Non è molto difficile ma al nostro amico piace fare le finte. Rimanete sulla piattaforma centrale e quando lo vedete uscire dal latte, saltategli subito in testa. Non resisterà molto a questo maltrattamento.

Rimanete sempre sulla sinistra e saltate fuori della piattaforma appena possibile.

Ancora qualche pipistrello e avete finito questa sezione.

Attenti! Dopo questa vertiginosa discesa, saltate sopra la piscina e raccogliete la stella.

Nascondetevi in questi buchi per evitare la palla.

Qui, la giusta scelta di tempo è la chiave del successo!

Queste piattaforme si usano una volta sola!

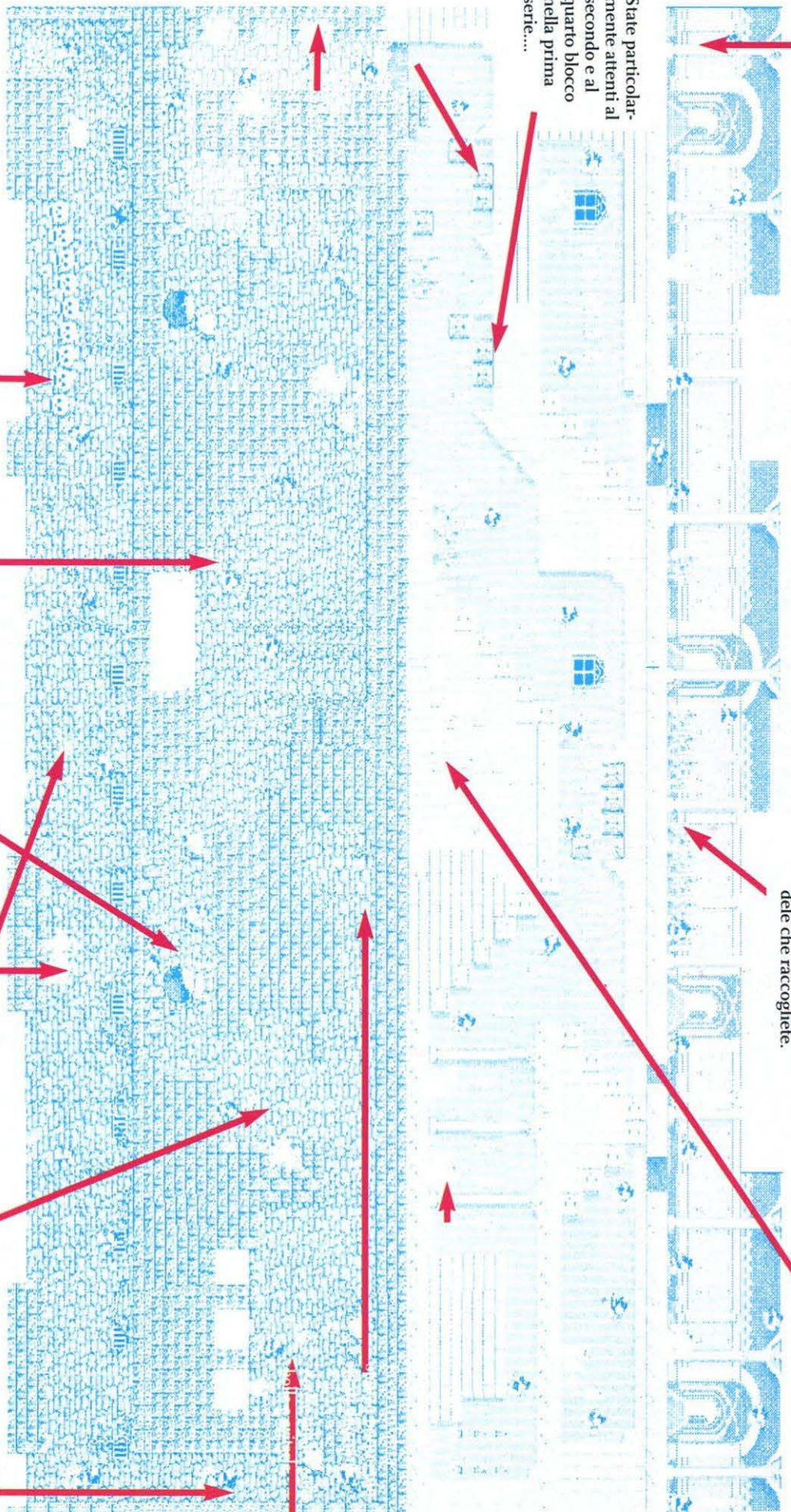

Stare particolarmente attenti al quarto blocco nella prima serie....

Benvenuti nel-  
l'ultimo livello di  
questo gioco.

Gli oggetti da lanciare  
questa volta sono le can-  
dele che raccogliete.

Per scoprire quale  
statua è viva, guarda-  
tegli gli occhi.





# MICKY MOUSE

Un altro pesce scheletro cercherà di fermarvi.



Usate il condotto intermedio per andare a cercare il sacchetto.



## LIVELLO 5-2

Questa è senza altro una delle sezioni più corte, ma non scordatevi di evitare il pesce-scheletro.

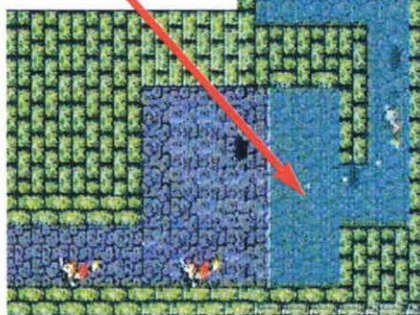
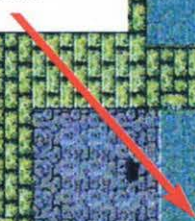

### IL GUARDIANO DI FINE LIVELLO



Il più difficile, ma una volta imparato il trucco, dovrete riuscire a distruggerlo.

Potete colpirlo solo quando ha appena dato (nel vuoto o no) un colpo. Per questo, piazzatevi lontano da lui. Vi salterà addosso. Rimanete fermo davanti al suo probabile punto di atterraggio. Quando sorride, vuol dire che sta per sferrarvi un colpo. Evitategli e saltategli subito sulla testa. Ripetete l'operazione quante volte è necessario.



### LA MAGA DI FINE GIOCO: MIZRABEL



La prima cosa da fare è salire il più in alto possibile. La strega farà una serie di breve apparizioni. Dovrete dunque essere molto rapidi. Se appare in basso o sui lati, aspettate il momento in cui i fantasmi che la proteggono se ne vanno (o rimbalzate sui fantasmi), e saltategli in

testa. Se invece la strega appare in alto, aspettate che cambi posto. Ripetete l'operazione fino alla sua sconfitta e potrete finalmente riabbracciare la vostra cara Minnie. THE END!





In questa ultima parte  
scegliete bene il  
tempo d'azione.

La parte più difficile:  
salire sul pendolo.

Prima di uscire state  
attenti al pipistrello.

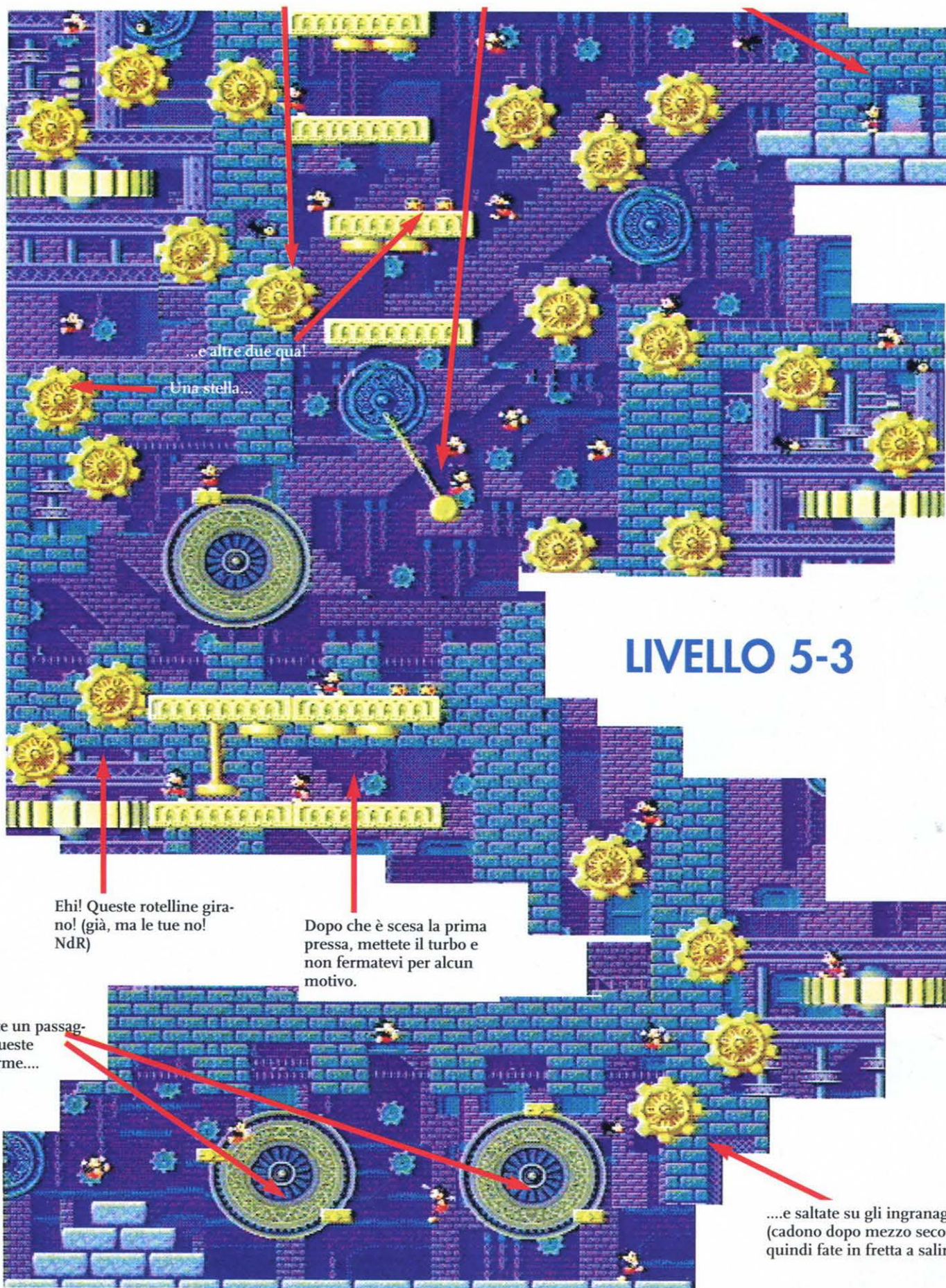

## LIVELLO 5-3

Ehi! Queste rotelline girano! (già, ma le tue no! NDR)

Dopo che è scesa la prima  
pressa, mettete il turbo e  
non fermatevi per alcun  
motivo.

Scroccate un passaggio su queste  
piattaforme....

....e saltate su gli ingranaggi  
(cadono dopo mezzo secondo,  
quindi fate in fretta a salire!).



# SUPER MARIO 2

## LIVELLO 4-1

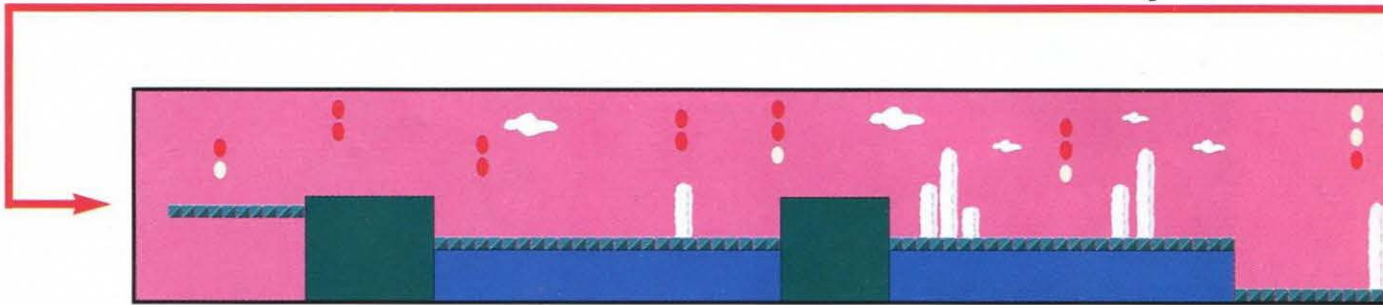
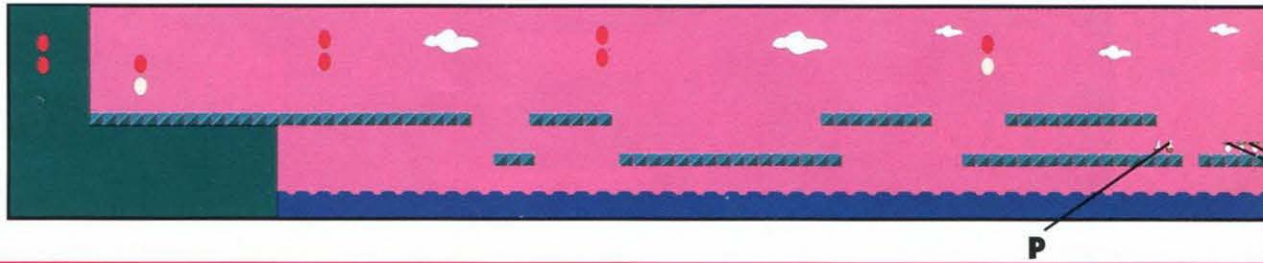

## LIVELLO 4-2

**INIZIO**

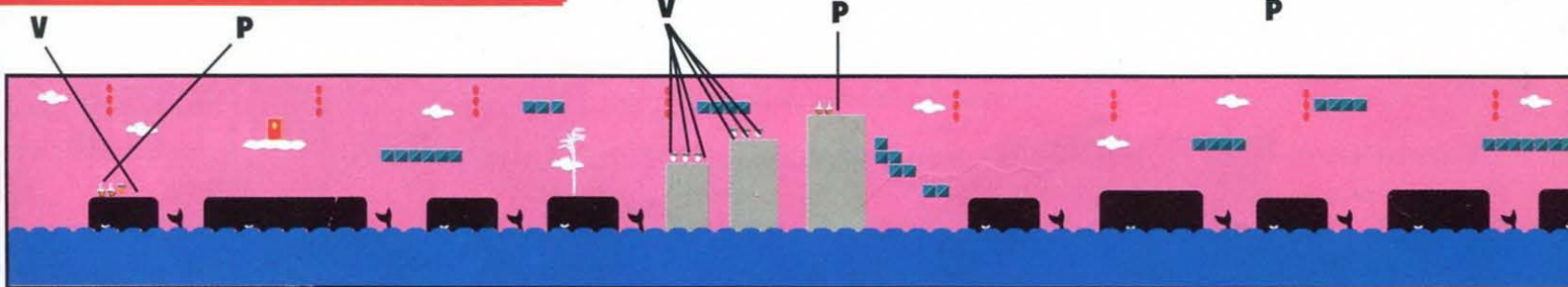
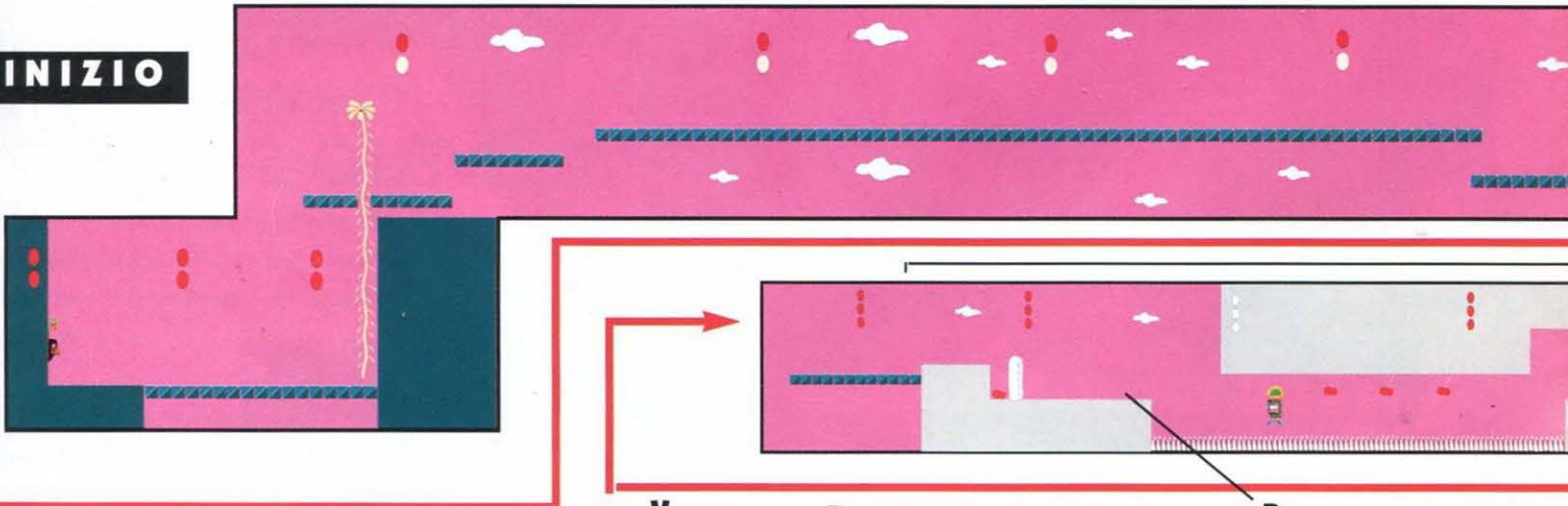

## LIVELLO 4-3

**INIZIO**

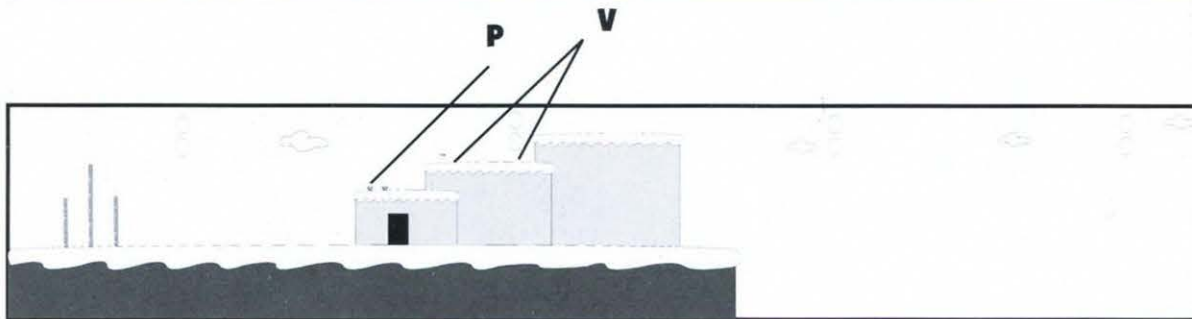



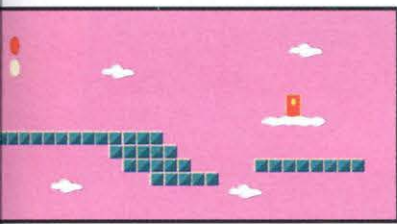
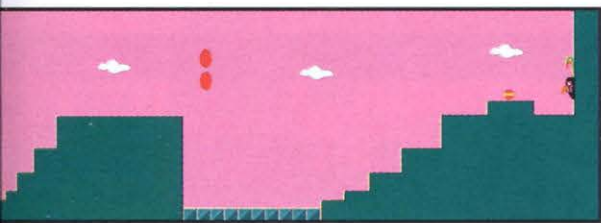
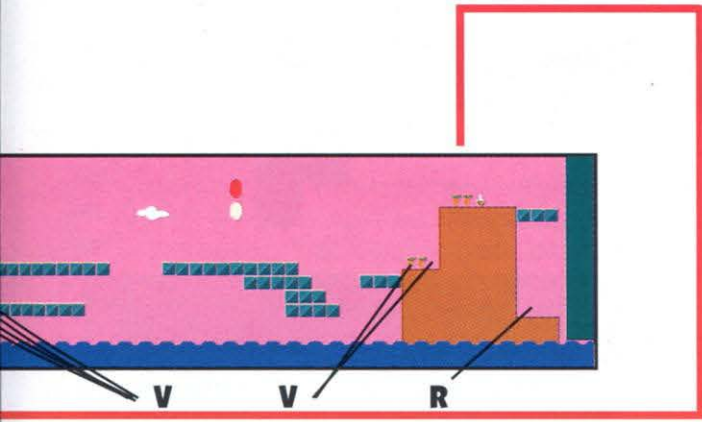

Qui è meglio non camminare su questi spuntoni affilati (a meno che non abbiate i piedi di piombo!). Piuttosto, scroccate un passaggio all'autobomba. Se riuscite a prendere la cigliolina, comparirà un vostro amico lampeggiante (come Neon! ah! ah!), e col suo aiuto raggiungerete l'uscita in un batter d'occhio.

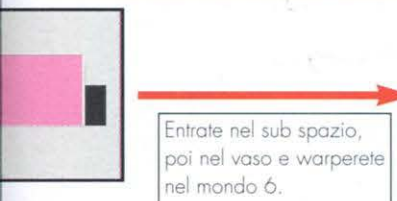

Entrate nel sub spazio, poi nel vaso e warperete nel mondo 6.

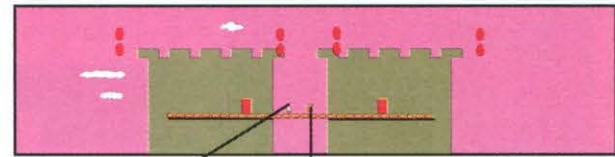
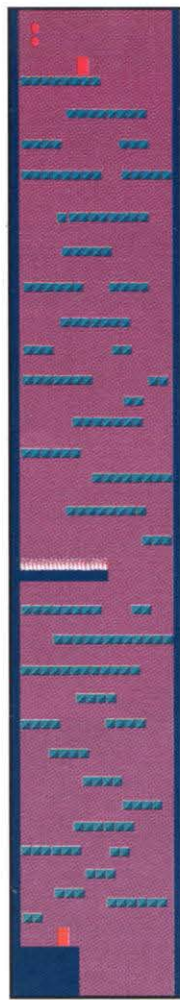
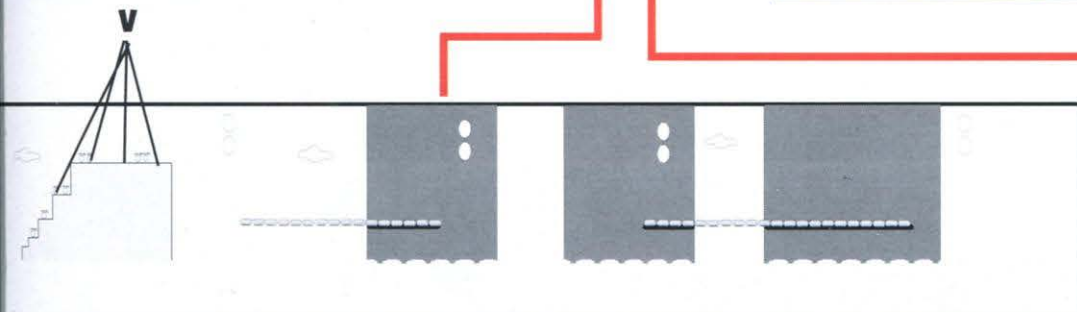
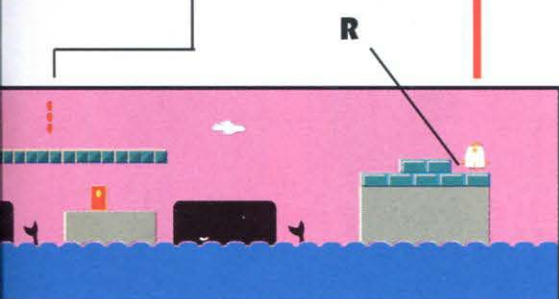

**LEGENDA**

VITA EXTRA	X
GUSCIO DI TARTARUGA	T
VERDURA	V
VERDURA MARCIA	Z
BOMBA	B
BOB-OMBA	BB
POZIONE	P
RAZZO	R

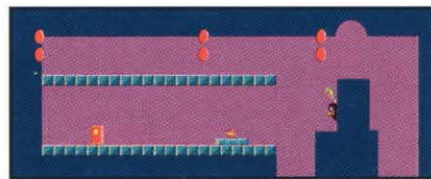



# SUPER MARIO 2

## LIVELLO 5-1

### INIZIO

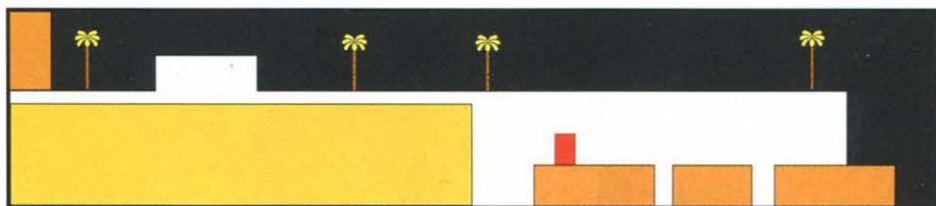

Qua dovete saltare su i trouter per attraversare questo burrone. State attenti, non è molto facile e vi ci vorrà un po di allenamento prima di riuscire.



V

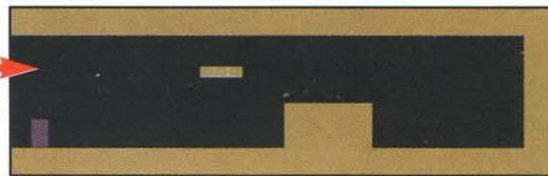

X

P

## LIVELLO 5-2

### INIZIO

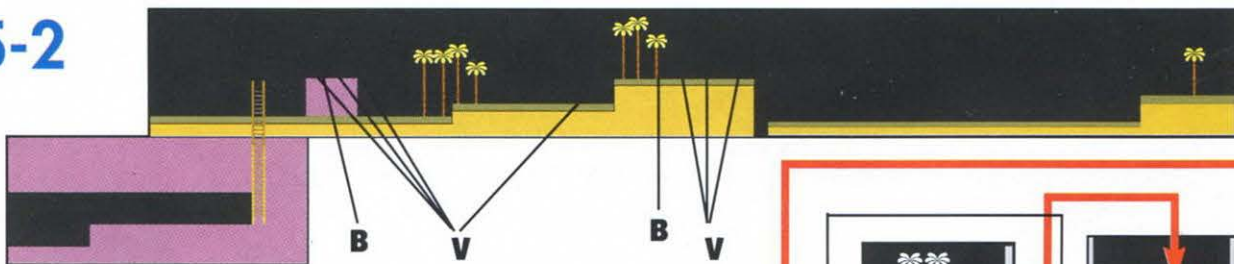

Ecco di nuovo il vostro caro amico Birdo. Non preoccupatevi, non ha imparato nessun nuovo trucco dall'ultima volta e potete comodamente usare il vostro metodo abituale. Piuttosto, provate a prendere un trouter e lanciatelo a Birdo. Sarete sorpresi del risultato!

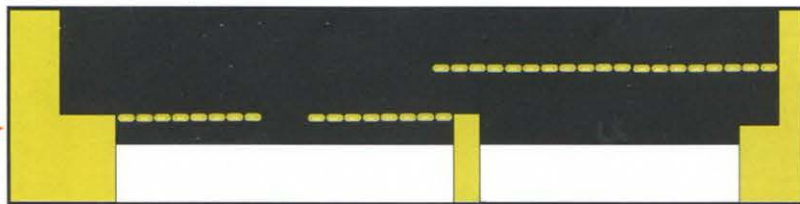

Il maggior problema di questo livello sono i punteruoli molto affilati che non aspettano altro che un vostro piccolo sbaglio per infilarvi. Dunque state attenti, e muovete in continuazione il joystick a destra e a sinistra. Non incontrerete molti nemici, ma magari è perché sono tutti morti prima di raggiungere il fondo di questo burrone!

BB

V

B

V





Entrate nel sub-spazio con la porzione, poi nel vaso, e warperete nel mondo 7.

# LIVELLO 5-3

**INIZIO**

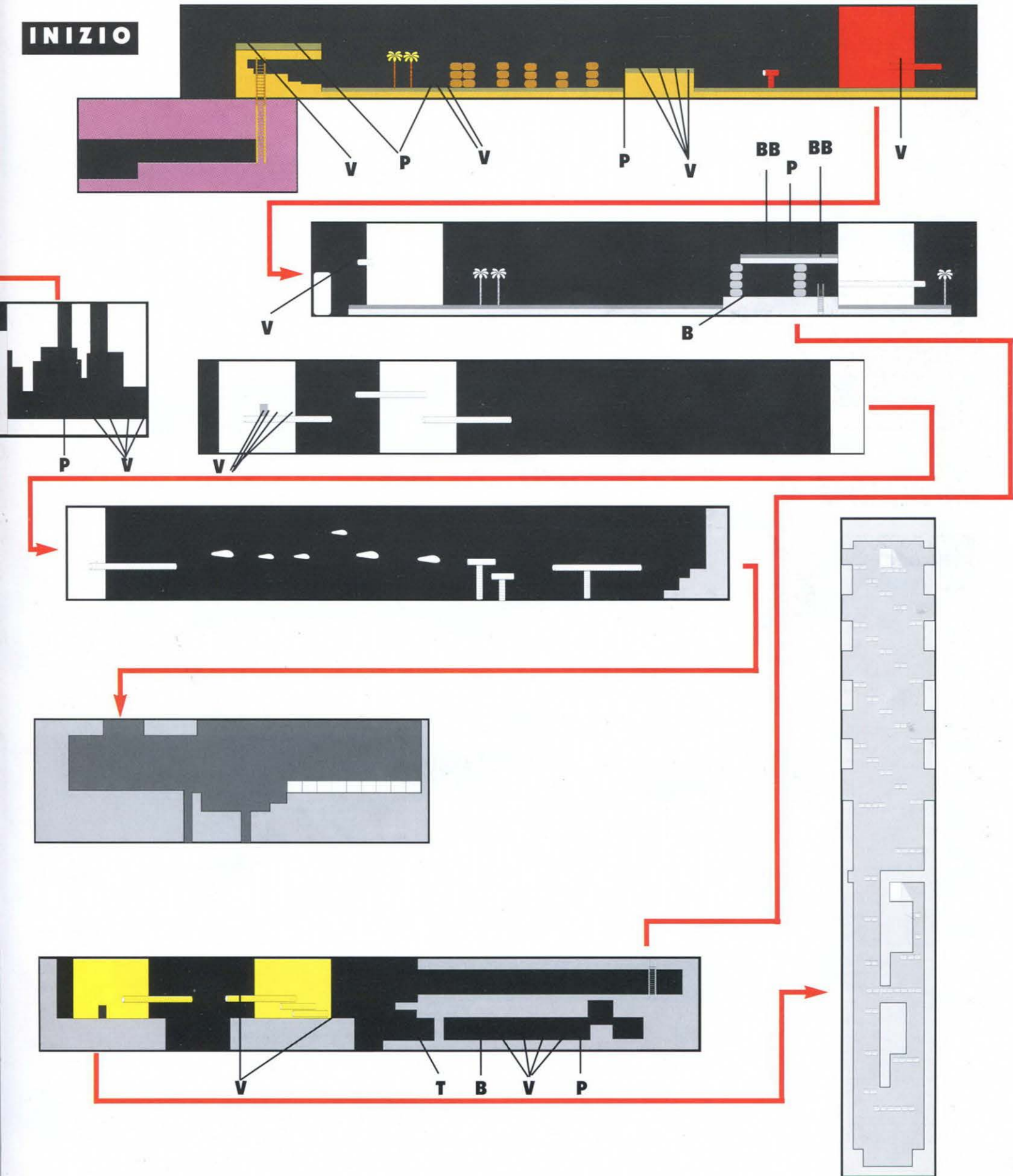



# SUPER MARIO 2

## LIVELLO 6-1



**INIZIO**

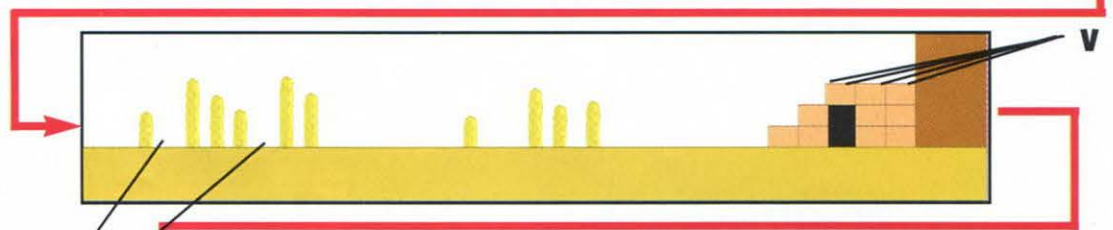

## LIVELLO 6-2

**INIZIO**



In questo pazzo livello troverete una vita nel terzo vaso partendo dalla destra, e una bella sorpresa nel quinto partendo dalla sinistra.



Oh! Oh! Guai in arrivo! Incontrare un Albatoss è già qualcosa di molto impegnativo. Ma tre contemporaneamente, è un'esperienza terribile! Che cosa potete fare? Provate a inginocchiarvi e recitare velocemente tre Ave Maria, poi prendete il coraggio a due mani (anzi, lasciatele sul joypad!) e cercate di evitarli facendo un bel salto.

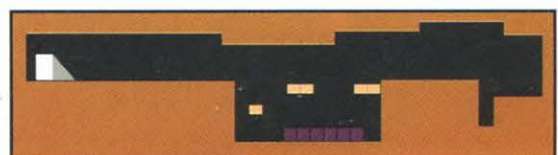



# LIVELLO 6-3

Se entrate in questa porta vi ritroverete a destra della piramide (basso della pagina!)

**INIZIO**

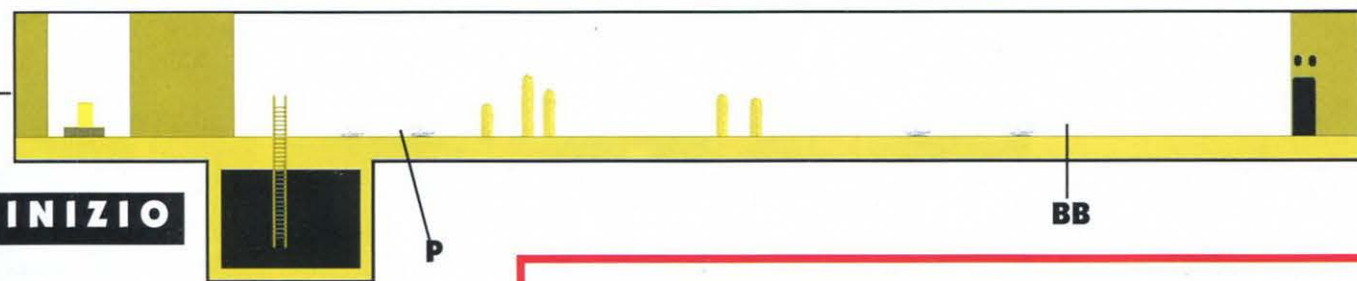

Salite sulle piante alla vostra sinistra. Se andate sulla destra, dove ci sono le tre piante, scoprirete tre hoopster al di sopra di voi. In poche parole, andate a sinistra che ci sono meno guai.

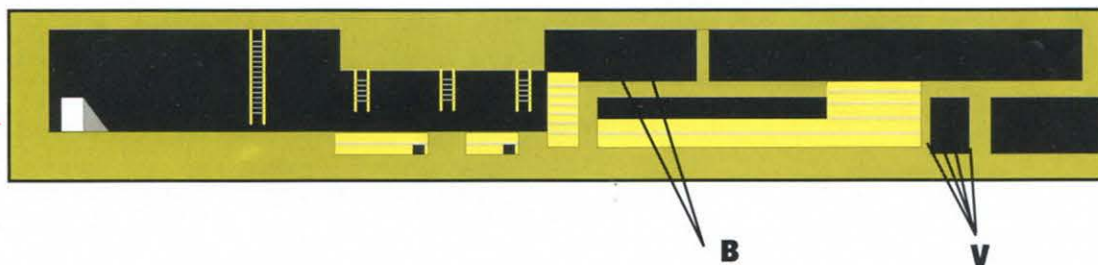

Qua ci sono dei tipi che vi vogliono rispedito giù (Ma dico, vogliamo scherzare! Ho mica fatto tutta 'sta strada per tornare indietro!). Piuttosto, osservate bene dove passano i proiettili e saltate sull'altra pianta al momento opportuno (qui ci vuole classe ragazzi!).

Se vi muovete velocemente da una pianta all'altra non dovrete avere problemi, ma non dimenticatevi di tenere il joystick verso l'alto.

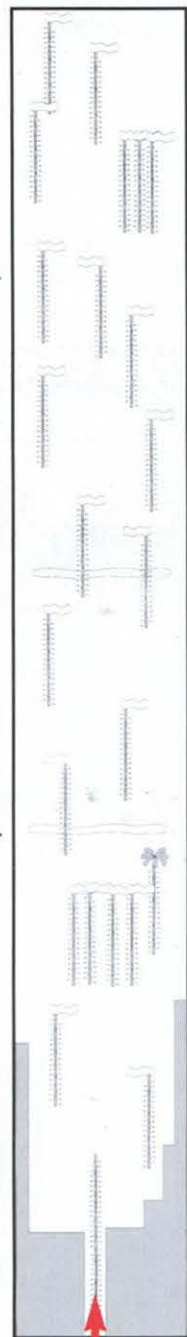
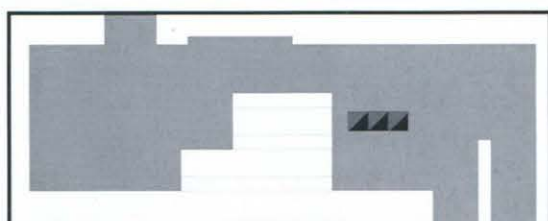
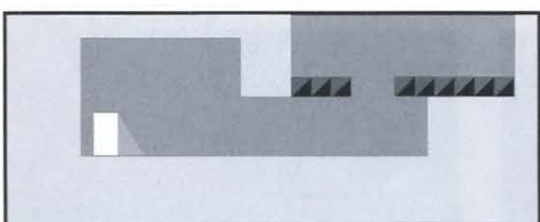
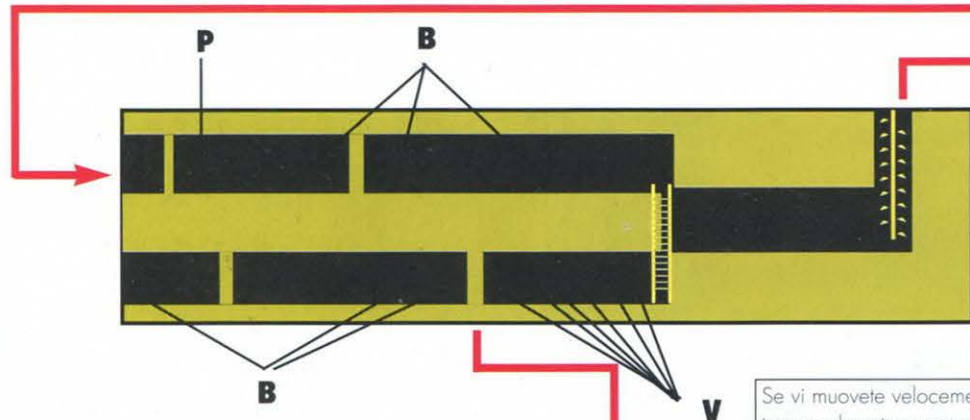

Ecco dove arriverete se siete entrati nella porta all'inizio di questo livello.

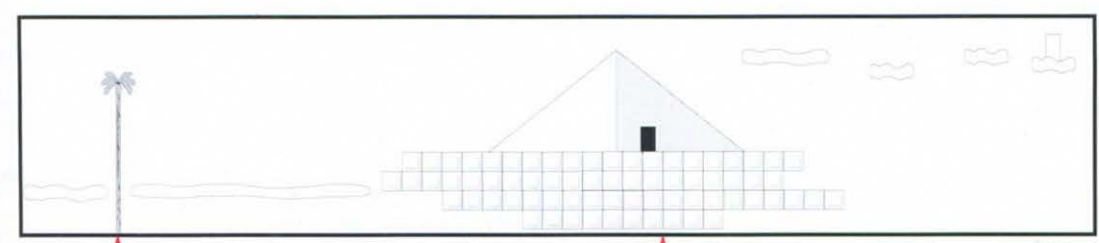



# Y'S

- 1) Comprate il *Sapphire Ring* al negozio
- 2) Portatelo a Donis nella Taverna di Ohman, e riceverete in cambio 1500 G
- 3) Comprate una *Short Sword* e uno *Small Shield*, e armatevi
- 4) Uscite da Minea, superate il ponte e vi ritroverete in una pianura; a est vi aspetta una sorgente
- 5) A est di questa fontana troverete una sporgenza - qui si trova il *pedestal*
- 6) Tornate a Minea, e vendete il *pedestal* al negozio, in cambio di ben 2000 G
- 7) Comprate la *Chain Armour* e indossatela
- 8) Andate da Sara, che vi consegnerà un *crystal* - salirete di un livello
- 9) Nel Palazzo, aprite il primo forziere e prendete il *ruby*
- 10) Tornate a Minea, vendete il *ruby* al negozio per 1200 G
- 11) Comprate una *Long Sword* e uscite da Minea, quindi eliminate tutto quello che si muove fino a quando non raggiungete il nono livello
- 12) Andate nel solito negozio e comprate un *Middle Shield* e una *Plate Mail*
- 13) Andate nel Palazzo e eliminate il primo Guardiano
- 14) Raggiungete il livello 3 e prendete la chiave per tutti i forzieri
- 15) Quindi esplorate i dintorni e aprite tutti i forzieri
- 16) Andate nella Miniera e aprite tutti i forzieri
- 17) Eliminate il Guardiano del quinto livello del Palazzo; lo troverete con la *mask*
- 18) Prendete il libro dalla casa del profeta; il suo amico vi darà un altro libro
- 19) Vagate lì intorno fino ad accumulare abbastanza esperienza per passare al decimo livello
- 20) Se non lo avete già fatto, liberate FEENA dalla prigione 2 del livello 2 del Palazzo
- 21) Raggiungete il Guardiano della Miniera e eliminatelo - troverete il Terzo Libro di Y's
- 22) Tornate a Minea e data la *harmonica* a REAH
- 23) Comprate tutte le altre ar-

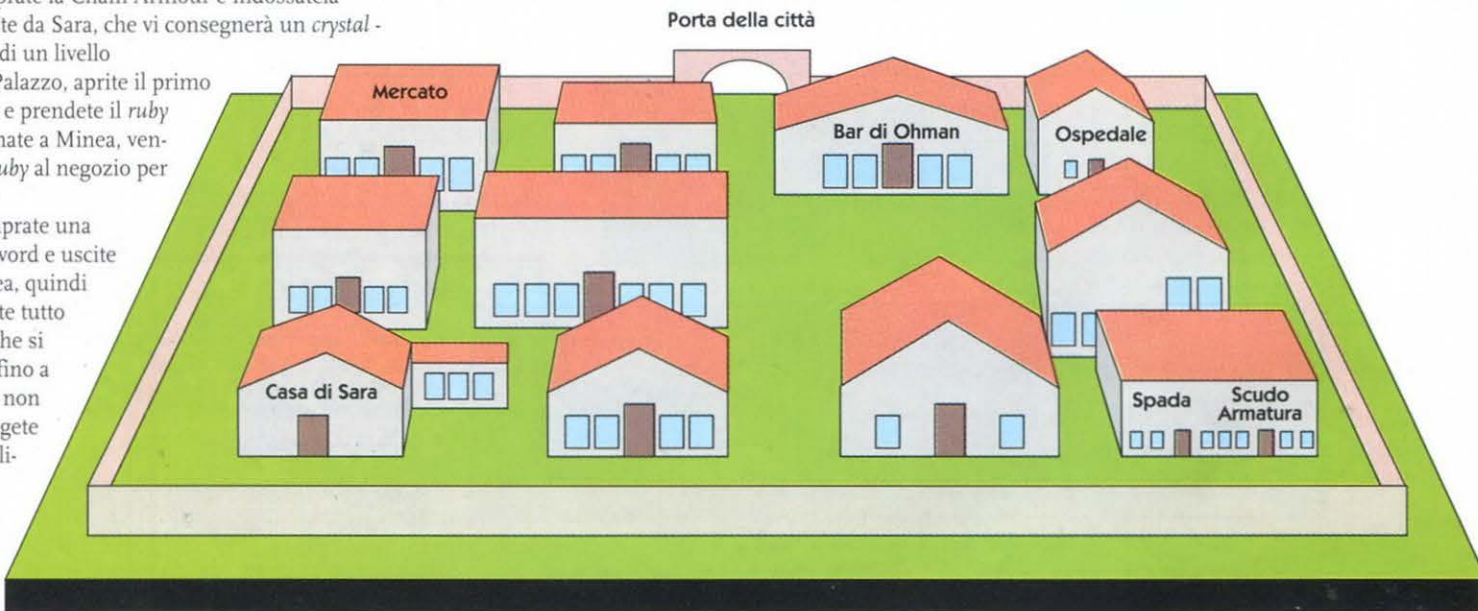

**Occorrerà avere pazienza e girare a destra e a manca in questa fase dell'avventura**



mature e armi nel negozio, e vendetegli il *necklace*, che vi frutterà 500 G

24) Andate da RHODA, nel secondo campo, e entrate nel suo tronco. Seguite le istruzioni e andate dietro al fratello a sud-ovest; ora dovrete avere anche la Silver Sword

25) Portate le *silver bell* al capomastro di Zepick, che vi darà un *power ring*

26) Andate da JEBA, dove si troverà anche FEE-NA. Lasciate che JEBA legga i tre libri

27) A questo punto potete affrontare il Thieves Den. Prima di entrare, controllate che nel vostro inventario ci siano:

I) Tutte le 4 spade.

II) Tutti i 4 scudi.

III) Tutte e quattro le armature.

IV) La *mask* e la *potion*.

V) *power ring*, Ring Mail, *timer ring*, *heal ring*.

VI) I Tre Libri di Y's.

VII) Il *crystal*

e qualche altro oggetto interessante, come *wings*, *mirror*, e *roda seed*

28) Nel Thieves Den verrete portati nella Torre

29) Una volta che siete nella Torre, raggiungete il livello 3 - troverete tre forzieri: prendete l'*evil ring* e il *mirror*, NON la *potion*!

30) Andate fino alla prigione del sesto livello - noterete che a destra della porta della prigione ci sono due pietre e altre due uguali nella fila sottostante: per uscire andate nel mezzo dello schermo e poi in mezzo alle due pietre. Si aprirà un buco

31) Parlate a LUTHER, a DOGI e prendete le *statue*

32) Tornate al secondo piano e indossate la vostra *mask* nel corridoio con le statue. Passate attraverso



la porta segreta e parlate con RAUBA, che vi darà il *blue necklace*

33) Ritornate alla prigione e indossate il *blue necklace* prima di entrarvi

34) Andate all'ottavo piano e prendete la Silver Sword dal forziere - inoltre incontratevi con DOGI

35) Andate al nono piano e eliminate il Guardiano. Prendete il libro e l'Hammer

36) Andate al piano 10, aprite il forziere e prendete l'armatura

37) Andate al tredicesimo piano e incontratevi con LUTHER. Quindi andate al piano 14 e vedetevi con RAUBA

38) RAUBA sarà nella Death Room: attenti, perché in questa stanza aleggia un gas peggiore dell'altro di Dupont. Correte attraverso questa stanza e entrate nella prima porta. Visitatelo e vi rialzerà l'energia. Preparate la vostra *potion* e correte nel corridoio verso destra. Quando l'energia è vicina all'esaurimento, utilizzate la *potion*. Quindi continuate

e superate la porta

39) Salite al sedicesimo piano, sconfiggete il Guardiano e raccogliete il Quinto Libro di Y's e il *rod*.

Quindi seguite la strategia del *mirror*, partendo dal piano 15

40) Andate al diciannovesimo piano e raccogliete lo scudo. Salvate REAH (dovrete indossare il *blue necklace* e l'*evil ring* per entrare nella sua stanza).

Lei vi darà il *monocle*, che è necessario per leggere i libri

41) Andate fino al piano 20 e prendete la *potion*, che dovrete conservare fino a che non vi verrà indicato

42) Andate al piano superiore (22esimo) e camminate per il corridoio - apparirà un'apertura. Entrateci e prendete la Flame Sword

43) Eliminate il Guardiano del 24esimo piano e passate attraverso lo specchio

44) Andate al quattordicesimo piano e preparatevi a passare di nuovo la Death Room (utilizzate la stessa strategia della pozione pronta all'uso)

45) Quando ne siete fuori andate al piano 13 e parlate di nuovo con LUTHER, che vi darà un *medallion*, che vi permette di entrare nel Dark Dekt Domain

46) Andate al terzo piano e aprite il forziere che contiene la *potion*

47) Passate di nuovo attraverso la Death Room (solita routine, ormai ci siete abituati...)

48) Andate al 24esimo piano, utilizzate la seconda soluzione dello specchio e arriverete al Dark Dekt Domain...

49) Utilizzate tutte le Silver Weapon, il *power ring* e l'Hammer per eliminare Drak Dekt.

#### CONSIGLI GENERALI

1) Entrate nella Torre con una *potion*, ma non utilizzatela fino al 14esimo piano

2) Potete rigenerare la vostra energia con i merli della Torre

3) Indossate il *blue necklace* quando dovete entrare nella prigione o aprite i forzieri

4) Comprate tutte le armi, tranne la Silver Sword, che troverete nella prigione

5) I Raspberry (le creature che si trovano all'inizio della Miniera) fruttano, quando eliminati, 200 punti d'esperienza e 200 G - potete affrontarli senza grossi problemi dal settimo livello in poi.



MASTER  
SYSTEM





**MINEA**

• **Negozio** Vi vende:

- 1) un *mirror* per 1000 G
  - 2) un paio di *wing* per 2000 G
  - 3) uno *sapphire ring* per 1000 G
- Potrete vendergli:

- 1) il *pedestal* per 2000 G
- 2) un *ruby ring* per 1200 G
- 3) un *necklace* per 500 G

• **Casa del Saggio**

- 1) Dopo esservi armati, andate da lei, che vi consegnerà il *crystal*

- 2) Quando avete il Primo Libro di Y's, ritornate qui, perché riceverete il secondo

• **Kraze Hospital**

- 1) Potete comprare un *Potion* per 1000 G
- 2) Si può cancellare qualche dato
- 3) Recupererete parte delle vostre energie per 50 G

• **Ohman's Bar**

- 1) Se gli consegnate il *sapphire ring*, riceverete 1500 G
- 2) Ohman vi parlerà dei ladri
- 3) L'uomo muscoloso vi darà qualche altra informazione sui ladri

• **Sword Smith** Potrete comprare:

- 1) Short Sword per 500 G
- 2) Long Sword per 2000 G
- 3) Tarwarl Sword per 5000 G

• **Armour & Shield Smith** Potrete comprare:

- 1) Small Shield per 400 G
- 2) Medium Shield per 2000 G
- 3) Large Shield per 5000 G
- 4) Small Armour per 700 G
- 5) Middle Armour per 2000 G
- 6) Reflex Armour per 6000 G

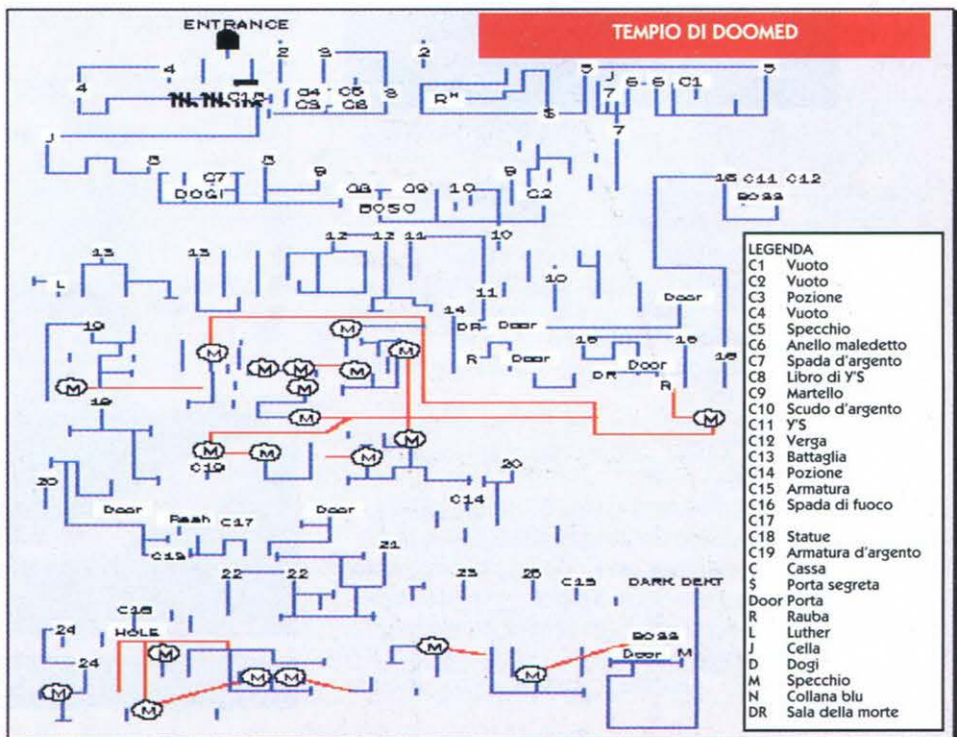
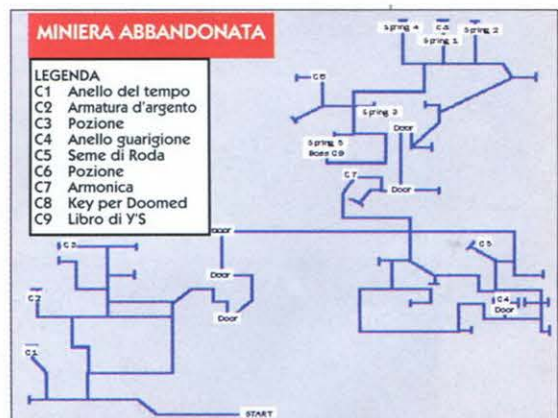
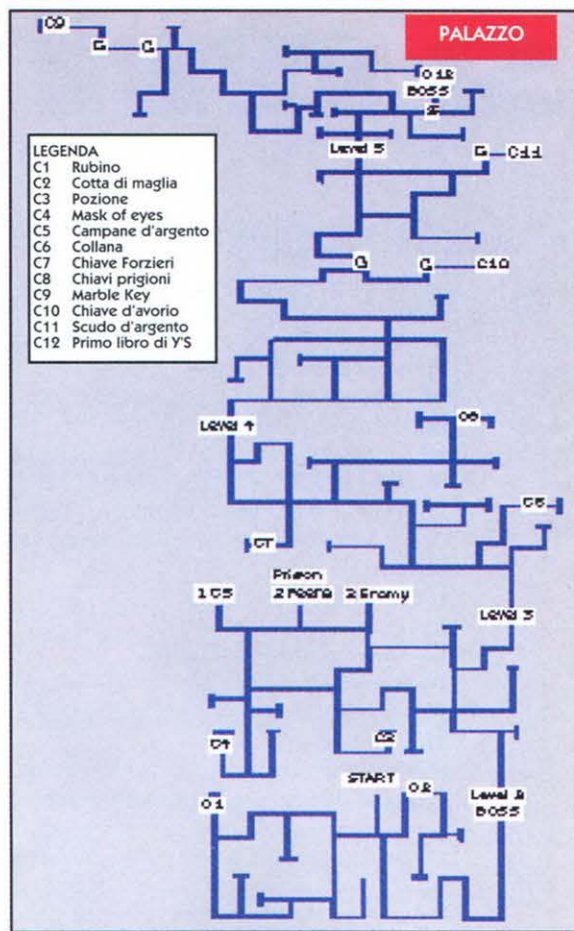

No, non è lo schema elettrico del vostro Master System...

MASTER SYSTEM



# SUPER MARIO BROS 3



• Infinite vite extra

Prima di tutto raccogliete un Fungo e una Foglia per diventare un Mario Procione. Quindi cercate Di sopravvivere fino al livello 1-2, dove vi dovrete posizionare sotto il tubo da cui escono i Goomba. Aspettate che ce ne siano almeno 5, quindi iniziate a saltare su un Goomba dopo l'altro, senza mai toccare terra. Ogni volta che schiacciate un Goomba, riceverete una vita extra.

• Per entrare nella Nave del Tesoro (beh, ci sono dei giochi con l'isola del tesoro, noi abbiamo la Nave...) -  
Per poter accedere a questa meraviglia piena di monete, dovete completare un qualsiasi livello con un numero di monete pari a 11 volte il livello corrente, e il punteggio terminante con 10. Per esempio, se volete arrivare alla Nave dal primo livello, dovrete completarlo con 11 (11 monete x livello numero 1) e il punteggio di xxx10.

• Come trovare il Fischiello Magico - parte 1 -  
Si trova nel livello 1-3, dove ci sono tre piattaforme bianche posizionate diagonalmente verso l'alto, da sinistra a destra. Inoltre ci sono delle piattaforme verdi sopra, e altre tre piattaforme bianche sotto. Posizionatevi sopra la piattaforma centrale, e tenete premuto in giù sul joystick. Dovreste cadere a destra oltre lo schermo. Continuate verso destra e raggiungerete una stanza contenente un forziere, in cui si cela il primo Fischiello Magico.

• Come trovare il Fischiello Magico - parte 2 -  
Andate nel Castello del World 1; raggiungete la sezione dove appaiono per la prima volta le ossa. Dirigetevi verso il muro di destra e arriverete in una stanza con un solo forziere. Indovinate un po' che cosa contiene questo forziere? Il secondo Fischiello Magico vi può portare ai livelli 5, 6, o 7.

• Come trovare il Fischiello Magico - parte 3 -  
Alla fine del livello 2-4, noterete che ci sono delle rocce che vi impediscono di continuare verso destra oltre il Castello. Raccogliete il Martello vincendo la Tartaruga Boomerang che gironzola per questa sezione del livello. Utilizzate il Martello e distruggete le rocce per poter passare, quindi eliminate le Tartarughe che lanciano palle di fuoco, e, una volta sconfitte, potrete prendere il Terzo Fischiello Magico. Wow!

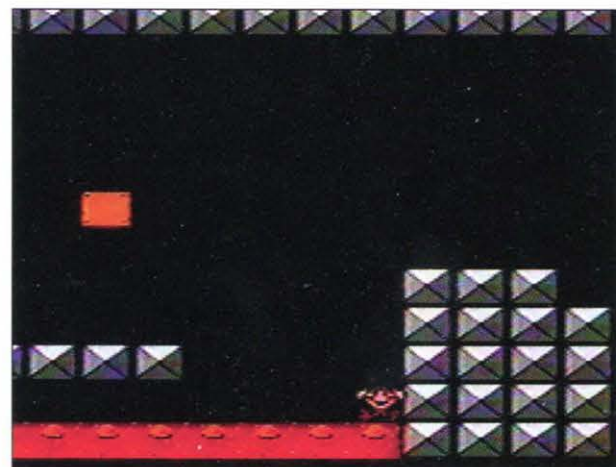
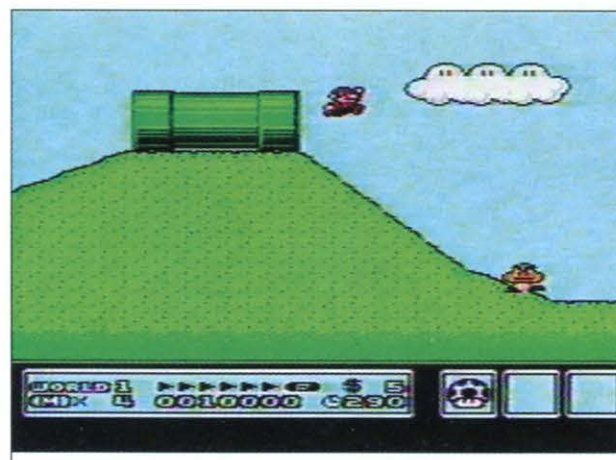
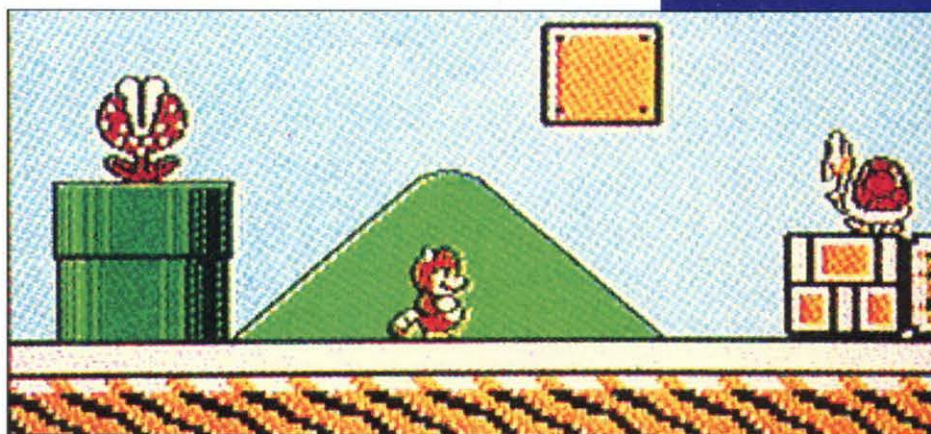

NINTENDO



# RC PRO AM

**1** Provate un po' la vostra perizia nella guida, cercando di raccogliere il power-up per il motore. È solo l'inizio...

**5** Se passate sulla macchia d'olio vicina allo start, dovrete sudare sette camicie per riprendere i vostri avversari. Usate le armi.

**4** Potrete raggiungere alte velocità in questo percorso, anche se dovrete per forza rallentare all'entrata della curva a "S".

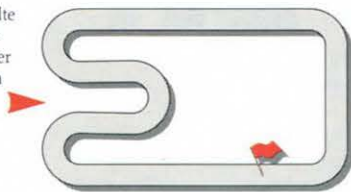

**7** Vi sembrerà un percorso semplice, ma anche gli avversari avranno la stessa impressione. La chiave del successo è di passare sopra la maggior parte delle Strisce Acceleratrici.

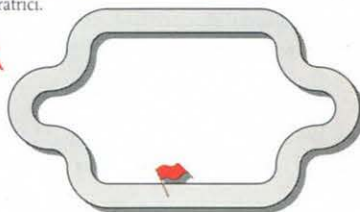

**11** Evitate i banchi di sabbia - vi rallentano come un ingorgo milanese! Cercate invece di spedirci dentro gli avversari.

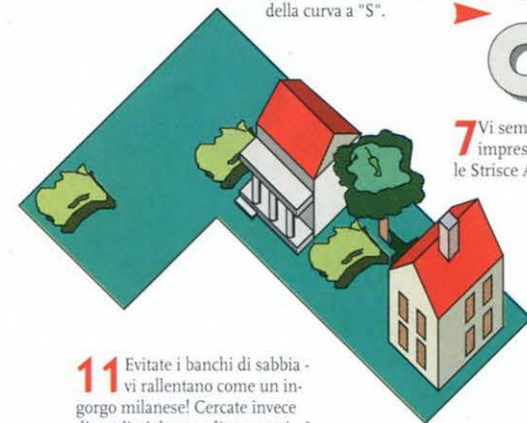

**13** Occhio ai con! Finirete bloccati se li colpite, e spesso creano degli ingorghi.

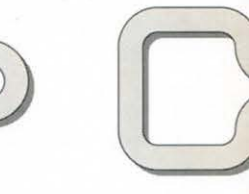

## PRIMA DI PARTIRE

Cercate di migliorare le prestazioni della vostra auto, raccogliendo i vari power up disseminati sul circuito. Potrete rendere più efficiente il motore, utilizzare gomme più aderenti e batterie più potenti, in modo da rendere il controllo del vostro mezzo radiocomandato molto più affidabile e preciso. Ricordatevi che quando il gioco si fa duro, i duri cominciano a giocare, quindi negli ultimi livelli preparatevi a incontrare avversari ben equipaggiati, e spesso un power-up utilizzato intelligentemente fa la differenza tra vincitore e vinto...

## GOMME

Come nella Formula Uno, se utilizzate delle gomme migliori, potrete godere di una migliore trazione e quindi un maggior controllo sul veicolo (come la Ferrari...Tsé).

## BATTERIE

All'inizio non avrete una grande accelerazione, ma dopo un paio di gare potrete correre come Dupont quando scappa dal caporedattore assatanato.

## MOTORE

Se volete essere sicuri di vincere, utilizzate questo power-up per poter arrivare a velocità più elevate.

## MENTRE CORRETE...

...Ricordatevi che, come nelle vere auto radio-comandate, quando girate a destra, le auto girano verso destra rispetto a se stesse, quindi se stanno venendo verso di voi, curvano alla vostra sinistra! Per vincere in Super R. C. Pro-Am cercate di curvare senza rallentare troppo e di controllare al meglio la vostra auto.

## AUTO SPECIALI

Oltre ai vari power-up disseminati lungo il percorso, troverete delle lettere, che, se raccolte, formano la parola (indovinate un po'!) Nintendo. Quando riuscite a completare la parola, cambierà il tipo di vettura; partendo dal modello base, potrete guidare prima lo Speed Demon e poi lo Spiker.

**SPEED DEMON:** Premete il pedale, ehm, il pulsante dell'acceleratore di questo gioiello, e potrete correre come la mia 127 familiare turbo diesel, senza slittare di un centimetro in curva!

**SPIKER:** Ecco un vero guerriero della strada, capace di filare come la Lancia Beta di Alex.

**12** In questo percorso troverete una curva dopo l'altra. Cercate di rimanere all'interno e di lasciare gli altri all'esterno delle curve.

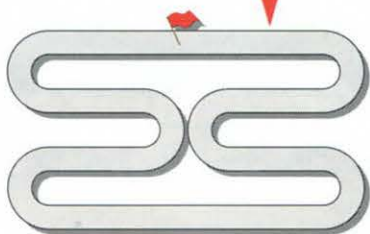

**17** Avendo superato il percorso numero 16, qui potrete tirare un sospiro di sollievo. Evitate l'olio e andate calmi e veloci sui rettilinei.

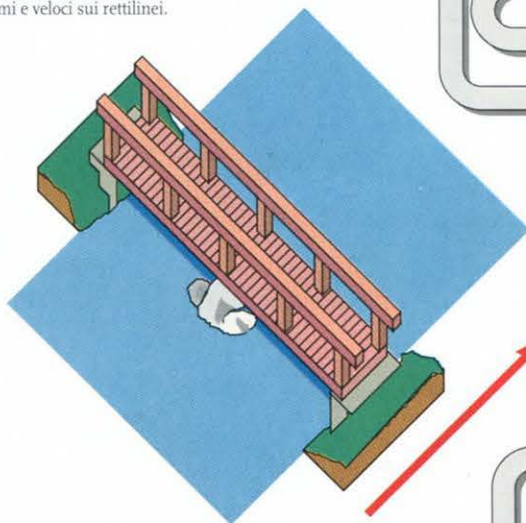

**18** Attenti alle macchie d'olio in curva, e ai con sul percorso.

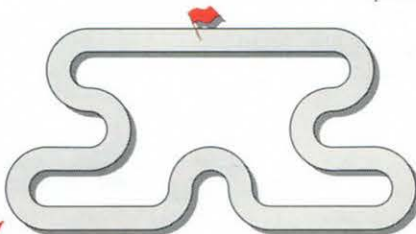

**20** Diverse curve a gomito e una strettoia. Bel programma - raccogliete il power-up per le Gomme, vi servirà!

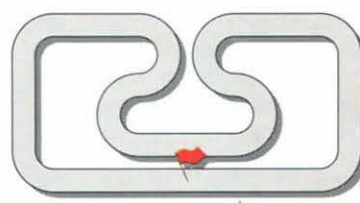
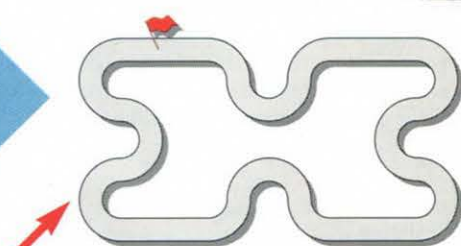
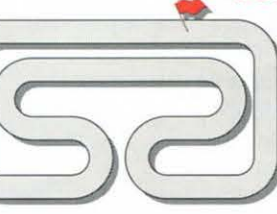

**23** Questa è la gara più lunga, essendo composta da ben quattro giri. Vi conviene superare solo lungo il rettilineo.

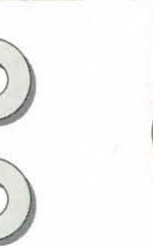
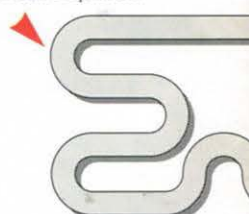
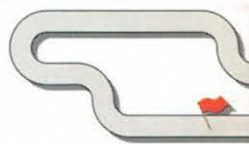
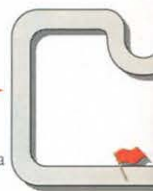



**2** Passate sulle strisce acceleratrici per battere sul tempo gli avversari. Attenti all'ultima curva - lì molti piloti hanno spappolato le loro macchine...

**3** In questa gara dovrete curvare più velocemente del solito se volete vedere almeno il "2" lampeggiare sulla vostra auto. Occhio alle macchie d'olio che, chissà perché, sono sempre in curva.

**6** State diventando sempre più abili, ma anche i nemici non scherzano. Fate attenzione, perché cercheranno di sbattervi fuori con maggiore efficienza d'ora in poi.

**8** Concentratevi sulle curve: se uscite di strada in curva, preparate un "continue"...

**14** Non è difficile come sembra! Superate nel rettilineo e cercate di rimanere in pista nelle curve.

**9** La curva al centro del percorso può venire molto utile per mandare fuori pista i vostri avversari. Se non riuscite a superarli, colpiteli con le armi.

**15** Le isole dividono in due la pista, e il banco di sabbia finale può crearvi qualche problema.

**16** Tra curve e coni che rallentano, non raggiungerete velocità molto alte. Questo sì che è un percorso difficile!

**21** Non ci sono ostacoli particolari, ma dovrete accelerare più velocemente e curvare più rapidamente se volete tener testa agli avversari.

**22** Slalomate fra le macchie d'olio e controllate efficientemente la macchina in curva se volete arrivare al traguardo tra i primi tre.

**24** Siete pronti per l'ultima gara? Se utilizzate bene le armi a vostra disposizione e evitate le macchie d'olio in curva, vedrete che non è poi così difficile!

## I 24 CIRCUITI

Il primo circuito è di prova, quindi sperimentate le vostre tecniche di guida e di sbattimento fuoripista degli avversari. Cercate di guidare come Paolo, spingendo fuori gli avversari, schiacciandoli contro i bordi della pista, e stirando le vecchiette. State inoltre attenti alle macchie d'olio, ai banchi di sabbia, ai coni rallentanti e ai ghisa.



**10** Appena prima del traguardo, il percorso diventa molto più stretto: fate attenzione, o finirete con il muso fuori dalla pista.

**19** Le curve non sono un problema, ma i coni sì! La strada si restringe in diversi punti, ed è difficile evitare gli ostacoli.

GAME  
BOY



# SUPER TENNIS

In questo marvelloux (a riecocolo col francese, NdR) Tennis, che non mi ha fatto dormire per diverse notti, potrete scegliere tra 20 diversi tennisti, 10 uomini e 10 donne. Abbiamo chiesto a ciascuno di loro di presentarsi: eccone pregi e difetti. Ora potete scegliere quello che più si addice al vostro gioco. I numeri a fianco del nome indicano la posizione nella "classifica ATP".

## ● DONNE

## ● UOMINI

### GURAFE 1

Ho un ottimo servizio e un buon dritto. Inoltre mi sposto agilmente da sinistra a destra.



### LENDU 1

Sono molto forte da fondocampo e corro molto veloce!



### EDOBU 2

Ho una gran bella volé e un buon pallonetto. E mi muovo molto bene avanti e indietro.



### NABURI 2

Sono una tennista completa. Me la cavo piuttosto bene nel servizio e nelle volé.



### GARIZO 4

Ho un ottimo servizio, ma anche un pallonetto veloce e preciso. Sono anche molto veloce.



### OBEKKA 3

Mi piace molto andare a rete, ma ho anche un ottimo volé e un buon pallonetto.



### WAGASI 4

Il mio gioco da fondo campo è imbattibile. Sono anche molto continuo.



### SELESE 3

Le mia specialità sono i pallonetti, le volé e un rovescio veramente maligno.



### SABA 5

Il mio dritto e il mio rovescio sono eccezionali. Mi sposto bene in avanti e indietro.



### SANCHO 5

Sono veloce di gambe e sono rapidissimo nei movimenti laterali.



### MACKUN 6

Sono velocissimo nel muovermi su e giù per il campo e ho un colpo d'approccio micidiale.



### MALEVA 6

Corro velocemente per il campo, gioco bene dalla linea di fondo e il mio pallonetto è altissimo.



### CHIYAN 7

Tiro palle profonde e posso coprire rapidamente gran parte del campo.



### SAMPLE 8

Il mio servizio è una cannonata e questo mi dà sempre un buon vantaggio di partenza.



### SANCHA 7

Sono velocissima a coprire la linea di fondocampo e ho anche un pallonetto micidiale.



### NANA 10

Mi piace giocare da fondocampo facendo uso di pallonetti. Copro anche molto bene la linea di fondo.



### VICHI 9

Anch'io ho un servizio potente. Ed è anche veloce e accurato.



### CAPRIA 8

Corro velocemente avanti e indietro e non ho paura a tuffarmi per prendere la palla.



### NAOPON 9

Eh, eh, il mio pallonetto è micidiale e mi muovo davvero bene lateralmente sulla linea di fondo.



### MATSU 10

Il mio tennis è consistente. Sono continuo anche nei servizi e nelle volé.



SUPER  
FAMICOM



## FINAL FIGHT

Per avere lo schermo delle opzioni segrete, nella schermata di presentazione, tenete premuto il tasto L e premete start.



## DEVIL CRUSH

Per avere infinite palline, usate la seguente password: ABCDEFGHIN. Ma se volete vedere la fine del gioco, usate questa: BDQGTUVIIP e tirate la pallina.



## GRADIUS III

Ecco un paio di nuovi trucchi. Vi interessano una quarantina di vite? Sì?!? Beh, nello schermo di presentazione tenete premuto il joystick a sinistra mentre premete 3 volte il tasto A, poi premete start (E voilà!). Durante il gioco, se volete avere il massimo di armamento, mettete in pausa e digitate: alto, alto, basso, basso, L, R, L, R, B, A, e togliete la pausa. Impressionante, non vi pare?



## GOMOLA SPEED



Ecco i codici di tutti i livelli di questo fantastico gioco. (I codici si fermano al livello 20 e dovrete fare gli ultimi cinque tutto di un fiato).  
V= omينو verde.  
R= omينو rosso.  
B= omينو bianco.  
A= Atomic Robot Kid.  
S= stella.

Codici:  
Livello 2= V S R V B  
Livello 3= S A B S V  
Livello 4= R S B V R  
Livello 5= A R A S V  
Livello 6= A B S A A (BOSS!)  
Livello 7= A B S B A  
Livello 8= R A B V R  
Livello 9= S B B A S  
Livello 10= V S S V A  
Livello 11= B B B V A (BOSS!)  
Livello 12= B R B V S  
Livello 13= S A B B A  
Livello 14= B A B B R  
Livello 15= V R R S A  
Livello 16= V S R V A (BOSS!)  
Livello 17= S V A R R  
Livello 18= V V R B V  
Livello 19= V V B S V  
Livello 20= A R A S A (BOSS!)  
Livello 21= Facile!  
Livello 22= Esiste una sala segreta in questo livello. Per trovarla, dovete andare nella stanza più a sud-ovest e poi andare nell'angolo a sinistra della stessa sala.  
Livello 23= Difficilissimo! Una sola soluzione: andare a tutto gas!  
Livello 24= Ancora più difficile!

## F1 CIRCUS '91

Siete stufo di non riuscire mai a piazzarvi bene sulla griglia di partenza! Occhei! Pas de problèmes! Meno male che ci sono io! Per partire sempre in pole-position, fermatevi subito dopo l'arrivo del secondo giro di qualifica (dopo il primo cronometraggio!). Aspettate che il cronometro arrivi a 58 secondi e premete subito il tasto select. Ecco fatto, siete in pole e vincete anche una bella torta. Grazie a chi? Grazie Superdupont!  
Ma magari non siete ancora contenti e volete guidare una mitica Ferrari o una Mc Laren. Occhei! No problems! Usate questi nomi: [ALAIN.P] o [AYRTON.S] (degli sconosciuti vero?). Non vi basta? Provate a digitare il nome [ZAC!] e otterrete una super-mega-macchina.



## ACTRAISER

Una volta finito il gioco, fate un reset, il menu "SPECIAL" apparirà sotto "NEW GAME" e vi permetterà di giocare a tutte le fasi arcade di seguito.



## DRAGON SPIRIT



Per avere 3 crediti, premete contemporaneamente 1, 2 e run.  
Per ridurre lo schermo 57 volte reset (= select+run).  
Per aver il sound test premete basso, destra, basso, alto, select, sinistra.

## NINJA SPIRIT

Nello schermo di presentazione, premete rapidamente 2, 1, 2, 2, 1, 2 select e run.  
Scegliete il livello tenendo premuto select e premendo il tasto 1 un numero di volte pari allo numero dello stage che si desidera.



## SUPERMARIO WORLD

Per uscire da un livello che state affrontando (quando state per morire, o quando avete fatto il pieno di opzioni per esempio), mettete il gioco in pausa e premete select. Vi ritroverete nello schermo della mappa. Per cambiare opzione con quella che avete in riserva (il quadrettino in alto) premete select durante il gioco.



## BOMBUZAL

Ecco i 100 primi codici:  
BOMB/ TEST/ SOAP/  
RACE/ ROSS/ FAIR/  
QUIZ/ REED/ RATT/  
RAFT/ OVEN/ NEWS/ LISA/  
MULE/ MUFF/ UIME/ DAVE/ DOLL/  
DISK/ GATE/ IRON/ GAME/ PASS/  
WORD/ LEAD/ CUFF/ EPIC/ DATE/  
WEED/ TIME/ PAIL/ SHIP/ RING/  
SHOP/ SIZE/ TALK/ GIRL/ ZOOM/  
ZONE/ ZINC/ GOLD/ ZERO/ YOLK/  
YEEL/ OPAL/ YARD/ WOOL/ WINE/  
SONG/ WINO/ WEST/ WAVE/ FIRE/  
WASP/ VISA/ VEST/ LAMP/ UNIT/  
TYRE/ TYPE/ TREE/ TWIN/ TUSK/  
TUNE/ TONY/ SWAN/ STAR/ SOLO/  
LOVE/ SOUP/ ROSE/ ROOF/ BIRD/  
ROOT/ REST/ READ/ TAPE/ RAIN/  
NOTE/ NEST/ VASE/ NAME/ NAIL/  
MIND/ PILL/ MAIL/ LILY/ LENS/  
SPOT/ LARK/ KNOB/ KNEE/ PALM/  
KING/ KIND/ KILT/ LOCK/ JUNE/  
JEAN/ JAZZ.





## BUBBLE BOBBLE

Inserite il codice EECJJ. Scegliete pure se giocare da soli o in tandem, e premete i pulsanti A e B per selezionare il livello da cui volete partire.



## ALIEN STORM

Scegliete l'opzione per due giocatori, quindi premete i pulsanti A, B, e C sul secondo joystick - avrete 777 di Energy!



## GARGOYLE'S QUEST

Nell'ultimo numero abbiamo pubblicato le password per arrivare fino al quinto livello. Con le seguenti password, potrete invece partire meglio equipaggiati:

HOE5-7GCR  
DAZA-PLM9  
G955-XYZ  
GL55-XYR8

Alessandro Corradi (MI)

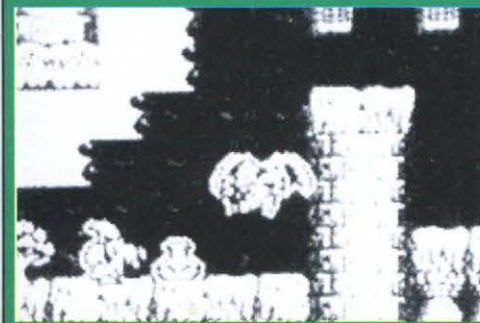

## CHIP'S CHALLENGE

Su K Console 2 (tempi d'oro, quelli) avevamo pubblicato codici fino al 145 livello. Ma noi di Help! facciamo anche l'impossibile, e vi diamo i codici dei livelli dal 146 al 149 - vero che siamo forti? (Ma smettetela, megalomani! NdR)

146 - JHEN  
147 - COZA  
148 - RGSK  
149 - DIGW



## ADVENTURES OF LOLO

Problemi con Lolo? Inserite le seguenti password per partire dal secondo al decimo livello.

- 2) BLBK
- 3) BQBG
- 4) CCZT
- 5) CJZM
- 6) CRZD
- 7) CZYY
- 8) DLYK
- 10) GBVV
- 10) GCVT



Alex che studia greco ma non mette il cognome!

## FIST OF THE NORTH STAR

Beh, non sarà il gioco più bello che vedrete sullo schermo del Gameboy, ma non per questo non merita di comparire nelle pagine di HELP!. Inserite le password:

- 1) V68 RXXU Z62 Y31D  
per avere:  
Jagi al livello 4  
Uygur al livello 2  
Falco al livello 16  
Man al livello 23  
Myou al livello 5  
Kaiom al livello 24

- 2) IOS ZP2M BNC XJW7  
per avere:  
Uygur al livello 20  
Kaiom al livello 5

Paus "Ice"

## BOMBER RAID

Se riuscite a raggiungere almeno il secondo livello, potrete riniziare dal punto in cui avete perso l'ultima vita. Quando appare la scritta Game Over non toccate niente, aspettate invece che riappaia Bomber Raid in persona. Quindi premete due volte Start (pulsante 1) e potrete continuare le vostre avventure.



## BLACK BELT

Quando avete eliminato Wang, e lo schermo diventa rosso, fate ruotare il joystick direzionale e premete i pulsanti 1 e 2 - potrete entrare nel mitico settimo livello.



## WONDER BOY

Nello schermo della presentazione, premete START e in Su, e potrete scegliere la zona da cui partire - in questo modo potrete risparmiarvi di rifare sempre le zone più semplici.



## CASTLEVANIA II SIMON'S QUEST

Che ne dite di una password per iniziare la partita con Morning Star, costola, cuore e occhio di Dracula, acqua santa, diamante, cristallo rosso, coltello d'argento e d'oro, pugnale, paletto di quercia, fiamma, 6 allori e 8 spicchi d'aglio? Inserite TX4Q Q5G6 9(PICCHE)VJ 20DG

Renato Durola (MI)



## THUNDERFORCE III

In questo stupendo sparattutto, è possibile ottenere tutte le armi possibili immaginabili: basta mettere in pausa, premere in basso e poi fuoco, finché nel display non compaiono tutte le armi.

Silvio Vitali (BO)





# ANNUNCI game power

## VENDITA

VENDO causa errato acquisto i seguenti giochi per il Nintendo: California Games, Rad Racer, Bionic Commando, Black Manta, Cobra Triangle, Skate or Die a L. 50,000 l'uno e la pistola Zapper a L. 30,000.

Alessio Benza c.so Mazzini, 91 - Sanremo (Im) tel. 0184/574901 ore pasti

VENDO le seguenti cassette per Sega Master System II: Golden Axe L. 45,000; Dick Tracy L. 40,000; California Games L. 45,000; Super Tennis L. 20,000; World Soccer L. 30,000 ed altri. Tutte in ottime condizioni.

Federico tel. 02/9506630 lunedì e martedì dalle 15 alle 17 e dalle 19 alle 21,30

VENDO Nintendo Nes più pistola Zapper a L. 240,000 e cassette varie a L. 50,000 cad. Il tutto come nuovo.

Massimo tel. 02/95722472 dopo le 16,30

VENDO o scambio cassette per Lynx Atari: Xenophobe, Slime World ed altre che ho già risolto. Vendo inoltre Mat- tel Intellivision e 4 cassette.

Marco tel. 02/740826 ore serali

VENDO Sega Master System in perfette condizione + 2 joystick + 6 favolosi giochi: Hang-On, Labyrinth, Wonder- boy ed altri. Il tutto a sole L. 300,000 non trattabili.

Marco tel. 02/6127802 ore pasti

VENDO stupendo Atari Lynx, in ottime condizioni, più lo stupendo gioco Slime World più batterie ricaricabili a L. 200,000 trattabili.

Michele Del Campo via Appia Nuova, 890 - 00178 Roma tel. 06/7186949

VENDO per Sega Megadrive i seguenti giochi: Dick Tracy a L. 50,000; Wrestling a L. 60,000; Ghost Buster a L. 50,000.

Emanuele Padrin via Wagner, 21 - 21013 Gallarate (Va) tel. 0331/795483

VENDO cartuccia per Super Famicom Y's III + manuale italiano a L. 140,000. Per Megadrive vendo: Super League, Super Thunder Blade, Arrow Flash, Last Battle, Michael Jacksib's Moonwalker, Crack Down a L. 60,000 cadauna.

Giovanni tel. 035/798522 dalle 18,30 alle 21

VENDO causa errato acquisto le cartucce Super Mario Land e Teenage Mutant Hero Turtles per il sistema Game Boy a L. 40,000 cadauna praticamente nuove. Prezzo trattabile.

Alberto tel. 045/976181 ore serali

VENDO (ma preferibilmente scambio) cartucce per Mega- drive: Altered Beast, Space Harrier II, Rambo III, Last Battle, Arrow Flash, Alien Storm (nuovissimo coin-op). Tutti in perfette condizioni. Cerco inoltre per Megadrive i giochi Street Smart, Wrestle War, Sonic, a prezzo modico oppure scambiabili con i miei giochi. Max serietà.

Fabio Boscarato tel. 011/7804295

VENDO Sega Master System + 2 cassette: Global Defense e World Soccer a sole L. 299,000.

Stefano tel. 0832/785902

VENDO Nintendo N.E.S. con sei cassette tra le quali Tecmo World Wrestling, Duck Tales, Megamen I. Vendo tutto anche separatamente.

Matteo Placidi p.zza Fonteiana, 16 - 00152 Roma tel. 06/5898424

Occasionissima! VENDO giochi per Superfamicom. Due giochi a vostra scelta a L. 190,000. Inoltre vendo 5 giochi per Pc Engine (World Court Tennis, R-Type, Splatter House, F-1 Triple Battle, Formation Soccer) a L. 200,000.

Fabrizio Ugolotti tel. 0376/280183 dalle 14,20 alle 15,30

VENDO Nintendo nuovissimo, imballo originale e garanzia

valida, + cassette Super Mario Bros II, Mega Man, Black Manta, Lolo + 2 jypad a L. 390,000 trattabilissime.

Francesco tel. 06/6868745

VENDO Sega Master System in ottime condizioni + due giochi a L. 150,000 e altri giochi a metà prezzo.

Andrea tel. 06/3290786

VENDO Megadrive quasi nuovo in ottimismo condizioni, giapponese (più veloce di quello italiano) con control pad, imballaggio originale e la bellezza di 22 giochi, naturalmente giapponesi, tra cui Phantasy Star 2 (in inglese) Sonic, Alien Storm e tanti altri ad un prezzo a dir poco fenomenale L. 1,150,000. Massima serietà.

Magic elf (Alessandro) e/o Tanker (Alberto) tel. 02/76023965 dalle 14 alle 14,30 escluso il sabato e la domenica.

VENDO Nintendo Super Famicom 16 bit con Final Fight, ancora imballato, qualsiasi prova. Al miglior offerente.

Francesco tel. 039/6957091

VENDO Sega Megadrive originale giapponese compatibile anche con le cartucce italiane, completa di tutto a L. 250,000.

Inoltre vendo Atari Lynx in perfetto stato, con appena tre mesi di vita completo di alimentatore originale, cavo Comlix, garanzia con tre cartucce (California Games, Slime World, Ninja Gaiden) a sole L. 300,000.

Daniele tel. 059/761506 dalle 19,30 alle 20,30

Causa passaggio a sistema superiore VENDO Gameboy (Mattel version) + Super Mario Land + Batman a L. 199,000.

Diego tel. 041/5287528

VENDO nuovissimo Nintendo Gameboy + cuffie + cavo connettore video + 3 fantastici giochi (Tetris, Super Mario Land e Sneaky Snakes) a sole L. 200,000.

Lino tel. 039/737677 dalle 19 alle 21

VENDO + di 20 giochi per Megadrive fra cui: Strider, Bonanza Bros, Marvel Land ed altri. Tutti a L. 50,000 cadauno.

Amedeo tel. 041/490177 solo sabato e domenica

VENDO Pc Engine Core Crafx con trasformatore, 2 jyped, adattatore per giocare in quattro o sei giochi tra cui: Super Real Volleyball, Shinobi, R-Type, Power Eleven, Final Soldier, Atomik Robo. Tutto in buone condizioni, anche separatamente, prezzo trattabilissimo.

Nicola tel. 0473/221550 ore pasti

Ciao! VENDO per Gameboy i giochi: Gargoyle's Quest + First of the North Star a L. 60,000. Oppure separatamente il primo a L. 45,000 ed il secondo a L. 25,000 trattabili.

Luca tel. 041/5206313 dalle 21

VENDO Sega Megadrive europeo nuovissimo con confezione e istruzioni; 2 jypad; adattatore giochi Euro/Japan + trasformatore + presa scart A/V + cavo attacco Hifi + filo antenna Mg tutto a L. 260,000. Inoltre vendo 20 cartucce Mg giapponesi usate pochissimo a L. 480,000: Sonic, Mickey Mouse, Darius II ed altri.

Giovanni tel. 0575/354595 cena

Offertissima!! VENDO per Sega Megadrive la cartuccia Lakers Vs. Celtics a L. 60,000. Massima serietà.

Luca Antonelli via Provinciale, 1 - 40035 Castiglione dei Pepoli (Bo) tel. 0534/91307 dalle 19 alle 22

VENDO i seguenti giochi per Sega Megadrive: Darius II a L. 80,000, Midnight Resistance a L. 100,000 e Alien Storm a L. 90,000. Tutti i prezzi sono trattabili.

Carlo tel. 0445/510508

VENDO console Nintendo, Zapper, Robot e 13 giochi tra cui: Bubble Bobble, Simon's Quest, Mega Man, Gradius ed altri. Il tutto con scatole, istruzioni e garanzia a L. 700,000 trattabilissime.

Raffaele Colavecchi via Ponte Romano, 12 - 11027 St. Vincent (Ao) tel. 0166/3678

VENDO Megadrive a L. 230,000 e 11 giochi tra cui Moonwalker,

Mickey Mouse, Ghouls'n Ghosts, W.C. Italia '90 a L. 50,000 cadauno.

Roberto tel. 02/400070853

VENDO scambio cartucce come Sonic, Battle Squadron L. 50,000 trattabili; Spiderman, Golden Axe, Mickey Mouse, Mystic Defender, Rambo III L. 45,000 trattabili sono tutte europee.

Enrico Mezzena c.so Brunelleschi, 105 - Torino tel. 011/7071839

VENDO console portatile Sega Game Gear mai usato più Wonder Boy e Mickey Mouse separatamente o in blocco a L. 380,000 trattabili.

Paolo tel. 0761/263406

VENDO Nintendo Super Famicom causa errato acquisto con Super Mario World, Ultraman, F-Zero, S.R. Type + presa scart, trasformatore, 2 jypad a L. 1,100,000 trattabili.

Claudio tel. 010/604338

VENDO per Megadrive i seguenti giochi al prezzo di L. 50,000 l'uno: Last Battle, Cyberball, Ghostbuster, Sword of Vermilion, Moonwalker, Arrow Flash ed altri. Solo se interessati.

Alessandro Acquaviva via Alzaia Naviglio Pavese, 62 - 20143 Milano tel. 02/8393985

VENDO Nintendo ottimo stato (L. 140,000) e sette cassette (L. 60,000 ciascuna) a prezzo vantaggiosissimo (L. 440,000). Vendo anche il Sun Visor Screen; la valigetta; Xenophobe; Slimevord; Paperboy per Atari Lynx il tutto a L. 180,000 (anche separatamente).

Renzo tel. 06/655482 ore pasti

VENDO per Megadrive a prezzi stracciati le seguenti cartucce: Wrestle War, Ghostbuster III, Musha Aleste. Disposto anche a scambio.

Domenico tel. 085/9462020 ore serali

## CERCO

CERCO o scambio videogiochi di qualsiasi genere per Atari Lynx.

Andrea Fabrizi via Dante, 34 - 22030 Lipomo (Co) tel. 031/283246

CERCO disperatamente il gioco Rainbow Islands per Mega Drive. Sono disposto a scambiarlo con altri miei giochi come: Insector X, DJ Boy, Gain Ground ed altri.

Silvio tel. 051/892988 dalle 19,30 alle 20,30 escluso Mercoledì e Venerdì

## CONTATTI

Cerco CONTATTI per Super Famicom conosco cheat mode, strategie, consigli e qualsiasi altra cosa riguardi questa fantastica console; mi interessa inoltre scambiare cartucce.

Daniilo tel. 0771/461627

**Gli annunci per Game Power devono essere inviate a**

**ANNUNCI -Game Power  
via Aosta 2**



# GAME OVER

## LE GRANDI DOMANDE

- È meglio avere lo chassis di un Megadrive o cinque cartucce per Vectrex?



- Dopo il crollo del comunismo, il PC IBM cambierà nome?

- L'MSX era un computer di destra?



- È vero che la Sega non è altro che una branca della Black 'n' Decker?

- Ma l'sta porta l'hai chiusa a chiave o no? Dai, che fa corrente...

## GAME OVER

(ovvero, le ultime parole famose pronunciate dai giocatori prima che sullo schermo appaia la famosa scritta...)

- Raccogliamla, è una smart bomb!
- Perché i nemici sono diventati blu?
- Bella questa schermata introduttiva!
- Prova a passarci su.
- Salta!
- Guarda, una porta verso un livello segreto!
- Le istruzioni erano in giapponese, ma ho capito tutto lo stesso.
- Che noia 'sto primo livello.
- Ammira questo lungolinea incrociato...
- E adesso, il gran finale!
- Su Game Power dicono di fare così...

## CRONACA VERA!

### SCOPERTE LE SPIE DELL'EST:

Un ex console dell'URSS rivela i nomi della rete in Italia

## IERE DELLA SERA

**Scoperte le spie dell'Est**  
Un ex console dell'URSS rivela i nomi della rete in Italia

Siamo stati letteralmente sommersi dalle telefonate dei lettori che hanno chiesto delucidazioni a proposito di questa fantomatica console sovietica. Stiamo alacremente indagando, abbiamo addirittura spedito Random a Mosca, ma, nonostante la Glasnost, abbiamo scoperto ben poco. Non sappiamo neppure se si tratti di un otto o di un sedici bit. C'è chi parla addirittura di un trentadue, altri di un sessantaquattro (sarebbe la risposta di Gorby alla Jaguar dell'Atari). È certa, comunque, la notizia che la console verrà affiancata da un'unità CD-ROM entro Natale. Seguiteci per ulteriori informazioni.

### AULETTA ADESSO BASTA

L'ecclettico recensore della concorrenza è finito nei guai. Accusato di aver lanciato una serie di oggetti contundenti (c'è chi dice ghiaccio, chi un fermacarte in marmo) a MBF, al termine del film "La Pallottola Spuntata 2 e 1/2", Marco Auletta dovrà presentarsi di fronte allo Corte d'Appello entro Carnevale, pena gli arresti domiciliari. Fra i

**«Auletta, adesso basta»**  
Chiesta per la banca pubblica (8,1% del capitale) un ruolo attivo nella gestione. Il peso della quota Bonifiche. Problemi per il conto anche sul fronte Federservizi

testimoni dell'increscioso avvenimento, Carlo Santagostino, che ha commentato "mi sa che mi devo comprare il decoder per Sky Sports".

### MORTE IN CAMPO: TRE INCRIMINATI

Dino Dini, l'eccelso creatore di Kick Off si trova ancora una volta ad avere a che fare con la giustizia, la prima fu quando propose di giocare i campionati del mondo di calcio del 1990 sul computer di casa sua invece che in Italia. L'accusa è grave, omicidio colposo, ma siamo sicuri che il simpatico programmatore inglese saprà "dribblare" anche questo inconveniente.

ta per l'Italia, Spagna per la Germania.

### Morte in campo: tre incriminati

Dino Dini e Lello Petronilli, presidente e all'epoca dei fatti allenatore dell'Unione Sportiva Manciano, squadra toscana di prima categoria, sono stati rinviati a giudizio per la morte di un giocatore avvenuta in allenamento: devono rispondere di omicidio colposo. La vittima, Renzo Trovò, 19 anni, pare fosse affetto da tempo da una grave forma di miocardia. Il pretore di Orbetello ha anche incriminato Nedo Svetoni, medico della famiglia.

### Tacconi e Bergomi in Kuwait



## IL BOX di MARISA

La zia che tutti vorrebbero avere per cena. Alla domanda "Che cosa ne pensi dei videogiochi?", zia Marisa ha risposto che "l'importante è avere un'alimentazione corretta ed equilibrata". La saggezza popolare

è l'unico strumento per superare la crisi di valori degli anni '90.

## RECENSORESE PARTE II

versione del recensore	traduzione
- "I comandi sono troppo macchinosi"	il recensore ha perso il manuale e, anche se lo aveva, non aveva voglia di consultarlo
- "L'interfaccia utente troppo complessa"	Il recensore è sprovvisto di un orologio
- "Non vedo l'ora di giocare a Mario V"	Recensore Ribelle
- "Se vi piacciono i picchiaduro, compratevi Simcity"	Il consiglio più ipocrita e gratuito della Storia: ma quando mai un negoziante italiano vi ha permesso di vedere un gioco?
- "In ogni caso provatelo prima dell'acquisto"	Studiatevi Trigonometria"
- "Se state cercando un puzzle game che vi tenga impegnati per settimane e che metta alla prova tutte le vostre capacità..."	Il recensore è l'unico essere vivente in tutto l'Universo conosciuto a cui quello schifo di gioco piace.
- "Questo è un gioco che non piacerà a tutti, ma che ho trovato molto coinvolgente"	

## APPUNTO PER I POSSESSORI DI MASTER SYSTEM

## FANTAPOLITICA

- Buttiamola sulla fantapolitica: che ne direste se i grandi yakuza delle console pagassero le software house impegnate nel settore home computer perché realizzino giochi scarsi, così da spingere utenti insoddisfatti a comprare una delle loro macchine? Ne verrebbe fuori un bel film, sceneggiato da Le Carre'.

- Che ne direste se il Super Famicom fosse un 8-Bit? Fonti autorevoli ma di cui non possiamo fornire ne' nome ne' cognome, Nippo Filippo noto anche come Nippo Tommaso, cominciano a dubitare della reale potenza del fratellino maggiore (?) del NES... Si e' bevuto il cervello o ha scoperto la verità?





**LA GUIDA INDISPENSABILE AI VIDEOGIOCHI  
OGNI MESE IN EDICOLA  
CON ANTEPRIME, RECENSIONI, TRUCCHI  
E CURIOSITÀ**



Nintendo®

TM

GAMEBOY™

GIOCARE  
E' PIU'  
FACILE CON....

PAPERBOY™

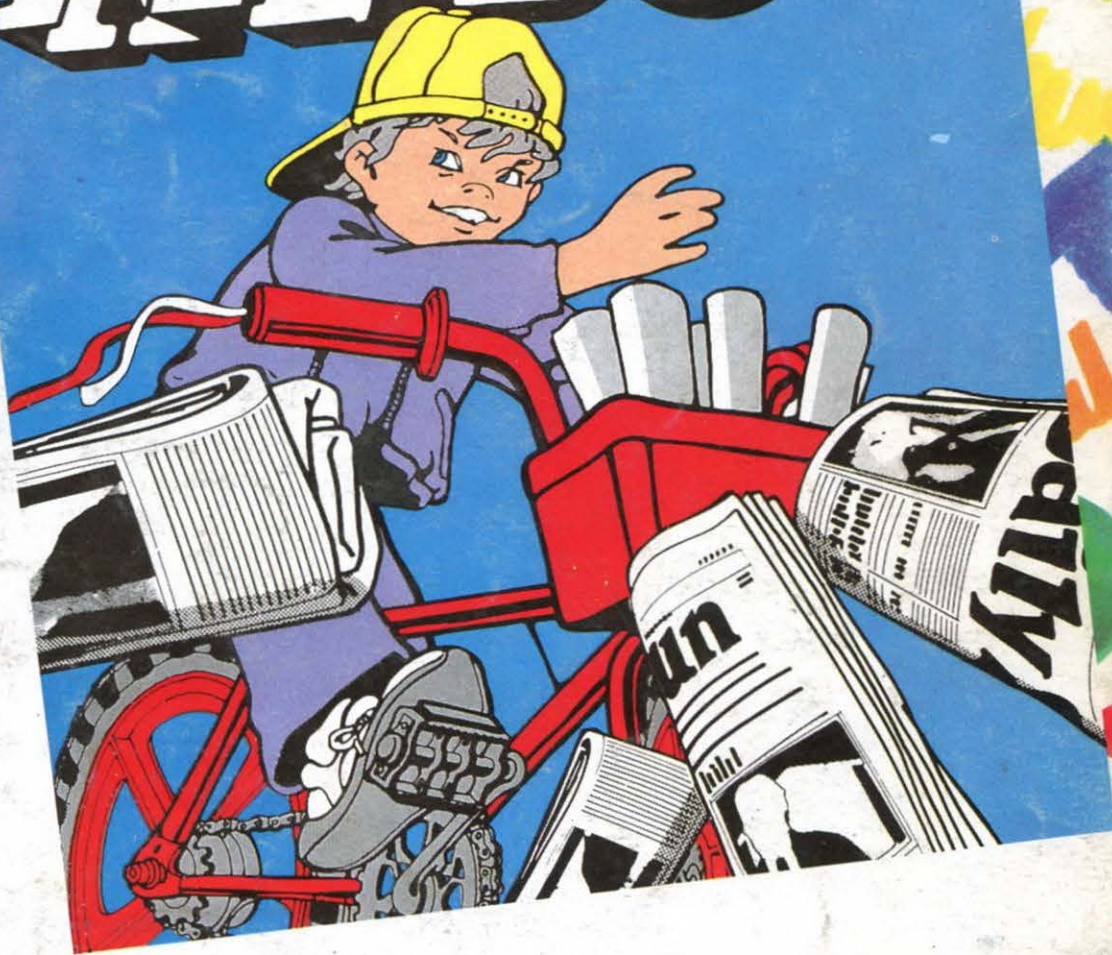

Hai il compito di consegnare i giornali agli abitanti del tuo quartiere. E non è cosa da poco! Controlla la tua velocissima BMX e sopravvivi, durante il tuo giro, a mille insidie: cani rabbiosi, skate-boards impazziti, tricicli e danzatori di breakdance. Rompi le finestre, rovescia i bidoni della spazzatura... tutto ti servirà a fare punti!



PAPERBOY™ AND © 1988, 1984 Tengen. All rights reserved. Licensed to Mindscape Inc. Nintendo, Game Boy and the official seals are trademarks of Nintendo of America, Inc.